

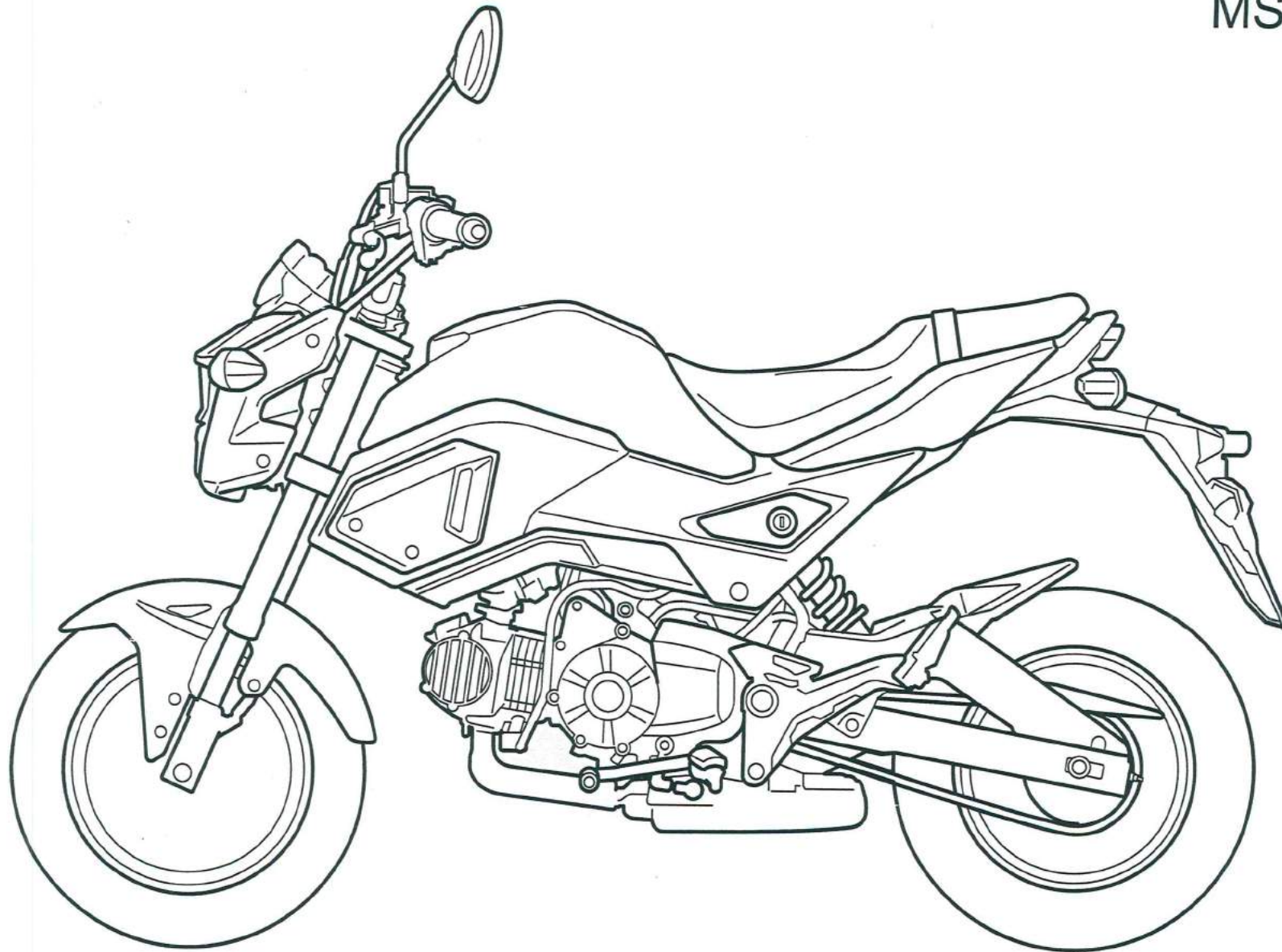

คู่มือรายการอะไหล่

MSX125SF



หัวและฐานของตัวอักษรและได้กำหนด
และอื่นๆ ที่กำหนด



องหมายผลิตภัณฑ์สำหรับอะไหล่ด้วย

ชิ้นส่วนอะไหล่

ตราเครื่องหมายผลิตภัณฑ์ได้ถูกปรับ
ในปี 2001 เป็นต้นไป
(ฉบับปัจจุบันหลังจากที่ใช้หมดลง)

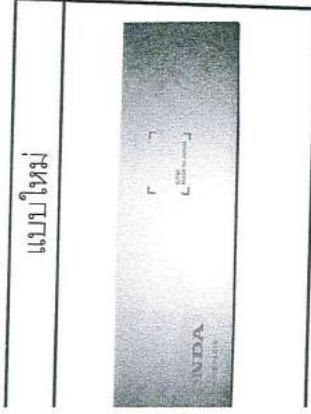

ผลิตภัณฑ์ที่ติดข้างกล่องบรรจุอะไหล่



แบบใหม่



เครื่องหมายที่ติดข้างของพลาสติกบรรจุอะไหล่

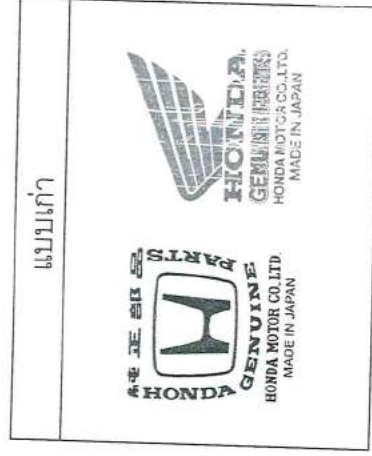

แบบใหม่



MSX125SF

MODEL NAME : MSX125SFg TH

SALE COLOR : R-G

HONDA COLOR : R-353P

THAI COLOR : แดง-เทา



SALE COLOR : B-G

HONDA COLOR : NH-303M

THAI COLOR : ดำ-เทา



SALE COLOR : W-G

HONDA COLOR : NH-A87P

THAI COLOR : ขาว-เทา



SALE COLOR : Y-G

HONDA COLOR : Y-196

THAI COLOR : เหลือง-เทา



*หมายเหตุ : รูปภาพอาจจะแตกต่างจากรูปจริง ใช้เพื่อประกอบเนื้อหาภายในเล่มเท่านั้น

สารบัญ

คำนำ

1

หมวดเครื่องยนต์

2

หมวดตัวถัง

3

ดัชนีหมายเลขอะไหล่

4

ดัชนีชื่ออะไหล่

5

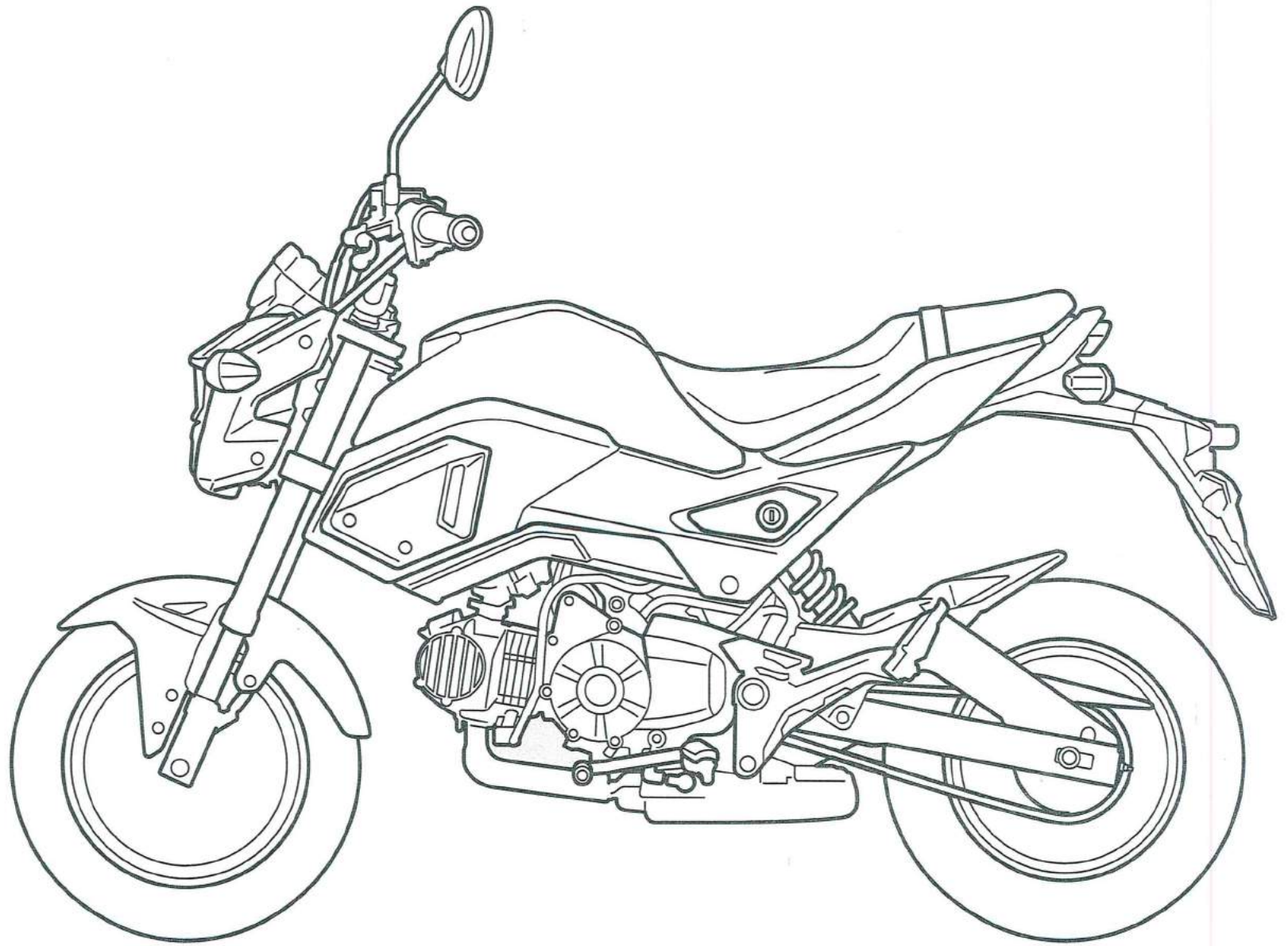

MSX125SFg TH

คำแนะนำเกี่ยวกับการใช้คู่มืออะไหล่

- คู่มือรายการอะไหล่เล่มนี้ถูกจัดทำขึ้นจากข้อมูลล่าสุดและตีพิมพ์เมื่อ 24 กุมภาพันธ์ 2559
 - กรุณาดูข่าวการแก้ไขเปลี่ยนแปลงคู่มือรายการอะไหล่ได้หลังจากวันที่ 24 กุมภาพันธ์ 2559
- เมื่อมีการสั่งอะไหล่ กรุณาระบุหมายเลขของอะไหล่เสมอ
 - ตรวจสอบชื่อรุ่น, แบบ, SERIAL NUMBER, สี, ผู้ผลิตและขนาดก่อนการสั่งอะไหล่เสมอ
 - ควรจำไว้ว่าภาพประกอบของอะไหล่อาจแตกต่างจากรูปทรงของอะไหล่จริงๆ ก็ได้
 - ภาพประกอบเหล่านี้จะช่วยในการอ้างอิงอะไหล่แก่ท่าน
- เมื่อมีการแก้ไขปรับปรุงหรือเพิ่มเติมในคู่มือรายการอะไหล่นี้ รายการแก้ไขจะถูกพิมพ์ออกมาในเวลาที่เหมาะสม พร้อมกับหมายเลขอ้างอิงของรายการแก้ไข ทางฮอนด้าขอแนะนำว่าควรรับรายการแก้ไขนั้นเพื่อที่คู่มือรายการอะไหล่ของท่านจะได้ทันสมัยอยู่ตลอดเวลา และกรุณาเช็คการแก้ไขคู่มือรายการอะไหล่ได้จากร้านผู้จำหน่ายรถจักรยานยนต์ฮอนด้าของท่าน

สารบัญ

	หน้า
• ค้นหาข้อมูลอะไหล่ได้อย่างไร.....	2
• โครงสร้างคู่มือรายการอะไหล่.....	3
• เช็คบล็อกจากอะไหล่และ SERIAL NUMBER อย่างไร.....	4
• รุ่น, รหัสในคู่มือ, หมายเลขเครื่องยนต์, ฯลฯ	5
• ตารางสี.....	6
• ท่อน้ำมันเชื้อเพลิง, ท่อยางทั่วไป และท่อไวนิล.....	7
• เวลาที่ใช้ในการบริการคำนวณอย่างไร.....	11
• ดัชนีภาพประกอบ	13
• หมวดเครื่องยนต์.....	19
• หมวดตัวถัง.....	44
• ดัชนีหมายเลขอะไหล่	97
• ดัชนีชื่ออะไหล่	102

24 กุมภาพันธ์ 2559
บริษัท เอ.พี. ฮอนด้า จำกัด

ค้นหาข้อมูลอะไหล่ได้อย่างไร

๒) อ้างอิงด้วย "ดัชนีหมายเลขอะไหล่"

ดัชนีหมายเลขอะไหล่			
11395-KVY-901	E-10	14401-KVB-901	E-5
12000		14430-KVB-950	E-4
12100-KZL-930	E-6	14440-KVB-S50	E-4
12160-K16-900	E-1	14461-KVB-900	E-4
12191-GGC-900	E-6	14510-KVB-900	E-5
12200-KZL-E00	E-3	14520-GFC-771	E-5
12204-KVY-305	E-3	14520-K25-901	E-5
12206-KPL-900	E-3	14520-KVY-901	E-5
12209-GB4-681	E-4	14531-KVY-900	E-5
12251-GGC-901	E-3	14560-KCW-851	E-5
12252-KZL-930	E-3	14611-KVB-900	E-5
12310-KZL-E00	E-2	14711-KVY-900	E-4
12361-035-000	E-15	14721-KVY-900	E-4
12391-GGC-900	E-2	14751-KWP-900	E-4
13000		14771-GB4-680	E-4
13000-KZL-E00	E-16	14775-KVY-900	E-4
13011-KWW-740	E-16	14781-MA6-000	E-4
		15000	
			17200-K16-E
			17111-KZL-E
			17119-GGC-
			17120-K16-E
			17208-GFM-
			17210-K16-G
			17213-K16-E
			17218-K16-E
			17225-K16-E

๓) อ้างอิงด้วย "ดัชนีชื่ออะไหล่"

รายละเอียด	หมวดผลิตภัณฑ์	รายละเอียด	ดัชนีชื่ออะไหล่
รีดกีเกียร์	F-6	ฟร. CP	ท
รีดกีเกียร์ 21x37x7	F-16	ฟร.ถ่ายน้ำมัน	
	F-13	ฟร.น้ำมันเบรกหน้า	
	F-13-1		
รีดกีเกียร์	E-4	ฟร.น้ำมันเบรกหน้า (CBS)	
รีดตัวค้ำคานระวางความถี่	E-1	ฟร.ระวาง	
รีดฝาครอบค้ำคานภาคด้านซ้าย	E-10	ฟร.ระวางยวดยิ่งเชื่อมเหล็ก	
รีดขาง	F-15	ฟร.ระวางยวดยิ่งไม้ไผ่รองขา	
รีดไม้กรองอากาศ	F-17	ฟร.ระวางขา	
รีดหัวขึ้น	E-17	ฟร.อากาศ, 5x125	
รีดวาล์ว (90 ซีซี)	E-5	ฟร.โอดี	
รีดลิ้นฮอยล์	E-17	ฟร.โอดี	
		ฟร.ทิมมิงและเฟือง	
		ฟร.วงแหวน	
ด้านโซ่คาง	F-27		
ครุ่ล้อหน้า	F-14		น
		เฟือง, U, 10 มม.	
		เฟือง, U, 12 มม.	
ตะแกรงกรองน้ำมันเครื่อง	E-15		
ตัวตรวจจับอุณหภูมิน้ำมันเครื่อง	E-3		
ตัวตรวจจับอุณหภูมิ	F-7		

๓) อ้างอิงด้วย "ดัชนีภาพประกอบ"

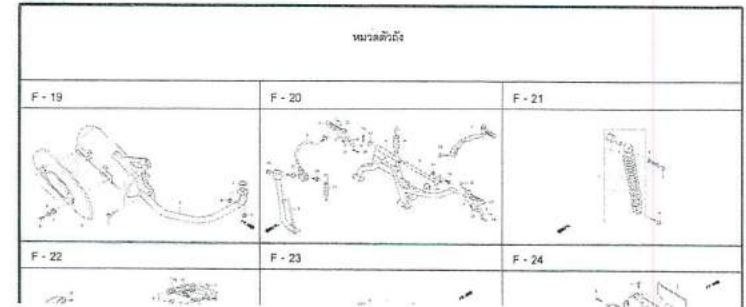

E - 13 ชุดเฟืองเกียร์ TRANSMISSION

หมายเลขล๊อค

หมายเลขอ้างอิง

ลำดับ	หมายเลขอะไหล่	ชื่ออะไหล่	ACP110 CFE จำนวนชิ้น	รุ่นที่ใช้
1	11100-KZL-900	แผ่นล๊อคคานเกียร์	1	PLATE, MISSION BEARING SETTING
2	11204-KGF-900	ปลอกคาง	1	SLEEVE, RR BRAKE CAM
3	21200-K16-900	เรือนชุดเฟืองท้าย	1	CASE COMP., MISSION
4	21395-KVB-901	ปะเก็นเรือนชุดเฟืองท้าย	1	GASKET, MISSION CASE
5	23411-KZL-900	เพลาขับ (18 ฟัน)	1	SHAFT, DRIVE (18T)
6	23421-KVB-900	เพลาสวน (12 ฟัน)	1	SHAFT, COUNTER (12T)
7	23422-KVG-900	เฟืองคาน (51 ฟัน)	1	GEAR, COUNTER (51T)
8	23430-KVB-900	เฟืองท้าย (45 ฟัน)	1	GEAR COMP., FIN-AL (45T)
9	90702-KFM-900	ปลอกสลัก, 8x12	2	DOWEL PIN, 8x12
10	91001-KED-031	ลูกปืนกลม, 0204 (NTN)	1	BEARING, RADIAL BALL, 0204 (NTN)
11	91007-KVB-901	ลูกปืนกลม, 0201 (NTN)	1	BEARING, RADIAL BALL, 0201 (NTN)
	91007-KVB-902	ลูกปืนกลม, 0201 (FUJIKOGHI)	1	BEARING, RADIAL BALL, 0201 (FUJIKOGHI)
12	91009-KVB-901	ลูกปืนกลม, 0022 ยู (KOYO)	1	BEARING, RADIAL BALL, 0022 ยู (KOYO)
	91009-KZL-031	ลูกปืนกลม, 0022 ยู (NSK)	1	BEARING, RADIAL BALL, 0022 ยู (NSK)
10	91201-034-000	ซีลกันน้ำ, 14x20x3.2	2	OIL SEAL, 14x20x3.2

หัวข้อการบริการ เวลาในการบริการ

เรือนชุดเฟืองท้าย	1.1
ปะเก็นเรือนชุดเฟืองท้าย	0.8
เพลาขับ	1.1
เพลาสวน	0.8
เฟืองคาน	0.8
เฟืองท้าย	0.8
ลูกปืนกลม, 0204 ด้านขวา	1.1
ลูกปืนกลม, 0204 ทั้งสองด้าน	1.2
ลูกปืนกลม, 0201 ด้านขวา	1.0
ลูกปืนกลม, 0201 ทั้งสองด้าน	1.1
ลูกปืนกลม, 0022 ยู ด้านขวา	1.0
ลูกปืนกลม, 0022 ยู ทั้งสองด้าน	1.1

เช็คล็อคอะไหล่และ SERIAL NUMBER ได้อย่างไร

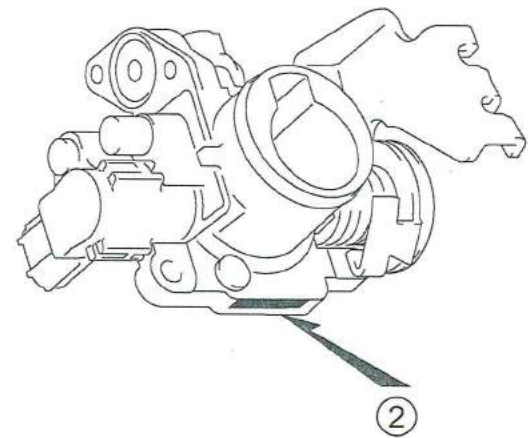
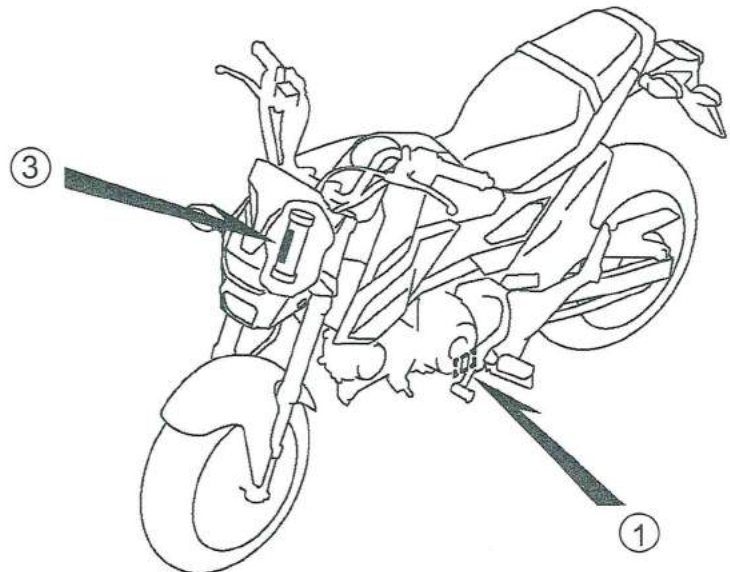

รุ่น, รหัสในคู่มือ, หมายเลขเครื่องยนต์, หมายเลขตัวถัง และหมายเลขเรอีนลันเร่ง

รุ่น	รหัสในคู่มือ	หมายเลขเครื่องยนต์	หมายเลขตัวถัง	หมายเลขเรอีนลันเร่ง
MSX125SFg	TH	JC618E-0400001~	MLHJC618_G5400001~	GQY5B A

* สำหรับหมายเลขเรอีนลันเร่ง ส่วนที่ขีดเส้นใต้ดังที่แสดงในตัวอย่างข้างล่างนี้จะใช้ในการลงทะเบียน

GQY5B A KC A

รุ่น	ความหมาย
MSX125SFg TH	ล้อแม็ก ดิสก์เบรคหน้าแบบมาตรฐาน

• ตารางสำหรับเลือกกุญแจล๊อค

ต่อไปนี้เป็นตารางที่ใช้เลือกกุญแจล๊อค

ชนิด	Key No.	
ชนิดที่ 1	A***	B***
ชนิดที่ 2	C***	D***

* : 0, 1, 2, 3, 4, 5, 6, 7, 8 หรือ 9

ตารางสี

• เมื่อท่านจะสั่งอะไหล่ที่พินสี กรุณาอ้างอิงตารางข้างล่างนี้และแจ้งหมายเลขอะไหล่ซึ่งประกอบด้วยหมายเลขอะไหล่พื้นฐานกับรหัสสีอะไหล่ (ตัวอย่างเช่น บังโคลนหน้า รถสีแดง-เทา หมายเลขอะไหล่จะเป็น → 61100-K26-B00ZB)

MSX125 (MSX125SFG) TH

ลำดับ	รุ่น		MSX125SFG				
	สี		Pearl valentine red R-353P สีแดง-เทา	Mat axis gray metallic NH-303M สีดำ-เทา	Pearl himalayas white NH-A87P สีขาว-เทา	Lemon ice yellow Y-196 สีเหลือง-เทา	บล็อกจากอะไหล่
	ชื่ออะไหล่ที่เกี่ยวข้องกับสี	หมายเลขอะไหล่					
1	ปะกับยึดแชนด์ตัวบน	53131-K20-900	ZC	ZC	ZC	ZC	F-6
2	บังโคลนหน้า	61100-K26-B00	ZB	ZC	ZD	ZA	F-8
3	ฝาครอบกันลมด้านขวา	83480-K26-B00	ZB	ZC	ZD	ZA	F-16
4	ฝาครอบกันลมด้านซ้าย	83490-K26-B00	ZB	ZC	ZD	ZA	F-16
5	เบาะนั่งทั้งชุด	77200-K26-B00	ZA	ZA	ZA	ZA	F-17
6	ฝาครอบท้ายด้านขวา	77215-K26-B00	ZF	ZG	ZH	ZA	F-18
7	ฝาครอบท้ายด้านซ้าย	77225-K26-B00	ZB	ZC	ZD	ZA	F-18
8	ฝาครอบท้ายตัวกลาง	77230-K26-B00	ZA	ZA	ZA	ZA	F-18
9	ฝาครอบข้างด้านขวา	83530-K26-B00	ZA	ZA	ZA	ZA	F-19
10	ฝาครอบข้างด้านซ้าย	83540-K26-B00	ZA	ZA	ZA	ZA	F-19
11	ฝาปิดฝาครอบข้างด้านขวา	83545-K26-B00	ZB	ZC	ZD	ZA	F-19
12	ฝาปิดฝาครอบข้างด้านซ้าย	83555-K26-B00	ZB	ZC	ZD	ZA	F-19
13	ฝาครอบข้างด้านบนข้างขวา	83580-K26-B00	ZA	ZA	ZA	ZA	F-19
14	ฝาครอบข้างด้านบนข้างซ้าย	83590-K26-B00	ZA	ZA	ZA	ZA	F-19
15	ฝาครอบไฟหน้า	61321-K26-B00	ZA	ZA	ZA	ZA	F-33
16	ฝาครอบข้างไฟหน้าด้านขวา	61331-K26-B00	ZB	ZC	ZE	ZA	F-33
17	ฝาครอบข้างไฟหน้าด้านซ้าย	61332-K26-B00	ZB	ZC	ZE	ZA	F-33
18	เครื่องหมายฮอนด้า (60 มม.)	86101-K26-B00	ZA	ZA	ZA	ZA	F-36
19	เครื่องหมายปีกนกด้านขวา (80 มม.)	86201-K26-B00	ZD	ZC	ZB	ZA	F-36
20	เครื่องหมายปีกนกด้านซ้าย (80 มม.)	86202-K26-B00	ZD	ZC	ZB	ZA	F-36
21	เครื่องหมาย (125 SF)	86771-K26-B00	ZD	ZC ๒	ZB	ZA	F-36
22	เครื่องหมายติดฝาครอบข้าง	86831-K26-B00	ZA	ZA ๒	ZA	ZA	F-36

1

ท่อน้ำมันเชื้อเพลิง, ท่อยางทั่วไป และท่อไวชนิด

- ท่อน้ำมันเชื้อเพลิง, ท่อยางทั่วไป และท่อไวชนิดมาตรฐาน สามารถใช้ท่อที่มีขนาดเป็นขดท่อแทนได้
- การสั่งซื้อท่อน้ำมันเชื้อเพลิง, ท่อยางทั่ว ๆ ไป และท่อไวชนิดมาตรฐาน ให้ใช้หมายเลขอะไหล่ทดแทนซึ่งอยู่ในคู่มืออะไหล่เล่มนี้ ซึ่งอยู่ในเครื่องหมาย () ได้ชื่ออะไหล่ หรือได้หมายเลขอะไหล่ทดแทน จากตารางข้างล่างนี้ (ความยาวมาตรฐานของอะไหล่ทดแทนคือ 1 เมตร, ส่วนที่แสดงอยู่ในเครื่องหมาย < > จะมีความยาว 3 เมตรและ 8 เมตร)
- การใช้ท่ออื่นทดแทน ให้ตัดและใช้ความยาวที่ระบุไว้ข้างในเล่ม (สำหรับวิธีการตัด, วิธีการสั่งซื้อ และอื่น ๆ กรุณาดูคู่มือบริการ และคำแนะนำเกี่ยวกับอะไหล่ทดแทน)
- ตารางข้างล่างต่อไปนี้แสดงหมายเลขอะไหล่มาตรฐานและหมายเลขอะไหล่ทดแทน ดังนั้นพึงระลึกไว้ว่าหมายเลขอะไหล่มาตรฐานเหล่านี้เหมาะสมกับอะไหล่ทดแทนที่ระบุไว้ข้างล่างนี้เท่านั้น

ท่อน้ำมันเชื้อเพลิง			
หมายเลขอะไหล่มาตรฐาน	หมายเลขอะไหล่ทดแทน	ขนาดท่อทดแทน	
		เส้นผ่าศูนย์กลางภายใน (มม.)	ความยาว (ม.)
95001-30xxx-2x	95001-30001-20M	3.0	1
95001-30xxx-3x	95001-30001-30M	3.0	1
95001-30xxx-4x	95001-30001-40M	3.0	1
95001-35xxx-2x	95001-35001-50M	3.5	1
	<95001-35003-60M>		3
95001-35xxx-3x	95001-35001-60M	3.5	1
	<95001-35003-60M>		3
95001-35xxx-4x	95001-35001-60M	3.5	1
	<95001-35003-60M>		3
95001-35xxx-5x	95001-35001-50M	3.5	1
	<95001-35003-60M>		3
95001-35xxx-6x	95001-35001-60M	3.5	1
	<95001-35003-60M>		3
95001-45xxx-2x	95001-45001-50M	4.5	1
	<95001-45003-50M>		3
95001-45xxx-3x	95001-45001-60M	4.5	1
	<95001-45003-60M>		3
95001-45xxx-4x	95001-45001-60M	4.5	8
	<95001-45008-60M>		8
95001-45xxx-5x	95001-45001-60M	4.5	1
	<95001-45003-60M>		3
95001-45xxx-6x	95001-45001-60M	4.5	1
	<95001-45003-60M>		3
95001-45xxx-2x	95001-45001-50M	4.5	1
	<95001-45003-50M>		3
95001-55xxx-2x	95001-55001-50M	5.5	1
	<95001-55003-50M>		3
95001-55xxx-2x	95001-55001-50M	5.5	8
	<95001-55008-50M>		8

ท่อน้ำมันเชื้อเพลิง			
หมายเลขอะไหล่มาตรฐาน	หมายเลขอะไหล่ทดแทน	ขนาดท่อทดแทน	
		เส้นผ่าศูนย์กลางภายใน (มม.)	ความยาว (ม.)
95001-55xxx-3x	95001-55001-60M	5.5	1
	<95001-55003-60M>		3
	<95001-55008-60M>		8
95001-55xxx-4x	95001-55001-60M	5.5	1
	<95001-55003-60M>		3
	<95001-55008-60M>		8
95001-55xxx-5x	95001-55001-50M	5.5	1
	<95001-55003-50M>		3
	<95001-55008-50M>		8
95001-55xxx-6x	95001-55001-60M	5.5	1
	<95001-55003-60M>		3
	<95001-55008-60M>		8
95001-75xxx-2x	95001-75001-50M	7.5	1
	<95001-75003-50M>		3
95001-75xxx-3x	95001-75001-60M	7.5	1
	<95001-75003-60M>		3
	<95001-75008-60M>		8
95001-75xxx-4x	95001-75001-60M	7.5	1
	<95001-75003-60M>		3
	<95001-75008-60M>		8
95001-75xxx-5x	95001-75001-50M	7.5	1
	<95001-75003-50M>		3
	95001-75001-60M		1
95001-75xxx-6x	95001-75001-60M	7.5	1
	<95001-75003-60M>		3
	<95001-75008-60M>		8
95001-80xxx-2x	95001-80001-50M	8.0	1
95001-80xxx-3x	95001-80001-60M	8.0	1
95001-80xxx-4x	95001-80001-60M	8.0	1
95001-80xxx-5x	95001-80001-50M	8.0	1
95001-80xxx-6x	95001-80001-60M	8.0	1



พ่อน้ำมันไวนิล				
หมายเลขรหัสมาตรฐาน	หมายเลขรหัสพจนาน	ขนาดท่อต่อท่อ		
		เส้นผ่าศูนย์กลางภายใน (มม.)	เส้นผ่าศูนย์กลางภายนอก (มม.)	ความยาว (ม.)
95003-01xxx-3x	95003-01001-60M <95003-01003-60M>	2.9	6.8	1 3
95003-01xxx-60	95003-01001-60M <95003-01003-60M>	2.9	6.8	1 3
95003-03xxx-3x	95003-03001-60M <95003-03003-60M>	3.0	6.0	1 3
95003-03xxx-60	95003-03001-60M <95003-03003-60M>	3.0	6.0	1 3
95003-05xxx-3x	95003-05001-60M <95003-05003-60M> <95003-05008-60M>	3.5	6.5	1 3 8
95003-05xxx-60	95003-05001-60M <95003-05003-60M> <95003-05008-60M>	3.5	6.5	1 3 8
95003-07xxx-1x	95003-07001-10M <95003-07003-10M> <95003-07008-10M>	4.0	7.0	1 3 8
95003-07xxx-20	95003-07001-10M <95003-07003-10M> <95003-07008-10M>	4.0	7.0	1 3 8
95003-07xxx-3x	95003-07001-60M <95003-07003-60M> <95003-07008-60M>	4.0	7.0	1 3 8
95003-07xxx-60	95003-07001-60M <95003-07003-60M> <95003-07008-60M>	4.0	7.0	1 3 8
95003-07xxx-7x	95003-07001-70M <95003-07003-70M> <95003-07008-70M>	4.0	7.0	1 3 8
95003-08xxx-1x	95003-08001-10M <95003-08003-10M> <95003-08008-10M>	4.5	6.5	1 3 8
95003-09xxx-3x	95003-09001-60M <95003-09003-60M>	4.5	8.0	1 3
95003-09xxx-60	95003-09001-60M <95003-09003-60M>	4.5	8.0	1 3
95003-10xxx-1x	95003-10001-10M <95003-10003-10M>	5.0	8.0	1 3
95003-10xxx-20	95003-10001-10M <95003-10003-10M>	5.0	8.0	1 3
95003-10xxx-3x	95003-10001-60M <95003-10003-60M>	5.0	8.0	1 3
95003-10xxx-60	95003-10001-60M <95003-10003-60M>	5.0	8.0	1 3
95003-11xxx-3x	95003-11001-60M <95003-11003-60M> <95003-11008-60M>	5.0	9.0	1 3 8
95003-11xxx-60	95003-11001-60M <95003-11003-60M> <95003-11008-60M>	5.0	9.0	1 3 8
95003-12xxx-1x	95003-12001-10M <95003-12003-10M> <95003-12008-10M>	5.0	7.0	1 3 8
95003-12xxx-20	95003-12001-10M <95003-12003-10M> <95003-12008-10M>	5.0	7.0	1 3 8

พ่อน้ำมันไวนิล				
หมายเลขรหัสมาตรฐาน	หมายเลขรหัสพจนาน	ขนาดท่อต่อท่อ		
		เส้นผ่าศูนย์กลางภายใน (มม.)	เส้นผ่าศูนย์กลางภายนอก (มม.)	ความยาว (ม.)
95003-14xxx-1x	95003-14001-10M <95003-14003-10M>	6.0	9.0	1 3
95003-14xxx-20	95003-14001-10M <95003-14003-10M>	6.0	9.0	1 3
95003-14xxx-3x	95003-14001-60M <95003-14003-60M>	6.0	9.0	1 3
95003-17xxx-1x	95003-17001-10M <95003-17003-10M>	7.0	9.0	1 3
95003-19xxx-1x	95003-19001-10M <95003-19003-10M> <95003-19008-10M>	7.0	11.0	1 3 8
95003-19xxx-20	95003-19001-10M <95003-19003-10M> <95003-19008-10M>	7.0	11.0	1 3 8
95003-19xxx-3x	95003-19001-60M <95003-19003-60M> <95003-19008-60M>	7.0	11.0	1 3 8
95003-19xxx-60	95003-19001-60M <95003-19003-60M> <95003-19008-60M>	7.0	11.0	1 3 8
95003-21xxx-1x	95003-21001-10M <95003-21003-10M>	8.0	9.0	1 3
95003-21xxx-20	95003-21001-10M <95003-21003-10M>	8.0	9.0	1 3
95003-23xxx-1x	95003-23001-10M <95003-23003-10M>	8.0	12.0	1 3
95003-23xxx-20	95003-23001-10M <95003-23003-10M>	8.0	12.0	1 3
95003-23xxx-3x	95003-23001-60M <95003-23003-60M> <95003-23008-60M>	8.0	12.0	1 3 8
95003-23xxx-60	95003-23001-60M <95003-23003-60M> <95003-23008-60M>	8.0	12.0	1 3 8
95003-25xxx-1x	95003-25001-10M <95003-25003-10M>	9.0	11.0	1 3
95003-25xxx-20	95003-25001-10M <95003-25003-10M>	9.0	11.0	1 3
95003-25xxx-3x	95003-25001-60M <95003-25003-60M>	9.0	11.0	1 3
95003-25xxx-7x	95003-25001-70M <95003-25003-70M>	9.0	11.0	1 3
95003-27xxx-1x	95003-27001-10M <95003-27003-10M>	9.0	13.0	1 3
95003-27xxx-20	95003-27001-10M <95003-27003-10M>	9.0	13.0	1 3
95003-27xxx-3x	95003-27001-60M <95003-27003-60M>	9.0	13.0	1 3
95003-27xxx-60	95003-27001-60M <95003-27003-60M>	9.0	13.0	1 3
95003-33xxx-1x	95003-33001-10M <95003-33003-10M>	10.0	14.0	1 3
95003-33xxx-20	95003-33001-10M <95003-33003-10M>	10.0	14.0	1 3

พ่อน้ำมันไวนิล				
หมายเลขรหัสมาตรฐาน	หมายเลขรหัสพจนาน	ขนาดท่อต่อท่อ		
		เส้นผ่าศูนย์กลางภายใน (มม.)	เส้นผ่าศูนย์กลางภายนอก (มม.)	ความยาว (ม.)
95003-36xxx-1x	95003-36001-10M <95003-36003-10M> <95003-36008-10M>	11.0	13.0	1 3 8
95003-36xxx-20	95003-36001-10M <95003-36003-10M> <95003-36008-10M>	11.0	13.0	1 3 8
95003-37xxx-3x	95003-37001-60M <95003-37003-60M>	11.0	15.0	1 3
95003-37xxx-60	95003-37001-60M <95003-37003-60M>	11.0	15.0	1 3
95003-38xxx-1x	95003-38001-10M <95003-38003-10M>	12.0	13.0	1 3
95003-38xxx-20	95003-38001-10M <95003-38003-10M>	12.0	13.0	1 3
95003-39xxx-1x	95003-39001-10M <95003-39003-10M>	12.0	14.0	1 3
95003-39xxx-20	95003-39001-10M <95003-39003-10M>	12.0	14.0	1 3
95003-40xxx-20	95003-40001-10M <95003-40003-10M>	12.0	16.0	1 3
95003-40xxx-3x	95003-40001-60M <95003-40003-60M>	12.0	16.0	1 3
95003-40xxx-60	95003-40001-60M <95003-40003-60M>	12.0	16.0	1 3
95003-43xxx-1x	95003-43001-10M <95003-43003-10M> <95003-43008-10M>	13.0	15.0	1 3 8
95003-43xxx-20	95003-43001-10M <95003-43003-10M> <95003-43008-10M>	13.0	15.0	1 3 8
95003-45xxx-1x	95003-45001-10M <95003-45003-10M> <95003-45008-10M>	14.0	18.0	1 3 8
95003-45xxx-20	95003-45001-10M <95003-45003-10M> <95003-45008-10M>	14.0	18.0	1 3 8
95003-50xxx-1x	95003-50001-10M <95003-50003-10M>	16.0	19.0	1 3
95003-50xxx-20	95003-50001-10M <95003-50003-10M>	16.0	19.0	1 3
95003-50xxx-3x	95003-50001-60M <95003-50003-60M>	16.0	19.0	1 3
95003-55xxx-1x	95003-55001-10M <95003-55003-10M>	17.5	20.5	1 3
95003-55xxx-20	95003-55001-10M <95003-55003-10M>	17.5	20.5	1 3
95003-60xxx-1x	95003-60001-10M <95003-60003-10M>	22.0	27.0	1 3
95003-60xxx-20	95003-60001-10M <95003-60003-10M>	22.0	27.0	1 3
95003-60xxx-3x	95003-60001-60M <95003-60003-60M>	22.0	27.0	1 3
95003-60xxx-60	95003-60001-60M <95003-60003-60M>	22.0	27.0	1 3

ตัวอย่างทั่วไป			
หมายเลขอะไหล่มาตรฐาน	หมายเลขอะไหล่ทดแทน	ขนาดอะไหล่ทดแทน	
		เส้นผ่าศูนย์กลางภายใน (มม.)	ความยาว (ม.)
95005-11xxx-3x	95005-11001-30M	11.0	1
95005-11xxx-5x	95005-11001-50M	11.0	1
95005-12xxx-1x	95005-12001-10M <95005-12003-10M>	12.0	1 3
95005-12xxx-2x	95005-12001-20M	12.0	1
95005-12xxx-3x	95005-12001-30M	12.0	1
95005-12xxx-5x	95005-12001-50M	12.0	1
95005-14xxx-1x	95005-14001-10M	14.0	1
95005-14xxx-2x	95005-14001-20M <95005-14003-20M>	14.0	1 3
95005-14xxx-3x	95005-14001-30M	14.0	1
95005-14xxx-5x	95005-14001-50M	14.0	1
95005-17xxx-1x	95005-17001-10M	17.0	1
95005-17xxx-2x	95005-17001-20M	17.0	1
95005-17xxx-3x	95005-17001-30M	17.0	1
95005-17xxx-5x	95005-17001-50M	17.0	1
95005-30xxx-3x	95005-30001-30M	3.0	1
95005-30xxx-5x	95005-30001-50M	3.0	1
95005-35xxx-1x	95005-35001-10M <95005-35003-10M> <95005-35008-10M>	3.5	1 3 8
95005-35xxx-2x	95005-35001-20M	3.5	1
95005-35xxx-3x	95005-35001-30M	3.5	1
95005-35xxx-4x	95005-35001-10M <95005-35003-10M> <95005-35008-10M>	3.5	1 3 8
95005-35xxx-5x	95005-35001-50M	3.5	1
95005-45xxx-1x	95005-45001-10M <95005-45003-10M> <95005-45008-10M>	4.5	1 3 8
95005-45xxx-2x	95005-45001-20M	4.5	1
95005-45xxx-3x	95005-45001-30M	4.5	1

ตัวอย่างทั่วไป			
หมายเลขอะไหล่มาตรฐาน	หมายเลขอะไหล่ทดแทน	ขนาดอะไหล่ทดแทน	
		เส้นผ่าศูนย์กลางภายใน (มม.)	ความยาว (ม.)
95005-45xxx-4x	95005-45001-10M <95005-45003-10M> <95005-45008-10M>	4.5	1 3 8
95005-45xxx-5x	95005-45001-50M	4.5	1
95005-50xxx-3x	95005-50001-30M <95005-50003-30M>	5.0	1 3
95005-50xxx-5x	95005-50001-50M	5.0	1
95005-55xxx-1x	95005-55001-10M <95005-55003-10M> <95005-55008-10M>	5.3	1 3 8
95005-55xxx-2x	95005-55001-20M <95005-55003-20M>	5.3	1 3
95005-55xxx-4x	95005-55001-10M <95005-55003-10M> <95005-55008-10M>	5.3	1 3 8
95005-65xxx-1x	95005-65001-10M <95005-65003-10M>	6.5	1 3
95005-65xxx-2x	95005-65001-20M	6.5	1
95005-70xxx-3x	95005-70001-30M <95005-70003-30M>	7.0	1 3
95005-70xxx-5x	95005-70001-50M	7.0	1
95005-75xxx-1x	95005-75001-10M <95005-75003-10M>	7.3	1 3
95005-75xxx-2x	95005-75001-20M	7.3	1
95005-80xxx-1x	95005-80001-10M <95005-80003-10M>	8.0	1 3
95005-80xxx-2x	95005-80001-20M	8.0	1
95005-80xxx-3x	95005-80001-30M	8.0	1
95005-80xxx-5x	95005-80001-50M	8.0	1
95005-91xxx-3x	95005-91001-30M	12.0	1
95005-91xxx-5x	95005-91001-50M	12.0	1
95005-92xxx-3x	95005-92001-30M	12.0	1
95005-92xxx-5x	95005-92001-50M	12.0	1

หมายเหตุ : เครื่องหมาย X ใช้แทนตัวเลขและตัวอักษรที่เว้นไว้

- ข้อควรระวัง : อันตรายนหากสลักท่อน้ำมันเชื้อเพลิงกับตัวอย่างทั่วไปหรือท่อไวนิล ห้ามใช้ตัวอย่างทั่วไปหรือท่อไวนิล แทนท่อน้ำมันเชื้อเพลิงหรือใช้ท่อน้ำมันเชื้อเพลิงแทนตัวอย่างทั่วไปหรือท่อไวนิล ให้ใช้อะไหล่ทดแทนในคู่มืออะไหล่เล่มนี้ให้ถูกต้องและปฏิบัติตามคู่มือการบริการหรือคำแนะนำเกี่ยวกับอะไหล่ทดแทน

ส่วนประกอบของหมายเลขอะไหล่ทดแทนท่อน้ำมันเชื้อเพลิง, ท่อยางทั่วไป และท่อไวนิล

ตัวอย่าง : 9 5 0 0 1 - 7 5 0 0 1 - 5 0 M

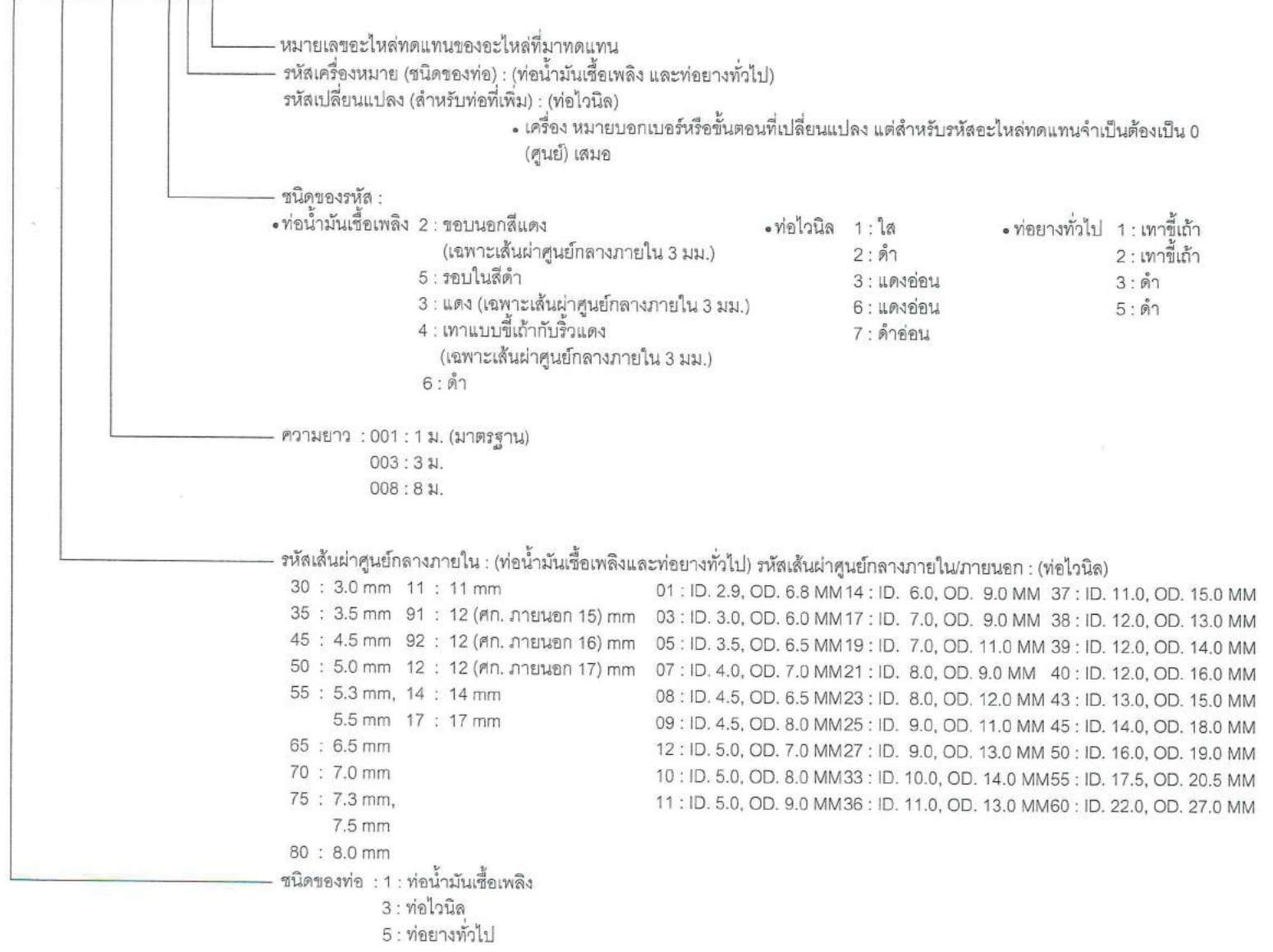

เวลาที่ใช้ในการบริการคำนวณอย่างไร

เวลาที่ใช้ในการบริการ ใช้ในการคำนวณเวลาที่ใช้ในการบริการมาตรฐาน สำหรับการเปลี่ยนอะไหล่ที่อยู่ภายในระยะเวลารับประกัน กรณีของอะไหล่ที่ไม่มีในคู่มือรายการอะไหล่นี้ ให้คำนวณจากการทำงานที่เกี่ยวข้องกับการเปลี่ยนอะไหล่ที่มากที่สุด

1. เวลาที่ใช้ในการบริการ ตั้งอยู่บนเงื่อนไขการบริการต่อไปนี้

- เบี้ยเลี้ยงจะถูกเพิ่มเข้ากับเวลาในการบริการสุทธิ
- เวลามาตรฐานตั้งอยู่บนเงื่อนไขที่ว่า เครื่องมือที่จำเป็นในการบริการจะถูกเขียนไว้ในคู่มือบริการ (รถจักรยานยนต์) ซึ่งอธิบายนโยบายการบริการของฮอนด้า และการบริการนั้นทำโดยช่างที่มีทักษะธรรมดา
- เวลาที่ใช้ในการตรวจสอบ และทดสอบการทำงานถูกรวมอยู่ในเวลาในการบริการแล้ว

2. วิธีการคำนวณ

เพื่อให้ง่ายต่อการคำนวณชั่วโมงการบริการจะแบ่งออกเป็น 10 ส่วน

(ตัวอย่าง) $0.3 = 18$ นาที

$5.6 = 5$ ชั่วโมง 36 นาที

ตารางผันเวลา			
ชั่วโมง	นาที	ชั่วโมง	นาที
0.1	6	0.6	36
0.2	12	0.7	42
0.3	18	0.8	48
0.4	24	0.9	54
0.5	30	1.0	60

3. การคำนวณเวลาในการบริการ

เมื่อมีการทำงานหลายอย่างในเวลาเดียวกัน ให้คำนวณดังนี้

ก. กรณีของงานที่ไม่เกี่ยวข้องกัน

เวลาในการบริการของงานนี้จะคิดจากผลรวมของเวลาในการบริการของการเปลี่ยนอะไหล่แต่ละชิ้น

(ตัวอย่าง) การเปลี่ยนเสื้อสูบและสปริงคัลท์

รายการ	เวลาในการบริการ
เสื้อสูบ	1.3
สปริงคัลท์	1.3

เวลาในการบริการ คือ : $1.3 + 1.3 = 2.6$

ข. กรณีของงานที่เกี่ยวข้องกัน

คิดเวลาในการบริการสำหรับการเปลี่ยนอะไหล่ชิ้นสุดท้าย

(ตัวอย่าง) การเปลี่ยนลูกสูบและปะเก็นฝาสูบ

รายการ	เวลาในการบริการ
ปะเก็นฝาสูบ	1.0
ลูกสูบ	1.4

เวลาในการบริการ คือ : 1.4

ค. กรณีของงานที่เกี่ยวข้องกันเพียงบางส่วน

รวมเวลาในการบริการของอะไหล่ที่เปลี่ยนทั้งหมดแล้วลบเวลาในการบริการของการทำงานที่เกี่ยวข้องกัน

(ตัวอย่าง) การเปลี่ยนวาล์วและฝาสูบ

รายการ	เวลาในการบริการ
วาล์ว	1.7
ฝาสูบ	1.9
ปะเก็นฝาสูบ	1.0

เวลาในการบริการ คือ : $(1.7 + 1.9) - 1.0 = 2.6$

การแยกเรือนเครื่องยนต์ถือเป็นการทำงานที่เกี่ยวข้องกัน

- เวลาในการบริการที่แสดงด้วย (*) จะรวมถึงการถอดและการประกอบเครื่องยนต์
- อะไหล่ที่มีจำนวนชั่วโมงการทำงานเหมือนกันจะระบุด้วยเครื่องหมาย "•" และแบ่งภายใต้หัวข้อของงานที่ทำแทนได้

ก. การถอดและการประกอบ

เลขที่	รายการ	เวลาในการบริการ
1	เครื่องยนต์ (รวมการปรับตั้งที่จำเป็น)	1.5
2	เรือบลิ้นแ่ง	0.8
3	การแยกเรือบลิ้นเครื่องยนต์ (รวมการถอดและการประกอบเรือบลิ้นเครื่องยนต์)	3.0

ข. การปรับตั้ง

เลขที่	รายการ	เวลาในการบริการ
1	การปรับตั้งรอบเดินเบา	0.1
2	การปรับตั้งคลัทช์ (รวมการปรับตั้งที่คั่นคลัทช์)	0.1
3	การปรับตั้งและการทำความสะอาดหัวเทียน	0.1
4	การปรับตั้งระยะห่างวาล์ว (สำหรับรถ 1 คั่น)	0.3
5	การส่องสว่างของไฟหน้า	0.1
6	การปรับตั้งโช้	0.1
7	การปรับตั้งการทำงานของคั่นแ่ง	0.4

คำอธิบายเพิ่มเติมเกี่ยวกับเวลาในการบริการ

หมายเหตุ: ตัวอย่างด้านล่างอาจแตกต่างจากหัวข้อการบริการที่ปรากฏอยู่จริงในคู่มือเล่มนี้

หัวข้อการบริการ	เวลาในการบริการ
2 เพลาลูกเบี้ยว.....	4.6
.รวมการปรับตั้งระยะห่างวาล์ว	
3 เฟืองใช้รากลัน	3.6
4 กระเบื้องวาล์วไอดี.....	4.5
.รวมการปรับตั้งระยะห่างวาล์ว (6 แกนกระเบื้องวาล์ว)	
5 กระเบื้องวาล์วไอเสีย	4.5
.รวมการปรับตั้งระยะห่างวาล์ว (6 แกนกระเบื้องวาล์ว)	
กระเบื้องวาล์ว สำหรับรถทั้งคัน	4.5
.รวมการปรับตั้งระยะห่างวาล์ว	
7 วาล์วไอดี.....	4.7
.รวมการถอดและการประกอบเครื่องยนต์	
.รวมการตักแต่งบ่าวาล์ว	

หมายเลขเหล่านี้แสดงตำแหน่ง
ของชิ้นส่วนที่จะเปลี่ยนใหม่

แสดงลำดับและชื่ออะไหล่ซึ่งมีเวลาและ
ขั้นตอนการทำงานเหมือนกับหัวข้อการ
บริการสำหรับการเปลี่ยนกระเบื้องวาล์ว
ไอเสีย คือ 4.5

ค. การตรวจสอบ, การวัด

เลขที่	รายการ	เวลาในการบริการ
1	การวัดกำลังอัด	0.2
2	การตรวจสอบจังหวะจุดระเบิด	0.2
3	การตรวจสอบระบบไฟฟ้าของแบตเตอรี่	0.2

ง. งานอื่นๆ

เลขที่	รายการ	เวลาในการบริการ
1	การทำความสะอาดตะแกรงกรองน้ำมันเครื่อง	0.7
2	การไล่อากาศออกจากเบรคหน้า	0.2
3	การไล่อากาศออกจากเบรคหลัง	0.5
4	การตั้งค่าเริ่มต้นการใช้งานกล่อง ECM	0.1

หัวข้อการบริการ	เวลาในการบริการ
8] วาล์วไอเสีย	4.7
.รวมการถอดและการประกอบเครื่องยนต์	
.รวมการตักแต่งบ่าวาล์ว	
วาล์ว สำหรับรถทั้งคัน	4.9
.รวมการถอดและการประกอบเครื่องยนต์	
.รวมการตักแต่งบ่าวาล์ว	
9] สปริงวาล์วและ/หรือซิลก้านวาล์วไอดี	4.5
.รวมการถอดและการประกอบเครื่องยนต์	
(1 ซิลก้านวาล์ว, 10 แผ่นรองสปริงวาล์ว, 11 แหวนรองสปริงวาล์ว, 12 เล็บวาล์ว)	
สปริงวาล์วและ/หรือซิลก้านวาล์วไอเสีย	4.5
.รวมการถอดและการประกอบเครื่องยนต์	
สปริงวาล์วและ/หรือซิลก้านวาล์ว- สำหรับรถทั้งคัน	4.6
.รวมการถอดและการประกอบเครื่องยนต์	

แสดงลำดับและชื่ออะไหล่ซึ่งมี
เวลาและขั้นตอนการทำงาน
เหมือนกับหัวข้อการบริการสำหรับ
การเปลี่ยนสปริงวาล์วและ/หรือ
ซิลก้านวาล์วไอดี คือ 4.5

หมวดเครื่องยนต์

•หมายเลขอ้างอิงในรูปภาพอาจจะแตกต่างจากเนื้อหาในเล่ม

E - 1	E - 2	E - 3
E - 4	E - 5	E - 6
E - 7	E - 8	E - 9

หมวดเครื่องยนต์

•หมายเลขอ้างอิงในรูปภาพอาจจะแตกต่างจากเนื้อหาในเล่ม

E - 10

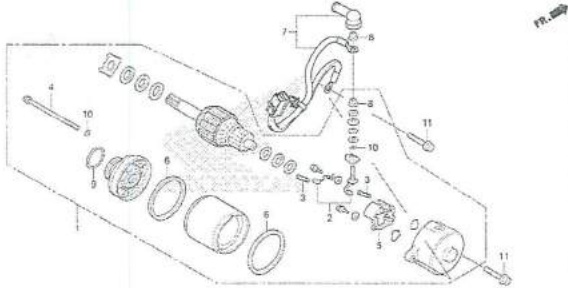

E - 11

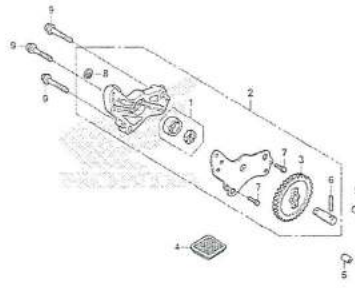

E - 12

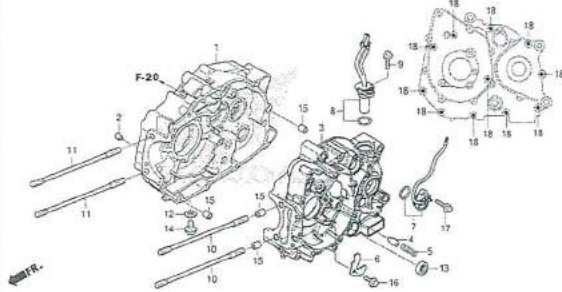

E - 13

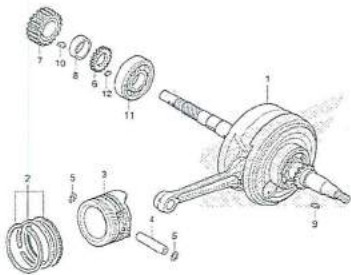

E - 14

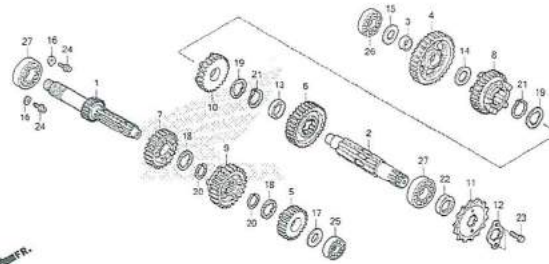

E - 15

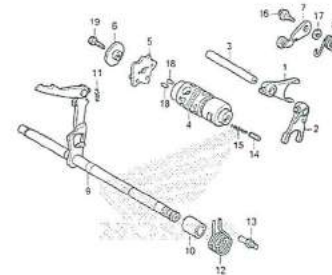

E - 16

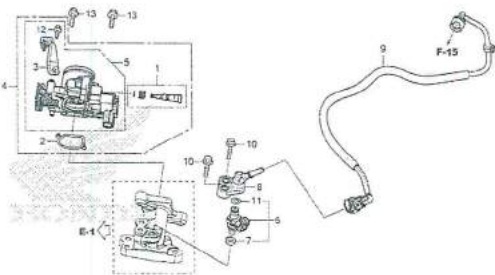

หมวดตัวถัง

•หมายเลขอ้างอิงในรูปภาพอาจจะแตกต่างจากเนื้อหาในเล่ม

<p>F - 1</p>	<p>F - 2</p>	<p>F - 3</p>
<p>F - 4</p>	<p>F - 5</p>	<p>F - 6</p>
<p>F - 7</p>	<p>F - 8</p>	<p>F - 9</p>

หมวดตัวถัง

•หมายเลขอ้างอิงในรูปภาพอาจจะแตกต่างจากเนื้อหาในเล่ม

<p>F - 10</p>	<p>F - 11</p>	<p>F - 12</p>
<p>F - 13</p>	<p>F - 14</p>	<p>F - 15</p>
<p>F - 16</p>	<p>F - 17</p>	<p>F - 18</p>

หมวดตัวถัง

•หมายเลขอ้างอิงในรูปภาพอาจจะแตกต่างจากเนื้อหาในเล่ม

<p>F - 19</p>	<p>F - 20</p>	<p>F - 21</p>
<p>F - 22</p>	<p>F - 23</p>	<p>F - 24</p>
<p>F - 25</p>	<p>F - 26</p>	<p>F - 27</p>

หมวดตัวถัง

•หมายเลขอ้างอิงในรูปภาพอาจจะแตกต่างจากเนื้อหาในเล่ม

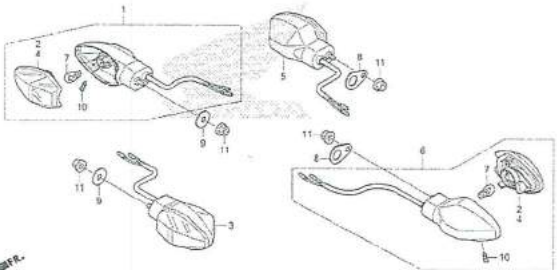
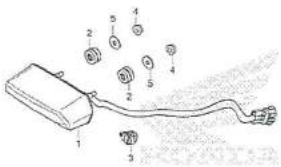
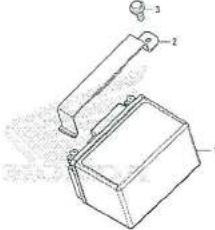
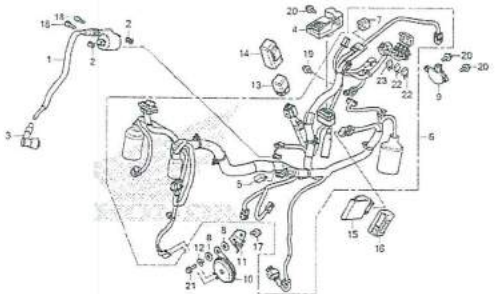
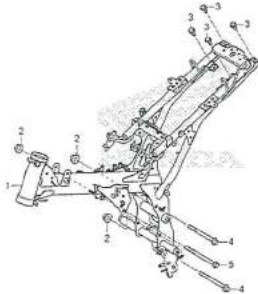
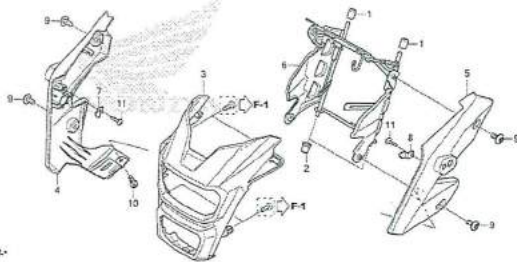
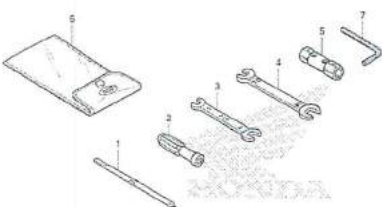
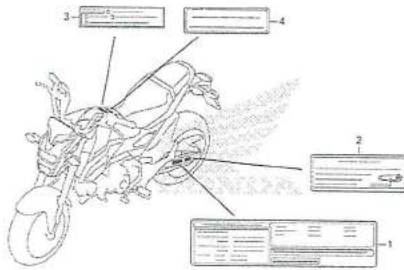
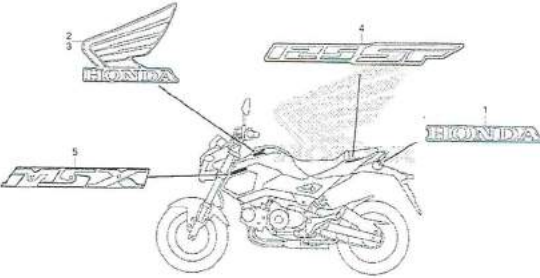
<p>F - 28</p> 	<p>F - 29</p> 	<p>F - 30</p> 
<p>F - 31</p> 	<p>F - 32</p> 	<p>F - 33</p> 
<p>F - 34</p> 	<p>F - 35</p> 	<p>F - 36</p> 

ฝาสูบ CYLINDER HEAD

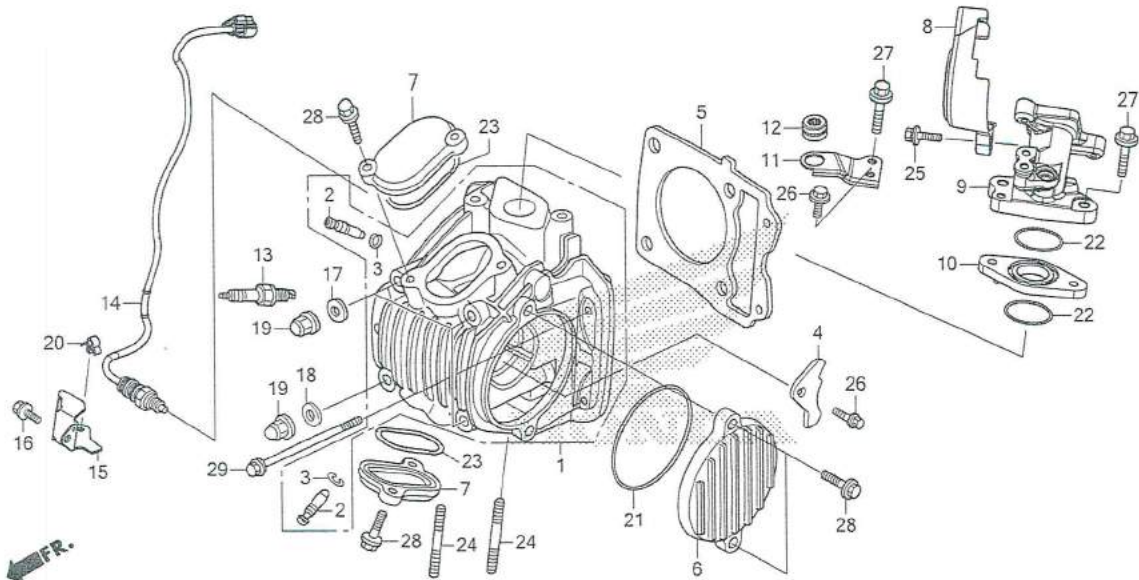

หัวข้อการบริการ เวลาในการบริการ

1 ฝาสูบทั้งชุด	1.9
.รวมการปรับตั้งระยะห่างและตักแต่งป่าวาล์ว	
2 ปลอกวาล์วไอดี.....	1.9
.รวมการคว้าน	
.รวมการปรับตั้งระยะห่างและตักแต่งป่าวาล์ว	
ปลอกวาล์วไอเสีย	1.9
.รวมการคว้าน	
.รวมการปรับตั้งระยะห่างและตักแต่งป่าวาล์ว	
ปลอกวาล์ว สำหรับรถทั้งคัน	2.2
.รวมการคว้าน	
.รวมการปรับตั้งระยะห่างและตักแต่งป่าวาล์ว	
5 ปะเก็นฝาสูบ.....	1.0
6 ฝาครอบฝาสูบด้านซ้าย	0.1
(21 โอริง, 74.5x2.5)	
7 ฝาปิดช่องปรับตั้งวาล์ว	0.1
.ใช้เวลาเท่ากันสำหรับสองอัน	
(23 โอริงฝาปิดช่องปรับตั้งวาล์ว)	



ลำดับ	หมายเลขอะไหล่	ชื่ออะไหล่	จำนวนที่ใช้ MSX125SF G	รุ่นที่ใช้
1	12200-K26-901	ฝาสูบทั้งชุด	1	HEAD COMP., CYLINDER
2	12204-KYZ-P00	ปลอกวาล์ว (O.S.)	2	GUIDE, VALVE (O.S.)
3	12206-KPL-900	คลิปรัดปลอกวาล์ว	2	CLIP, VALVE GUIDE
4	12211-KPH-900	แผ่นบังคับเพลาลูกเบี้ยว.....	1	PLATE, STOPPER
5	12251-KYZ-901	ปะเก็นฝาสูบ	1	GASKET, CYLINDER HEAD
6	12341-K26-900	ฝาครอบฝาสูบด้านซ้าย	1	COVER, L. CYLINDER HEAD SIDE
7	12361-K26-900	ฝาปิดช่องปรับตั้งวาล์ว	2	COVER, TAPPET ADJUSTING HOLE
8	16157-K26-B00	ฝาครอบท่อไอดี	1	COVER, THROTTLE
9	17111-K26-900	ท่อไอดี	1	PIPE, IN.
10	17119-K26-900	ฉนวนท่อไอดี	1	INSULATOR, IN. PIPE
11	17120-K26-900	ขายึดเรือนไส้กรองอากาศ	1	STAY, AIR CLEANER
12	17130-K26-900	ยางรองขายึดเรือนไส้กรองอากาศ	1	RUBBER, AIR CLEANER MOUNTING
13	31916-KPH-901	หัวเทียน (CPR6EA-9) (NGK).....	1	PLUG, SPARK (CPR6EA-9) (NGK)
	31917-KPH-901	หัวเทียน (CPR7EA-9) (NGK).....	(1)	PLUG, SPARK (CPR7EA-9) (NGK)
	31926-KPH-901	หัวเทียน (U20EPR9) (DENSO)	1	PLUG, SPARK (U20EPR9) (DENSO)

ฝาสูบ CYLINDER HEAD

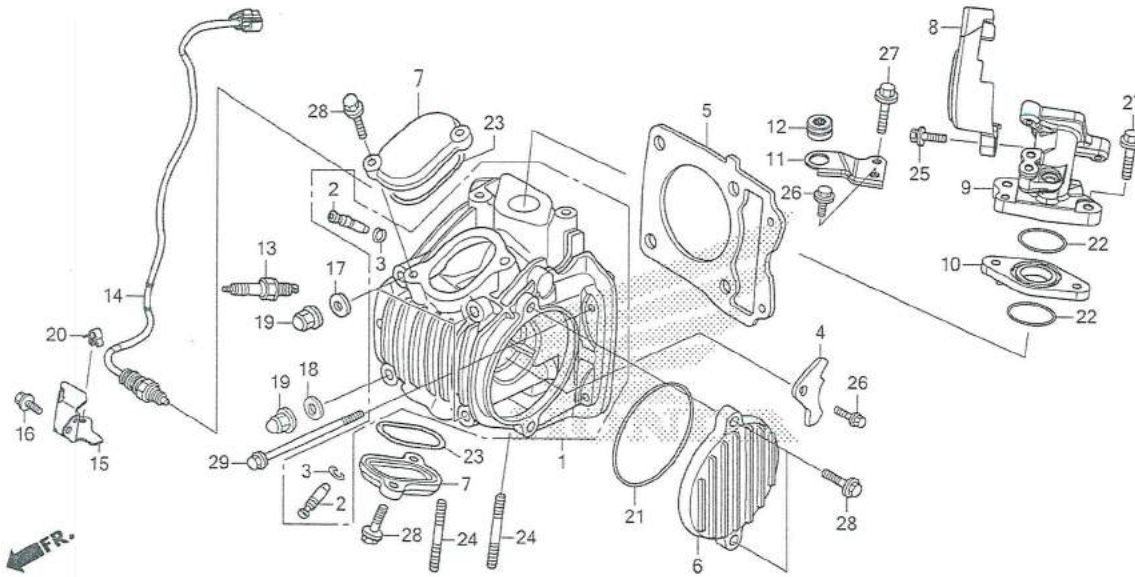

หัวข้อการบริการ	เวลาในการบริการ
9 ท่อไอดี	0.8
10 ฉนวนท่อไอดี	0.8
(22 โอริง, 29x2.4)	
13 หัวเทียน	0.1
14 ชุดตัวตรวจจับสนิทปริมาณออกซิเจน	0.5

ลำดับ	หมายเลขอะไหล่	ชื่ออะไหล่	จำนวนที่ใช้ MSX125SF G	รุ่นที่ใช้
(13)	31927-KPH-901	หัวเทียน (U22EPR9) (DENSO)	(1)	PLUG, SPARK (U22EPR9) (DENSO)
14	36532-K26-B01	ชุดตัวตรวจจับสนิทปริมาณออกซิเจน (NGK)	1	SENSOR, OXYGEN (NGK)
15	36535-K26-B00	แผ่นกันตัวตรวจจับสนิทปริมาณออกซิเจน	1	GUARD, OXYGEN SENSOR
16	90004-GHB-620	โบลท์หน้าแปลน, 6x14 (NSHF).....	1	BOLT, FLANGE, 6x14 (NSHF)
	90005-MGZ-J00	โบลท์หน้าแปลน, 6x14 (NSHF).....	1	BOLT, FLANGE, 6x14 (NSHF)
17	90441-286-000	แหวนรองกันรั่ว, 8 มม.	3	WASHER, SEALING, 8MM
18	90441-ME9-000	แหวนรองกันรั่ว, 8 มม.	1	WASHER, SEALING, 8MM
19	90443-KTM-970	น็อตหัวหมวก, 8 มม.	4	NUT, CAP, 8MM
20	91504-SL0-003	คลิปล็อกสายไฟ	1	CLIP, HOOD OPEN WIRE
21	91301-PH8-005	โอริง, 74.5x2.5 (NOK)	1	O-RING, 74.5x2.5 (NOK)
22	91304-KPH-700	โอริง, 29x2.4.....	2	O-RING, 29x2.4
23	91372-KPH-900	โอริงฝาปิดช่องปรับตั้งวาล์ว	2	O-RING, TAPPET ADJUSTING HOLE CAP
24	92900-08028-0E	โบลท์สตัด, 8x28	2	BOLT, STUD, 8x28
25	93414-05025-08	โบลท์พร้อมแหวน, 5x25	1	BOLT-WASHER, 5x25

เพลาลูกเบี้ยว/วาล์ว CAMSHAFT/VALVE

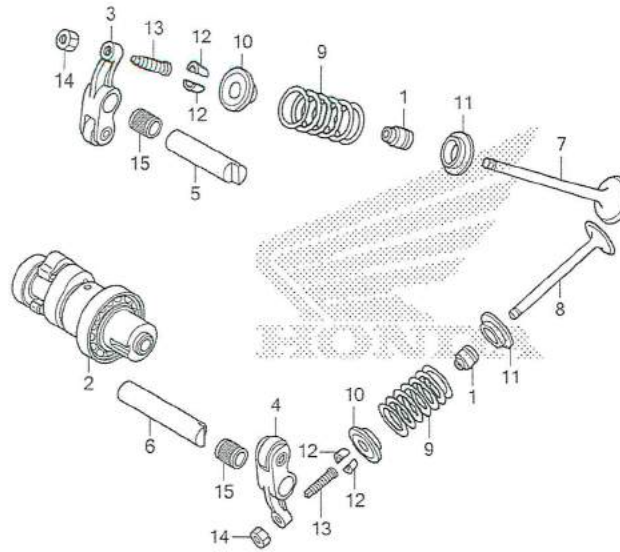

หัวข้อการบริการ	เวลาในการบริการ
2 เพลาลูกเบี้ยว.....	0.6
.รวมการปรับตั้งระยะห่างวาล์ว	
3 กระเดื่องวาล์วไอดี.....	0.6
.รวมการปรับตั้งระยะห่างวาล์ว (5 แกนกระเดื่องวาล์วไอดี, 15 ลูกปืนเข็มแกนกระเดื่องวาล์ว)	
4 กระเดื่องวาล์วไอเสีย.....	0.6
.รวมการปรับตั้งระยะห่างวาล์ว (6 แกนกระเดื่องวาล์วไอเสีย 15 ลูกปืนเข็มแกนกระเดื่องวาล์ว)	
7 วาล์วไอดี.....	1.5
.รวมการตกแต่งปาวาล์ว	

ลำดับ	หมายเลขอะไหล่	ชื่ออะไหล่	จำนวนที่ใช้ MSX125SF G	รุ่นที่ใช้
1	12209-GB4-681	ซีลก้านวาล์ว (NOK)	2	SEAL, VALVE STEM (NOK)
2	14100-KYZ-902	เพลาลูกเบี้ยว	1	CAMSHAFT COMP.
3	14430-KYZ-900	กระเดื่องวาล์วไอดี	1	ARM COMP., IN. VALVE ROCKER
4	14440-KYZ-901	กระเดื่องวาล์วไอเสีย	1	ARM COMP., EX. VALVE ROCKER
5	14451-KTC-900	แกนกระเดื่องวาล์วไอดี	1	SHAFT, IN. ROCKER ARM
6	14452-KTC-900	แกนกระเดื่องวาล์วไอเสีย	1	SHAFT, EX. ROCKER ARM
7	14711-KYZ-900	วาล์วไอดี	1	VALVE, IN.
8	14721-KPH-880	วาล์วไอเสีย	1	VALVE, EX.
9	14751-KYZ-900	สปริงวาล์ว	2	SPRING, VALVE
10	14771-GB4-680	แผ่นรองสปริงวาล์ว	2	RETAINER, VALVE SPRING
11	14775-KVY-900	แหวนรองสปริงวาล์ว	2	SEAT, VALVE SPRING
12	14781-MA6-000	เล็บวาล์ว	4	COTTER, VALVE
13	90012-KWB-600	สกรูปรับตั้งวาล์ว	2	SCREW, TAPPET ADJUSTING
14	90206-001-000	น็อตล็อคสกรูปรับตั้งวาล์ว	2	NUT, TAPPET ADJUSTING
15	91105-KYZ-901	ลูกปืนเข็มแกนกระเดื่องวาล์ว.....	2	BEARING, ROCKER ARM SHAFT

เพลาลูกเบี้ยว/วาล์ว CAMSHAFT/VALVE

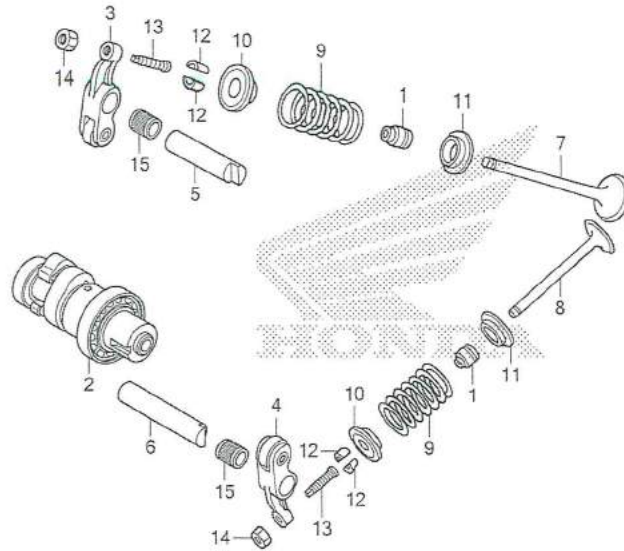

หัวข้อการบริการ เวลาในการบริการ

8 วาล์วไอเสีย1.5	
.รวมการตกแต่งป่าวาล์ว	
วาล์ว สำหรับรถทั้งคัน1.7	
.รวมการตกแต่งป่าวาล์ว	
9 สปริงวาล์วและ/หรือซีดก้านวาล์วไอดี1.3	
(1 ซีดก้านวาล์ว, 10 แผ่นรองสปริงวาล์ว,	
11 แหวนรองสปริงวาล์ว, 12 เล็บวาล์ว)	
สปริงวาล์วและ/หรือซีดก้านวาล์วไอเสีย.....1.3	
สปริงวาล์วและ/หรือซีดก้านวาล์ว	
สำหรับรถทั้งคัน1.4	

ลำดับ หมายเลขอะไหล่

ชื่ออะไหล่

จำนวนที่ใช้
MSX125SF
G

รุ่นที่ใช้

2

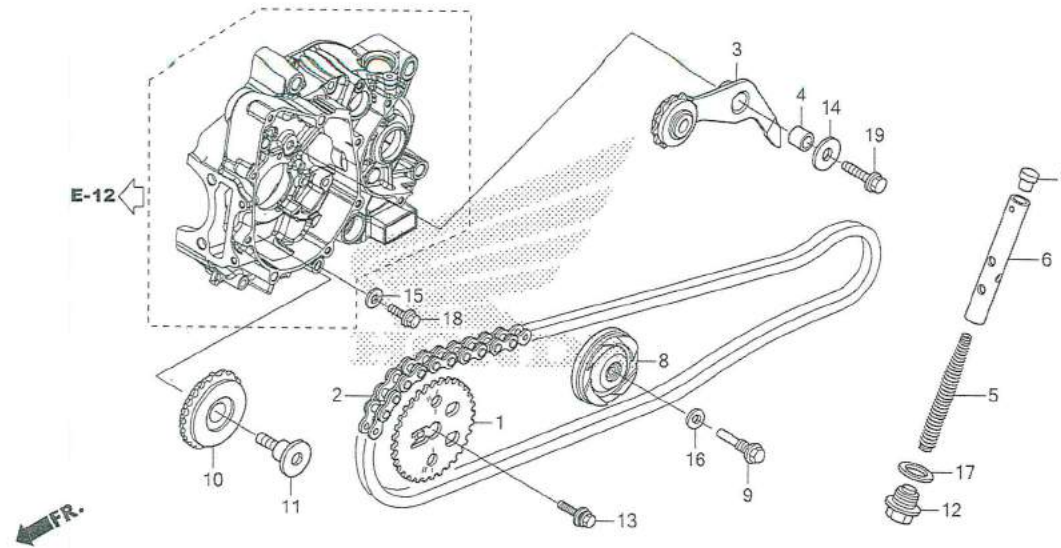

หัวข้อการบริการ	เวลาในการบริการ
1 เพื่อโซ่ร้าวลิ้น	0.3
2 โซ่ร้าวลิ้น	1.7
3 ขาข้างดันโซ่	0.9
6 แกนชุดปรับตึงความตึง	0.3
8 ยางนำโซ่	1.1
10 ยางกดโซ่ตัวล่าง	0.9

ลำดับ	หมายเลขอะไหล่	ชื่ออะไหล่	จำนวนที่ใช้ MSX125SF G	รุ่นที่ใช้
1	14321-KYZ-900	เฟืองโซ่ร้าวลิ้น (32 ฟัน)	1	SPROCKET, CAM (32T)
2	14401-K26-B01	โซ่ร้าวลิ้น (RK-M 25HD-88LE)	1	CHAIN, CAM (RK-M 25HD-88LE)
	14401-KYZ-T01	โซ่ร้าวลิ้น (DID25SH-88LE)	1	CHAIN, CAM (DID25SH-88LE)
3	14500-K26-900	ขาข้างดันโซ่	1	ARM COMP., CAM CHAIN TENSIONER
4	14531-KYZ-900	ปลอกรองขาข้างดันโซ่	1	COLLAR, CAM CHAIN TENSIONER
5	14541-GB4-681	สปริงชุดปรับตึงความตึง	1	SPRING, CAM CHAIN TENSIONER
6	14550-KRS-691	แกนชุดปรับตึงความตึง (CENTRALIZE POWER)	1	ROD COMP., TENSIONER PUSH (CENTRALIZE POWER)
7	14566-086-030	ยางครอบแกนชุดปรับตึงความตึง	1	HEAD, CAM CHAIN TENSIONER PUSH ROD
8	14610-KWB-600	ยางนำโซ่	1	ROLLER COMP., CAM CHAIN GUIDE
9	14615-KFL-850	สลักยางนำโซ่	1	PIN, GUIDE ROLLER
10	14670-KYZ-900	ยางกดโซ่ตัวล่าง	1	ROLLER COMP., CAM CHAIN GUIDE
11	14675-KYZ-900	bolt ยึดยางกดโซ่ตัวล่าง	1	BOLT, CAM CHAIN GUIDE ROLLER
12	90081-035-000	bolt กั้นรั้ว, 14 มม.	1	BOLT, SEALING, 14MM
13	90082-KWW-740	bolt ที่พร้อมแหวน, 8x22	1	BOLT, WASHER, 8x22
14	90404-KWB-600	แหวนรอง, 8.5x26x2.3	1	WASHER, 8.5x26x2.3

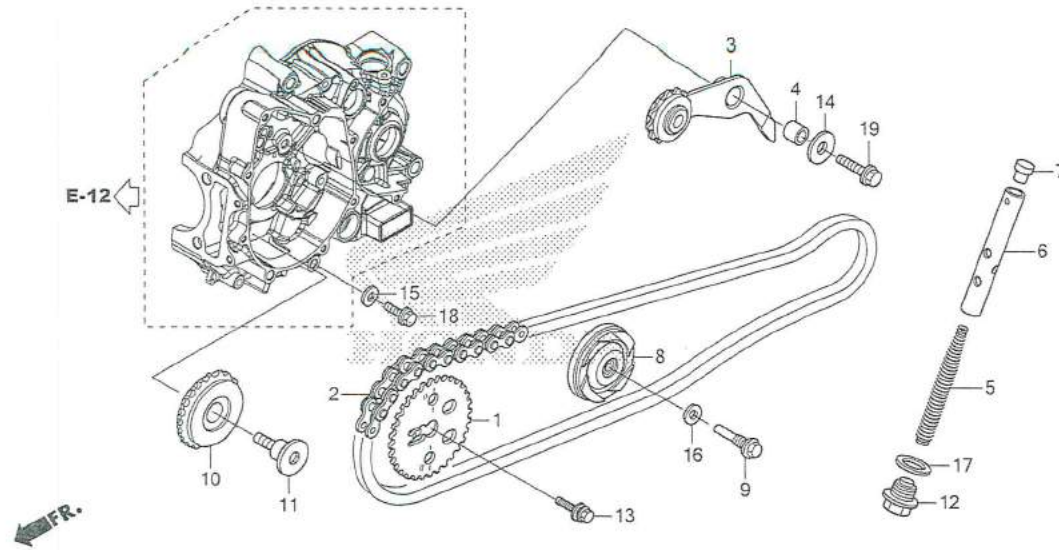

หัวข้อการบริการ

เวลาในการบริการ

2

ลำดับ	หมายเลขอะไหล่	ชื่ออะไหล่	จำนวนที่ใช้ MSX125SF G	รุ่นที่ใช้
15	90463-ML7-000	แหวนรองกันรั่ว, 6.5 มม.	1	WASHER, SEALING, 6.5MM
16	90475-KWB-600	แหวนรอง, 8 มม.	1	WASHER, 8MM
17	90544-KF0-000	แหวนรองกันรั่ว, 14 มม.	1	WASHER, SEALING, 14MM
18	95701-06018-00	bolt หนี้าแปลน, 6x18	1	BOLT, FLANGE, 6x18
19	95701-08025-00	bolt หนี้าแปลน, 8x25	1	BOLT, FLANGE, 8x25

เสื่อสูบ CYLINDER

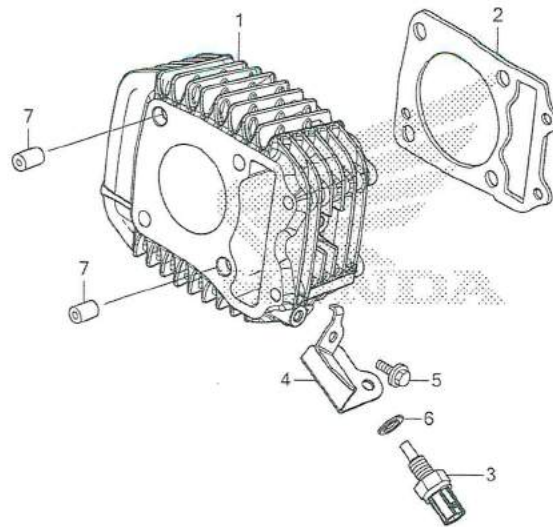

หัวข้อการบริการ	เวลาในการบริการ
1 เสื่อสูบ	1.3
2 ปะเก็นเสื่อสูบ	1.2
3 ตัวตรวจจับอุณหภูมิน้ำมันเครื่อง	0.2

ลำดับ	หมายเลขอะไหล่	ชื่ออะไหล่	จำนวนที่ใช้ MSX125SF G	รุ่นที่ใช้
1	12100-K26-900	เสื่อสูบ	1	CYLINDER COMP.
2	12191-KYZ-900	ปะเก็นเสื่อสูบ	1	GASKET, CYLINDER
3	37750-K16-A21	ตัวตรวจจับอุณหภูมิน้ำมันเครื่อง (MITSUBISHI).....	1	SENSOR ASSY., THERMOSTAT OIL (MITSUBISHI)
4	37751-K26-900	แผ่นกันตัวตรวจจับอุณหภูมิน้ำมันเครื่อง	1	GUARD, THERMOSTAT OIL
5	90004-GHB-620	โบลท์หน้าแปลน, 6x14 (NSHF).....	1	BOLT, FLANGE, 6x14 (NSHF)
	90005-MGZ-J00	โบลท์หน้าแปลน, 6x14 (NSHF).....	1	BOLT, FLANGE, 6x14 (NSHF)
6	90443-MB0-000	แหวนรองกันรั่ว, 10 มม.	1	WASHER, SEALING, 10MM
7	94301-10120	ปลอกสลัก, 10x12	2	DOWEL PIN, 10x12

E - 5

ฝาครอบเครื่องด้านขวา RIGHT CRANKCASE COVER

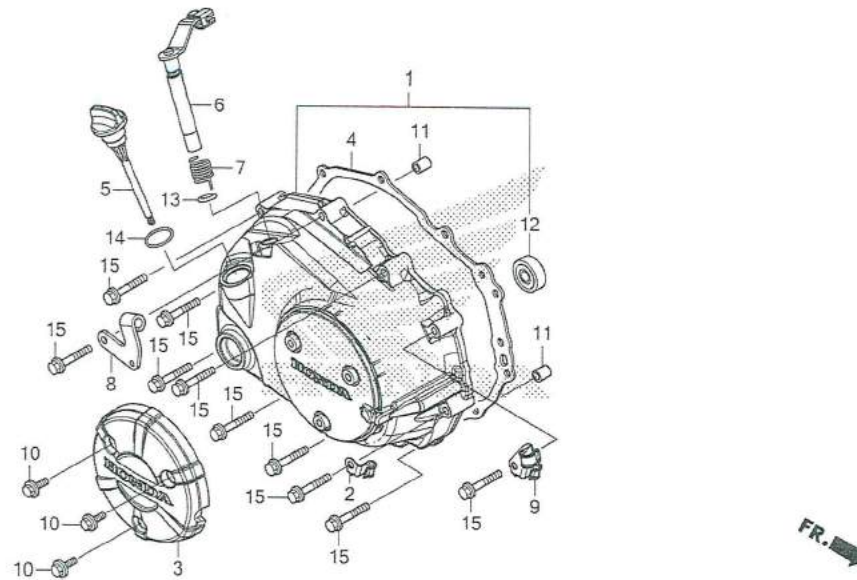

หัวข้อการบริการ เวลาในการบริการ

1 ฝาครอบเครื่องด้านขวา	0.8
3 แผ่นกันความร้อนฝาครอบเครื่องด้านขวา ...	0.1
4 ปะเก็นฝาครอบเครื่องด้านขวา	0.7
6 ขาคคคัลท์	0.7

ลำดับ	หมายเลขอะไหล่	ชื่ออะไหล่	จำนวนที่ใช้ MSX125SF G	รุ่นที่ใช้
1	11330-K26-900	ฝาครอบเครื่องด้านขวา	1	COVER COMP., R. CRANKCASE
2	11346-KTR-940	ตัวยึดสายไฟตัวตรวจจับปริมาณออกซิเจน.....	1	CLAMPER A, OIL TEMP SENSOR CORD
3	11370-K26-B00	แผ่นกันความร้อนฝาครอบเครื่องด้านขวา	1	PROTECTOR COMP., R. COVER
4	11394-KYZ-900	ปะเก็นฝาครอบเครื่องด้านขวา	1	GASKET, R. CRANKCASE COVER
5	15651-K26-900	ก้านวัดระดับน้ำมันเครื่อง	1	GAUGE, OIL LEVEL
6	22810-K26-900	ขาคคคัลท์	1	LEVER COMP., CLUTCH
7	22815-166-000	สปริงขาคคคัลท์	1	SPRING, CLUTCH LEVER
8	22821-K26-900	ขายึดสายคคคัลท์	1	RECEIVER, CLUTCH CABLE
9	32906-KWB-600	คลิป	1	CLIP, HIGH TENSION CORD & SENSOR CORD
10	90005-K26-B00	โบลท์หน้าแปลน, 6x12 (NSHF).....	3	BOLT, FLANGE, 6x12 (NSHF)
11	90702-KFM-900	ปลอกสลัก, 8x12	2	DOWEL PIN, 8x12
12	91007-KPH-901	ลูกปืนดลัดบพิเศษ, 6001U	1	BEARING, RADIAL BALL SPECIAL, 6001U
13	91305-K26-900	โอริง, 8.8x1.9	1	O-RING, 8.8x1.9
14	91307-KRM-840	โอริง, 18x3	1	O-RING, 18x3
15	96001-06040-00	โบลท์หน้าแปลน, 6x40	10	BOLT, FLANGE, 6x40

คลัทช์ CLUTCH

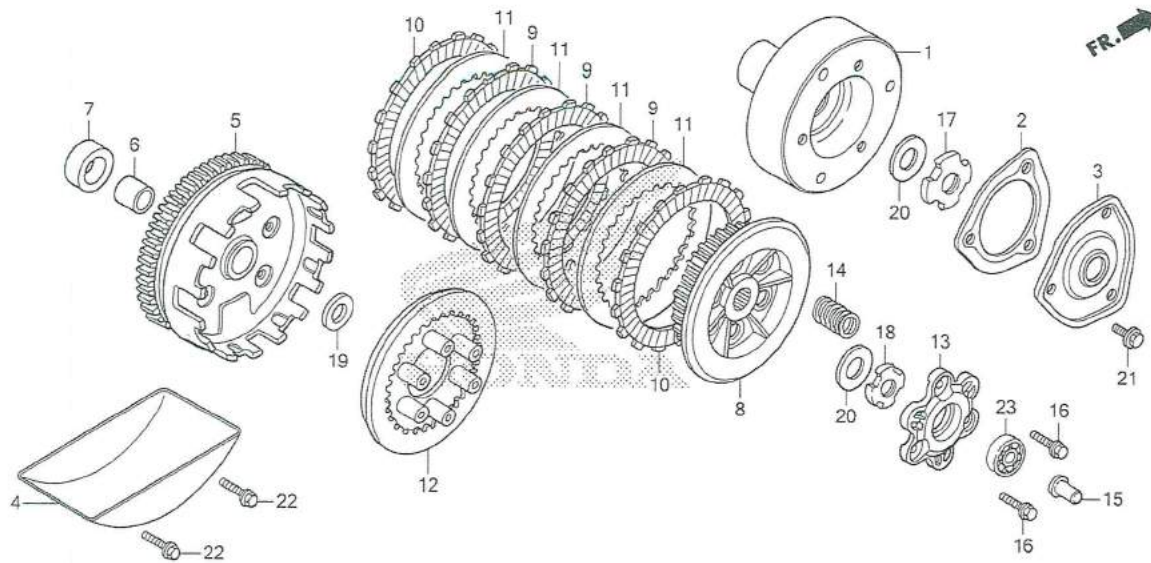

หัวข้อการบริการ	เวลาในการบริการ
1 โรเตอร์กรองน้ำมันเครื่อง.....	0.9
3 ฝาครอบกรองน้ำมันเครื่อง	0.8
(2 ปะเก็นฝาครอบกรองน้ำมันเครื่อง)	
4 แผ่นกั้นน้ำมัน	1.1
5 เรือนคลัทช์ตัวนอก	1.1
8 เรือนคลัทช์ตัวกลาง	1.3
9 แผ่นผ้าคลัทช์.....	1.3
ใช้เวลาเท่ากันสำหรับ 2 แผ่นหรือมากกว่า (10 แผ่นผ้าคลัทช์ B, 11 แผ่นเหล็กคลัทช์)	
12 แผ่นกดคลัทช์	1.3
13 แผ่นยกคลัทช์	1.3
14 สปริงคลัทช์.....	1.3
ใช้เวลาเท่ากันสำหรับ 2 อันหรือมากกว่า	
15 ตัวกดคลัทช์.....	0.7
23 ลูกปืนตลับ, 6200	0.8

ลำดับ	หมายเลขอะไหล่	ชื่ออะไหล่	จำนวนที่ใช้ MSX125SF G	รุ่นที่ใช้
1	15431-K26-900	โรเตอร์กรองน้ำมันเครื่อง	1	ROTOR, OIL FILTER
2	15439-K26-901	ปะเก็นฝาครอบกรองน้ำมันเครื่อง	1	GASKET, OIL FILTER COVER
3	15441-K26-900	ฝาครอบกรองน้ำมันเครื่อง	1	COVER, OIL FILTER
4	15661-K26-900	แผ่นกั้นน้ำมัน	1	PLATE COMP., OIL SEPARATOR
5	22100-KPG-T00	เรือนคลัทช์ตัวนอก	1	OUTER COMP., CLUTCH
6	22115-KPH-900	ปลอกกรองเรือนคลัทช์ตัวนอก	1	GUIDE, CLUTCH OUTER
7	22116-KPG-T00	ปลอกกรองเรือนคลัทช์ตัวนอก	1	COLLAR, CLUTCH OUTER
8	22120-KPG-T00	เรือนคลัทช์ตัวกลาง	1	CENTER COMP., CLUTCH
9	22201-KPG-T00	แผ่นผ้าคลัทช์	3	DISK, CLUTCH FRICTION
10	22205-KPG-T00	แผ่นผ้าคลัทช์ B	2	DISK B, CLUTCH FRICTION
11	22321-KE8-000	แผ่นเหล็กคลัทช์	4	PLATE, CLUTCH
12	22350-KPG-T00	แผ่นกดคลัทช์	1	PLATE, CLUTCH PRESSURE
13	22361-KPG-T00	แผ่นยกคลัทช์	1	PLATE, CLUTCH LIFTER
14	22401-KPH-900	สปริงคลัทช์	6	SPRING, CLUTCH
15	22847-K26-900	ตัวกดคลัทช์	1	ROD, CLUTCH LIFTER

E - 6

คลัทช์ CLUTCH

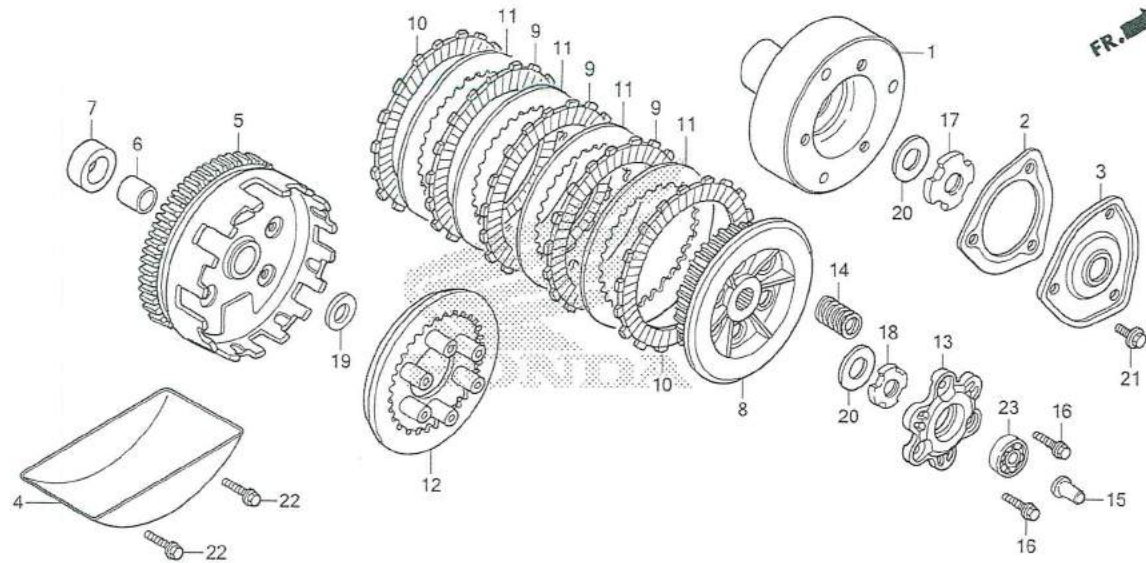

หัวข้อการบริการ

เวลาในการบริการ

2

ลำดับ	หมายเลขอะไหล่	ชื่ออะไหล่	จำนวนที่ใช้ MSX125SF G	รุ่นที่ใช้
16	90050-KPH-900	โบลท์หน้าแปลนพิเศษ, 6x20.....	3	BOLT, SPECIAL FLANGE, 6x20
17	90231-087-010	น็อตล็อก, 14 มม.	1	NUT, LOCK, 14MM
18	90231-KM7-700	น็อตล็อก, 14 มม.	1	NUT, LOCK, 14MM
19	90403-KPH-900	แหวนกันรุน, 17 มม.	1	WASHER, THRUST, 17MM
20	90432-KPT-A00	แหวนรอง, 14.2x26x3	2	WASHER, 14.2x26x3
21	95701-06014-00	โบลท์หน้าแปลน, 6x14	3	BOLT, FLANGE, 6x14
22	95701-06016-00	โบลท์หน้าแปลน, 6x16	2	BOLT, FLANGE, 6x16
23	96100-62000-00	ลูกปืนดล็บ, 6200	1	BEARING, RADIAL BALL, 6200

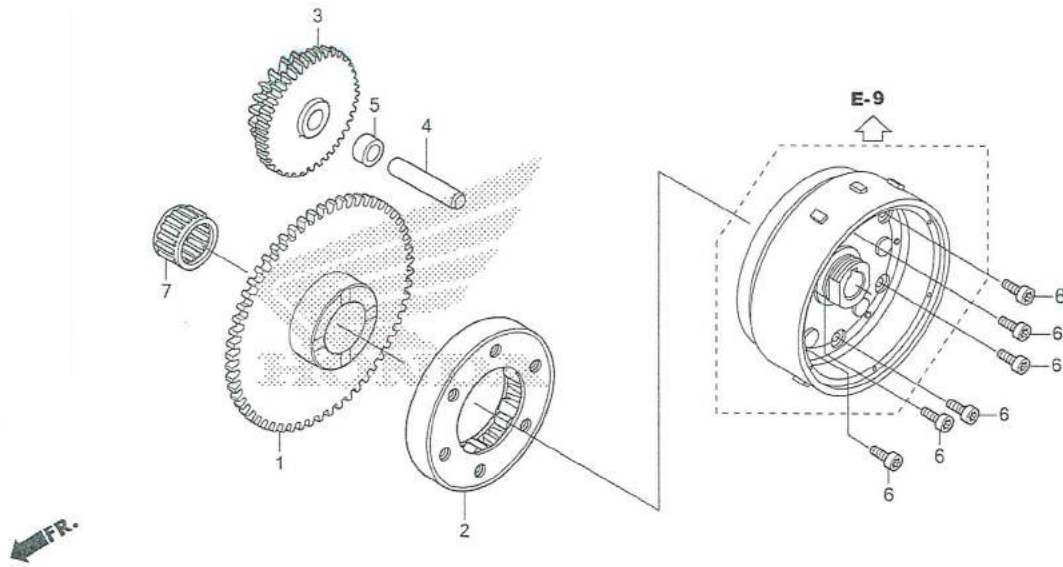

หัวข้อการบริการ	เวลาในการบริการ
1 เกียร์ขับเคลื่อนคลัทช์สตาร์ท (7 ลูกปืนเข็ม, 21x27x18)	0.8
2 คลัทช์สตาร์ทตัวนอก	0.9
3 เกียร์ทดกำลังคลัทช์สตาร์ท	0.6

ลำดับ	หมายเลขอะไหล่	ชื่ออะไหล่	จำนวนที่ใช้ MSX125SF G	รุ่นที่ใช้
1	28110-K26-900	เกียร์ขับเคลื่อนคลัทช์สตาร์ท (57 ฟัน)	1	GEAR, STARTER DRIVEN (57T)
2	28120-KPH-701	คลัทช์สตาร์ทตัวนอก (EXEDY)	1	CLUTCH ASSY., ONE WAY (EXEDY)
3	28131-KYZ-901	เกียร์ทดกำลังคลัทช์สตาร์ท (17 ฟัน/55 ฟัน)	1	GEAR, STARTER REDUCTION (17T/55T)
4	28132-KPH-900	แกนเกียร์ทดกำลัง	1	SHAFT, REDUCTION GEAR
5	28133-KPH-900	ปลอกรองแกนเกียร์ทดกำลัง	1	COLLAR, STARTER REDUCTION
6	90085-413-781	โบลท์, 6 มม.	6	BOLT, SOCKET, 6MM
7	91011-KWW-741	ลูกปืนเข็ม, 21x27x18 (NTN)	1	BEARING, NEEDLE, 21x27x18 (NTN)

2

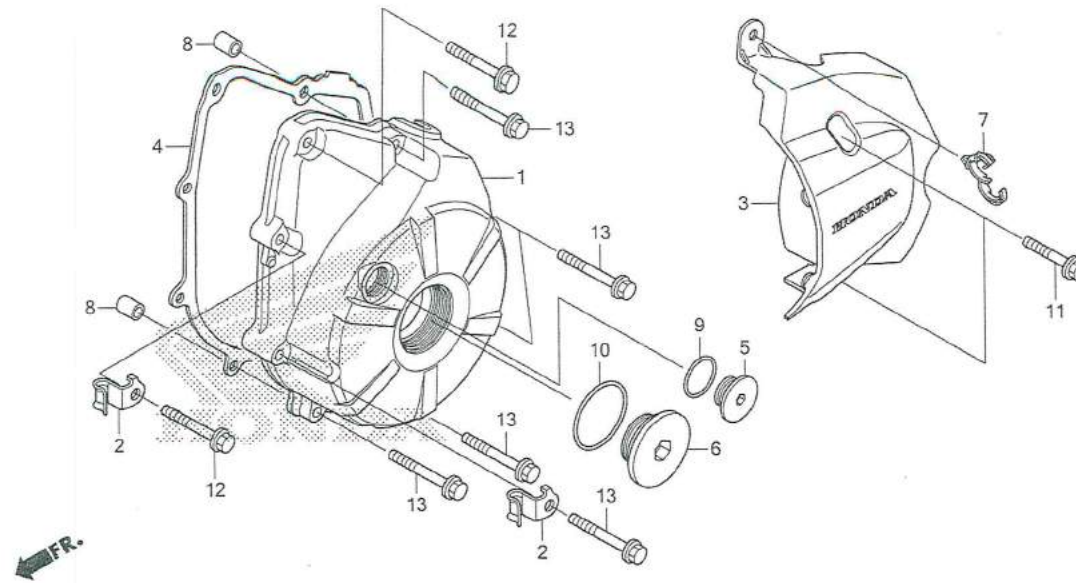

หัวข้อการบริการ	เวลาในการบริการ
1 ฝาครอบเครื่องด้านซ้าย	0.7
3 ฝาครอบเครื่องด้านซ้ายชั้นหลัง	0.1
4 ปะเก็นฝาครอบเครื่องด้านซ้าย	0.6

ลำดับ	หมายเลขอะไหล่	ชื่ออะไหล่	จำนวนที่ใช้ MSX125SF G	รุ่นที่ใช้
1	11341-KYZ-T00	ฝาครอบเครื่องด้านซ้าย	1	COVER, L. CRANKCASE
2	11346-KTR-940	ตัวยึดสายไฟตัวตรวจจับอุณหภูมิน้ำมันเครื่อง	2	CLAMPER A, OIL TEMP SENSOR CORD
3	11360-K26-B00	ฝาครอบเครื่องด้านซ้ายชั้นหลัง	1	COVER COMP., L. RR.
4	11395-KPH-901	ปะเก็นฝาครอบเครื่องด้านซ้าย	1	GASKET, L. CRANKCASE COVER
5	90084-KWA-930	ฝาปิด, 14 มม.	1	CAP, 14MM
6	90087-KTR-A00	ฝาปิด, 30 มม.	1	CAP, 30MM
7	90684-ZA0-601	คลิปรัดสายไฟ	1	CLIP, HARNESS
8	90702-KFM-900	ปลอกสลัก, 8x12	2	DOWEL PIN, 8x12
9	91303-377-000	โอริง, 13.8x2.5	1	O-RING, 13.8x2.5
10	91356-KWV-000	โอริง, 30 มม.	1	O-RING, 30MM
11	96001-06025-00	โบลท์หน้าแปลน, 6x25	2	BOLT, FLANGE, 6x25
12	96001-06028-00	โบลท์หน้าแปลน, 6x28	2	BOLT, FLANGE, 6x28
13	96001-06035-00	โบลท์หน้าแปลน, 6x35	6	BOLT, FLANGE, 6x35

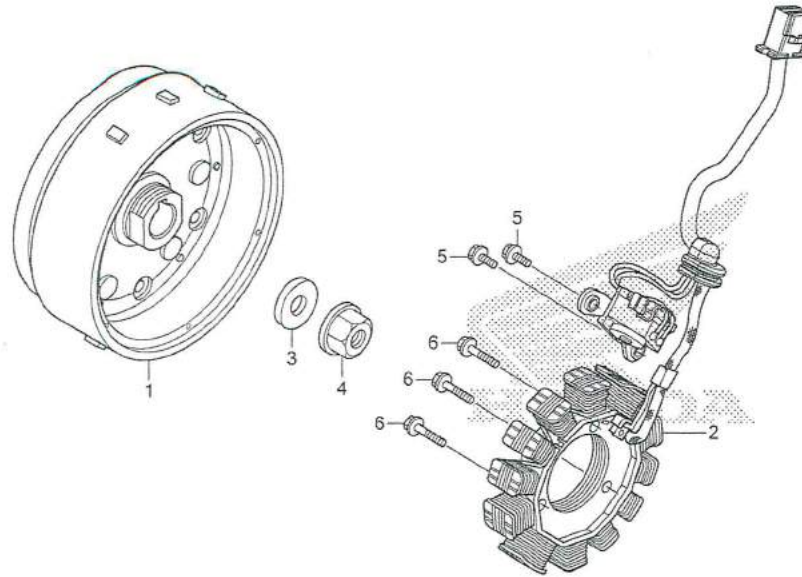

หัวข้อการบริการ	เวลาในการบริการ
1 ล้อแม่เหล็ก.....	0.9
2 ชุดขดลวดสเตเตอร์.....	0.9

ลำดับ	หมายเลขอะไหล่	ชื่ออะไหล่	จำนวนที่ใช้	รุ่นที่ใช้
			MSX125SF	
			G	
1	31110-K26-B01	ล้อแม่เหล็ก (DENSO)	1	FLYWHEEL COMP. (DENSO)
2	31120-K26-B01	ชุดขดลวดสเตเตอร์ (DENSO).....	1	STATOR COMP. (DENSO)
3	90439-KWZ-900	แหวนรอง, 12x24x2.3	1	WASHER, 12x24x2.3
4	94050-12000	น็อตหน้าแปลน, 12 มม.	1	NUT, FLANGE, 12MM
5	96001-06016-00	bolt หน้าแปลน, 6x16	2	BOLT, FLANGE, 6x16
6	96001-06022-00	bolt หน้าแปลน, 6x22	3	BOLT, FLANGE, 6x22

มอเตอร์สตาร์ท STARTER MOTOR

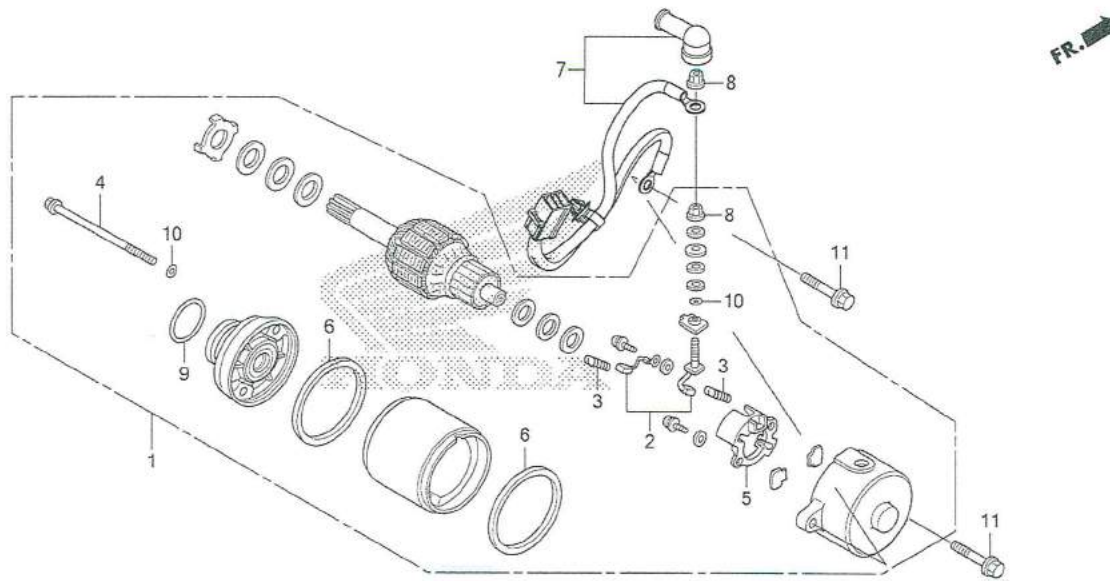

หัวข้อการบริการ	เวลาในการบริการ
1 ชุดมอเตอร์สตาร์ท (9 โอริง, 24.4x3.1)	0.6
2 ชุดแปรงถ่าน (3 สปริงแปรงถ่าน, 6 ซีล)	0.8
5 ตัวยึดแปรงถ่าน	0.8
7 สายมอเตอร์สตาร์ท	0.4

ลำดับ	หมายเลขอะไหล่	ชื่ออะไหล่	จำนวนที่ใช้ MSX125SF G	รุ่นที่ใช้
1	31200-KPW-901	ชุดมอเตอร์สตาร์ท (MITSUBA)	1	MOTOR ASSY., STARTER (MITSUBA)
2	31201-KPW-901	ชุดแปรงถ่าน	1	TERMINAL SET, BRUSH
3	31204-KG8-004	สปริงแปรงถ่าน	2	SPRING, CARBON BRUSH
4	31205-KPW-901	โบลท์	2	BOLT, SETTING
5	31206-KPW-901	ตัวยึดแปรงถ่าน	1	HOLDER, BRUSH
6	31207-MBE-008	ซีล	2	RING
7	32410-K26-900	สายมอเตอร์สตาร์ท	1	CABLE, STARTER MOTOR
8	90071-MB0-000	น็อตพร้อมแหวนรอง, 6 มม.	2	NUT-WASHER, 6MM
9	91309-425-003	โอริง, 24.4x3.1 (ARAI)	1	O-RING, 24.4x3.1 (ARAI)
10	91320-MB0-000	โอริง, 4x2	3	O-RING, 4x2
11	95701-06025-00	โบลท์หน้าแปลน, 6x25	2	BOLT, FLANGE, 6x25

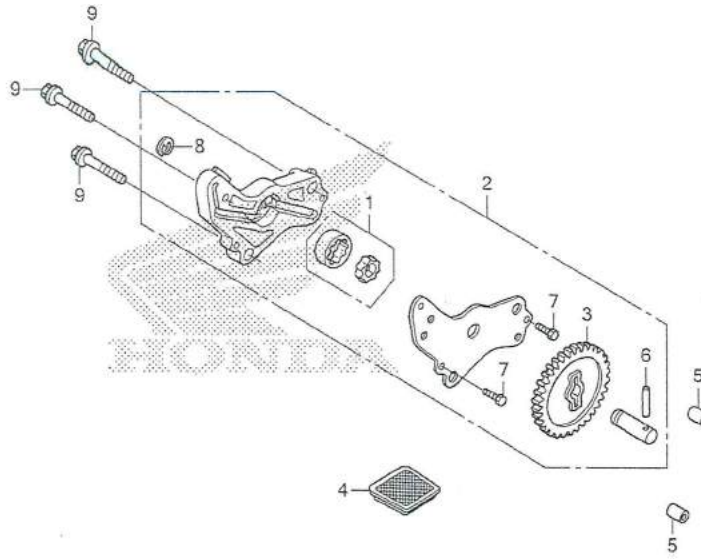

หัวข้อการบริการ	เวลาในการบริการ
2 ปั๊มน้ำมันเครื่องทั้งชุด	0.8
4 ตะแกรงกรองน้ำมันเครื่อง	0.7

ลำดับ	หมายเลขอะไหล่	ชื่ออะไหล่	จำนวนที่ใช้ MSX125SF G	รุ่นที่ใช้
1	15021-GF6-000	ชุดโรเตอร์ปั๊มน้ำมันเครื่อง	1	ROTOR SET, OIL PUMP
2	15100-KTM-D20	ปั๊มน้ำมันเครื่องทั้งชุด	1	PUMP ASSY., OIL
3	15133-KTM-D20	เฟืองขับปั๊มน้ำมันเครื่อง (30 ฟัน)	1	GEAR, OIL PUMP DRIVEN (30T)
4	15421-KSP-910	ตะแกรงกรองน้ำมันเครื่อง	1	SCREEN, OIL FILTER
5	90702-KFM-900	ปลอกสลัก, 8x12	2	DOWEL PIN, 8x12
6	91105-KTM-970	สลัก, 4x23.8	1	ROLLER, 4x23.8
	96220-40238	สลัก, 4x23.8	1	ROLLER, 4x23.8
7	93301-05012-0J	โบลท์หกเหลี่ยม, 5x12	2	BOLT, HEX., 5x12
8	94540-06018	คลิปล็อค, 6 มม.	1	E-RING, 6MM
9	95701-06035-00	โบลท์หน้าแปลน, 6x35	3	BOLT, FLANGE, 6x35

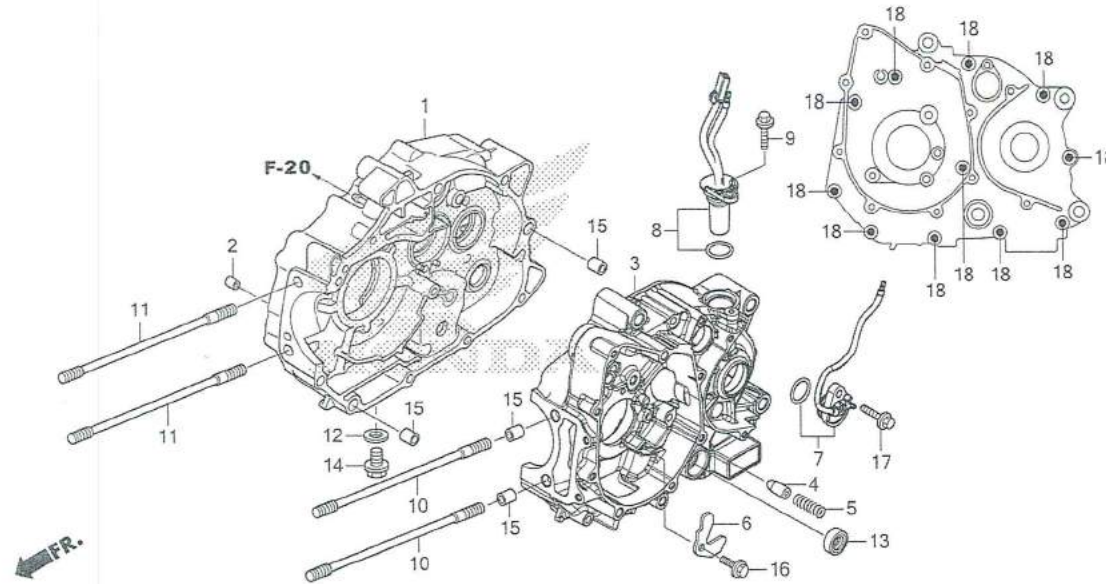

หัวข้อการบริการ เวลาในการบริการ

1	เรือนเครื่องยนต์ด้านขวา	4.1
	รวมการถอดและการประกอบเครื่องยนต์	
3	เรือนเครื่องยนต์ด้านซ้าย	3.4
	รวมการถอดและการประกอบเครื่องยนต์	
	เรือนเครื่องยนต์ทั้งสองด้าน	4.4
	รวมการถอดและการประกอบเครื่องยนต์	
7	ชุดสวิทช์เกียร์ว่าง	0.2
8	ชุดตัวตรวจจับความเร็วของรถ	0.4
13	ซีลกันน้ำมัน, 11.6x24x10	1.4

ลำดับ	หมายเลขอะไหล่	ชื่ออะไหล่	จำนวนที่ใช้ MSX125SF G	รุ่นที่ใช้
1	11100-K26-305	เรือนเครื่องยนต์ด้านขวา	1	CRANKCASE COMP., R.
2	11133-KYZ-900	ปลอกกรอง, 1.0 มม.	1	JET, OIL, 1.0MM
3	11200-K26-900	เรือนเครื่องยนต์ด้านซ้าย	1	CRANKCASE COMP., L.
4	11215-KYZ-900	ปลอกดันลูกปืน	1	PLUG, BEARING PUSH
5	11216-KYZ-900	สปริงปลอกดันลูกปืน	1	SPRING, BEARING PUSH
6	11218-KYZ-900	แผ่นกันน้ำมัน	1	PLATE, OIL STOPPER
7	35759-K26-901	ชุดสวิทช์เกียร์ว่าง	1	CONTACT ASSY., NEUTRAL SWITCH
8	37700-K26-901	ชุดตัวตรวจจับความเร็วของรถ	1	SENSOR ASSY., SPEED
9	90004-GHB-640	bolt หน้าที่แปลน, 6x18 (NSHF).....	1	BOLT, FLANGE, 6x18 (NSHF)
10	90031-KPH-900	bolt ที่ตัดเลื้อยสูบ, 8x203	2	BOLT, CYLINDER STUD, 8x203
11	90031-KYZ-900	bolt ที่ตัด, 8x196	2	BOLT, STUD, 8x196
12	90407-259-000	แหวนรอง, 12.5x20	1	PACKING, DRAIN COCK, 12.5x20
13	91208-KPH-901	ซีลกันน้ำมัน, 11.6x24x10 (ARAI)	1	OIL SEAL, 11.6x24x10 (ARAI)
14	92800-12000	bolt ที่ถายน้ำมัน, 12 มม.	1	BOLT, DRAIN PLUG, 12MM
15	94301-10120	ปลอกสลัก, 10x12	4	DOWEL PIN, 10x12

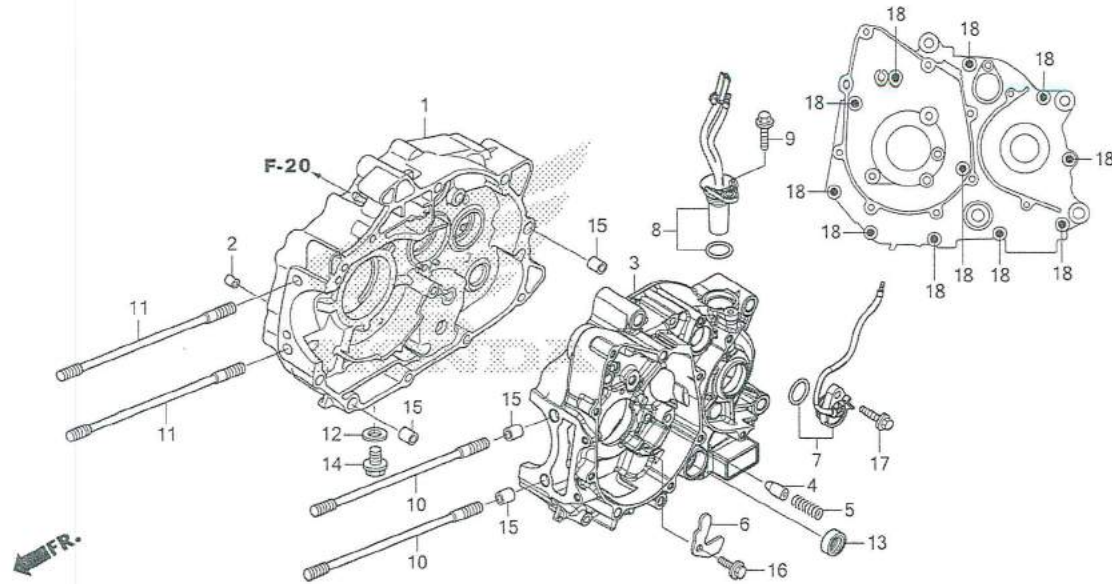

หัวข้อการบริการ

เวลาในการบริการ

2

ลำดับ	หมายเลขอะไหล่	ชื่ออะไหล่	จำนวนที่ใช้ MSX125SF G	รุ่นที่ใช้
16	95701-06014-00	โบลท์หน้าแปลน, 6x14	1	BOLT, FLANGE, 6x14
17	95701-06018-00	โบลท์หน้าแปลน, 6x18	1	BOLT, FLANGE, 6x18
18	96001-06060-00	โบลท์หน้าแปลน, 6x60	11	BOLT, FLANGE, 6x60

เพลาค้อเหวียง/ลูกสูบ CRANKSHAFT/PISTON

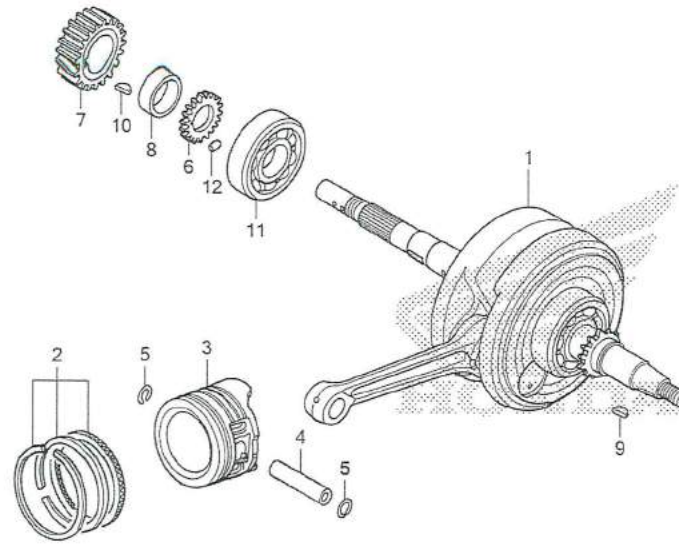

←FR.

หัวข้อการบริการ เวลาในการบริการ

1 เพลาค้อเหวียงทั้งชุด.....	3.8
รวมการถอดและการประกอบเครื่องยนต์	
3 แหวนลูกสูบและ/หรือลูกสูบ.....	1.4
(2 แหวนลูกสูบทั้งชุด, 4 สลักลูกสูบ, 5 คลิปล็อคสลักลูกสูบ, 13 มม.)	
6 เฟืองขับปั๊มน้ำมัน.....	1.1
7 เฟืองขับขั้นต้น.....	1.1
11 ลูกปืนตลับ, 63/22.....	3.7
รวมการถอดและการประกอบเครื่องยนต์	

ลำดับ	หมายเลขอะไหล่	ชื่ออะไหล่	จำนวนที่ใช้ MSX125SF G	รุ่นที่ใช้	
1	13000-K26-B00	เพลาค้อเหวียงทั้งชุด	1	CRANKSHAFT COMP.	
2	13011-KYZ-900	แหวนลูกสูบทั้งชุด (มาตรฐาน) (TPR)	1	RING SET, PISTON (STD.) (TPR)	
	13012-KYZ-900	แหวนลูกสูบทั้งชุด (มาตรฐาน) (RIKEN)	1	RING SET, PISTON (STD.) (RIKEN)	
	13021-KYZ-900	แหวนลูกสูบทั้งชุด (0.25) (TPR)	(1)	RING SET, PISTON (0.25) (TPR)	
	13022-KYZ-900	แหวนลูกสูบทั้งชุด (0.25) (RIKEN)	(1)	RING SET, PISTON (0.25) (RIKEN)	
	13031-KYZ-900	แหวนลูกสูบทั้งชุด (0.50) (TPR)	(1)	RING SET, PISTON (0.50) (TPR)	
	13032-KYZ-900	แหวนลูกสูบทั้งชุด (0.50) (RIKEN)	(1)	RING SET, PISTON (0.50) (RIKEN)	
	13041-KYZ-900	แหวนลูกสูบทั้งชุด (0.75) (TPR)	(1)	RING SET, PISTON (0.75) (TPR)	
	13042-KYZ-900	แหวนลูกสูบทั้งชุด (0.75) (RIKEN)	(1)	RING SET, PISTON (0.75) (RIKEN)	
	13051-KYZ-900	แหวนลูกสูบทั้งชุด (1.00) (TPR)	(1)	RING SET, PISTON (1.00) (TPR)	
	13052-KYZ-900	แหวนลูกสูบทั้งชุด (1.00) (RIKEN)	(1)	RING SET, PISTON (1.00) (RIKEN)	
	3	13101-KYZ-900	ลูกสูบ	1	PISTON
		13102-KYZ-900	ลูกสูบ (0.25).....	(1)	PISTON (0.25)
		13103-KYZ-900	ลูกสูบ (0.50).....	(1)	PISTON (0.50)
		13104-KYZ-900	ลูกสูบ (0.75).....	(1)	PISTON (0.75)
		13105-KYZ-900	ลูกสูบ (1.00).....	(1)	PISTON (1.00)

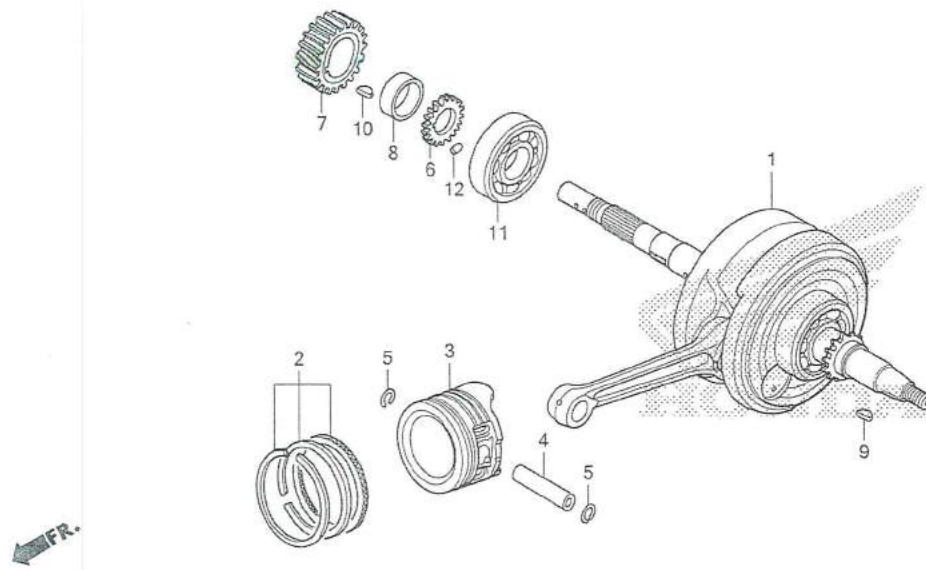

หัวข้อการบริการ

เวลาในการบริการ

ลำดับ	หมายเลขอะไหล่	ชื่ออะไหล่	จำนวนที่ใช้ MSX125SF G	รุ่นที่ใช้
4	13111-087-000	สลักลูกสูบ	1	PIN, PISTON
5	13115-GN5-910	คลิปล็อคสลักลูกสูบ, 13 มม.	2	CLIP, PISTON PIN, 13MM
6	15341-KPH-900	เฟืองขับปั๊มน้ำมัน (19 ฟัน)	1	GEAR, OIL PUMP DRIVE (19T)
7	23121-K26-900	เฟืองขับขั้นต้น A (20 ฟัน)	1	GEAR A, PRIMARY DRIVE (20T)
	23122-K26-900	เฟืองขับขั้นต้น B (20 ฟัน)	1	GEAR B, PRIMARY DRIVE (20T)
	23123-K26-900	เฟืองขับขั้นต้น C (20 ฟัน)	1	GEAR C, PRIMARY DRIVE (20T)
	23124-K26-900	เฟืองขับขั้นต้น D (20 ฟัน)	1	GEAR D, PRIMARY DRIVE (20T)
8	23125-KPG-T00	ปลอกกรองเฟืองขับขั้นต้น	1	COLLAR, PRIMARY DRIVEN
9	90741-003-010	ลิ้ม, 4 มม.	1	KEY, WOODRUFF, 4MM
10	90741-KGH-900	ลิ้ม, 4 มม.	1	KEY, WOODRUFF, 4MM
11	91001-KWS-901	ลูกปืนดัลล์, 63/22 (NSK).....	1	BEARING, RADIAL BALL, 63/22 (NSK)
12	94303-03050	ปลอกสลัก, 3x5.....	1	DOWEL PIN, 3x5

ชุดเฟืองเกียร์ TRANSMISSION

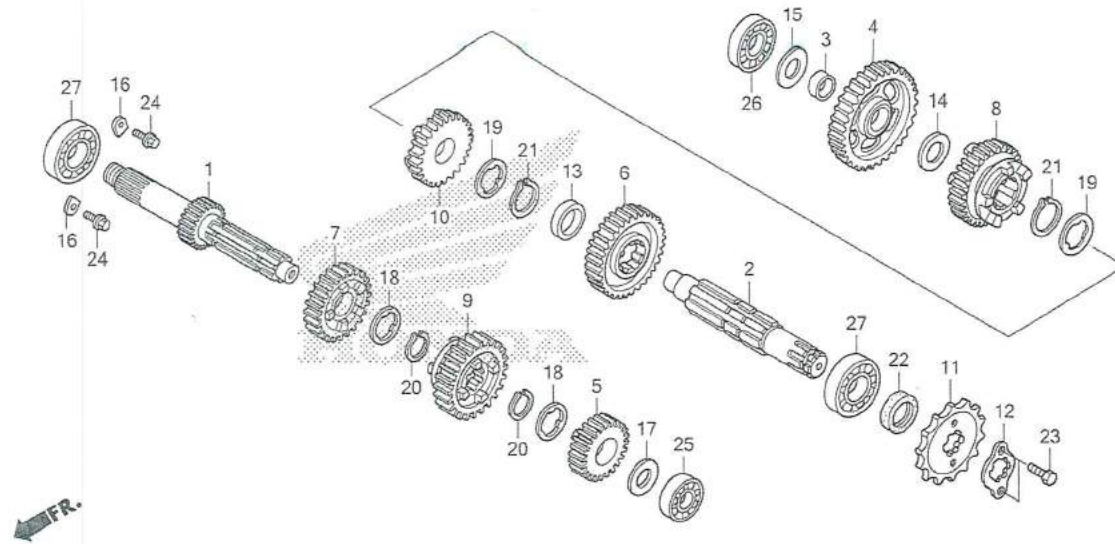

หัวข้อการบริการ	เวลาในการบริการ
1 เฟลาขับรวมการถอดและการประกอบเครื่องยนต์ (5 เฟืองขับเกียร์ 2, 7 เฟืองขับเกียร์ 3, 9 เฟืองขับเกียร์ 4) เปลี่ยนเฟลาตามเพิ่ม.....	3.2
2 เฟลาตามรวมการถอดและการประกอบเครื่องยนต์ (4 เฟืองตามเกียร์ 1, 6 เฟืองตามเกียร์ 2, 8 เฟืองตามเกียร์ 3, 10 เฟืองตามเกียร์ 4) เปลี่ยนเฟลาขับเพิ่ม.....	3.2
11 สเตอร์หน้า	0.2

2

ลำดับ	หมายเลขอะไหล่	ชื่ออะไหล่	จำนวนที่ใช้ MSX125SF G	รุ่นที่ใช้
1	23211-KPH-900	เฟลาขับ (14 ฟัน)	1	MAINSHAFT (14T)
2	23221-KPH-900	เฟลาตาม	1	COUNTERSHAFT
3	23415-KPH-900	บูช, 15 มม.	1	BUSH, 15MM
4	23421-KPH-900	เฟืองตามเกียร์ 1 (35 ฟัน)	1	GEAR, COUNTERSHAFT FIRST (35T)
5	23431-KPH-700	เฟืองขับเกียร์ 2 (20 ฟัน)	1	GEAR, MAINSHAFT SECOND (20T)
6	23441-KPH-900	เฟืองตามเกียร์ 2 (31 ฟัน).....	1	GEAR, COUNTERSHAFT SECOND (31T)
7	23451-KPH-700	เฟืองขับเกียร์ 3 (20 ฟัน)	1	GEAR, MAINSHAFT THIRD (20T)
8	23461-KPH-900	เฟืองตามเกียร์ 3 (23 ฟัน)	1	GEAR, COUNTERSHAFT THIRD (23T)
9	23471-KPH-700	เฟืองขับเกียร์ 4 (26 ฟัน)	1	GEAR, MAINSHAFT FOURTH (26T)
10	23481-KPH-700	เฟืองตามเกียร์ 4 (24 ฟัน).....	1	GEAR, COUNTERSHAFT FOURTH (24T)
11	23801-K26-900	สเตอร์หน้า (15 ฟัน)	1	SPROCKET, DRIVE (15T)
12	23802-GN5-910	แผ่นประกบสเตอร์หน้า	1	PLATE, FIXING
13	23911-KPG-T00	ปลอกกรอง, 5.1 มม.	1	COLLAR, 5.1MM
14	90412-187-000	แหวนกันรุน, 15 มม.	1	WASHER, THRUST, 15MM
15	90412-KPH-900	แหวนรองพิเศษ, 12x23	1	WASHER, SPECIAL, 12x23

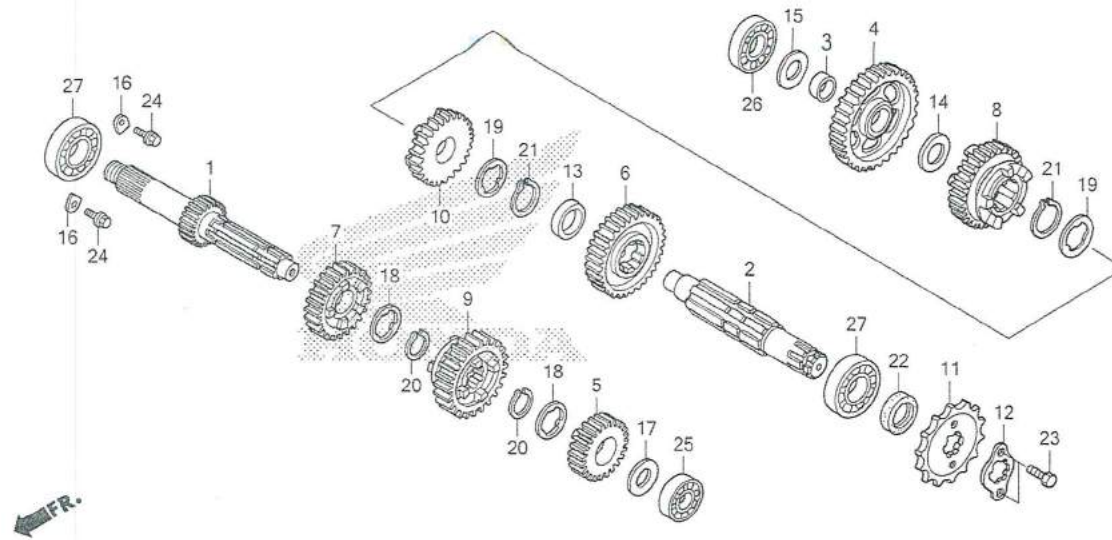

หัวข้อการบริการ เวลาในการบริการ

25 ลูกปืนตลับ, 6001 (เพลาชับด้านซ้าย).....	3.9
.รวมการถอดและการประกอบเครื่องยนต์	
26 ลูกปืนตลับ, 6201 (เพลาด้านขวา).....	3.9
.รวมการถอดและการประกอบเครื่องยนต์	
27 ลูกปืนตลับ, 6203 (เพลาชับด้านขวา).....	3.9
.รวมการถอดและการประกอบเครื่องยนต์	
ลูกปืนตลับ, 6203 (เพลาชับทั้งสองด้าน)...	4.1
.รวมการถอดและการประกอบเครื่องยนต์	
ลูกปืนตลับ, 6203 (เพลาด้านซ้าย).....	3.9
.รวมการถอดและการประกอบเครื่องยนต์	
ลูกปืนตลับ, 6203 (เพลาด้านทั้งสองด้าน)	4.1
.รวมการถอดและการประกอบเครื่องยนต์	
ลูกปืนตลับเพลาชับและเพลาด้านทั้งหมด	4.3
.รวมการถอดและการประกอบเครื่องยนต์	

ลำดับ	หมายเลขอะไหล่	ชื่ออะไหล่	จำนวนที่ใส่ MSX125SF G	รุ่นที่ใช้
16	90441-KRM-840	แผ่นล๊อคตลับลูกปืน	2	PLATE, BEARING HOLDER
17	90452-KGH-900	แหวนรองพิเศษ, 12 มม.	1	WASHER, SPECIAL, 12MM
18	90461-115-000	แหวนเซาะร่อง, 17 มม.	2	WASHER, SPLINE, 17MM
19	90461-GB4-770	แหวนเซาะร่อง, 20x1.2	2	WASHER, SPLINE, 20x1.2
20	90601-001-000	คลิปล็อคภายนอก, 17 มม.	2	CIRCLIP, EXTERNAL, 17MM
21	90605-200-000	แหวนล๊อค, 20 มม.	2	SET RING, 20MM
22	91204-KPH-901	ซีลกันน้ำมัน, 17x30x5	1	OIL SEAL, 17x30x5
23	92101-06010-OA	โบลท์หกเหลี่ยม, 6x10	2	BOLT, HEX., 6x10
24	95701-06014-00	โบลท์หน้าแปลน, 6x14	2	BOLT, FLANGE, 6x14
25	96100-60010-00	ลูกปืนตลับ, 6001	1	BEARING, RADIAL BALL, 6001
26	96100-62010-00	ลูกปืนตลับ, 6201	1	BEARING, RADIAL BALL, 6201
27	96100-62030-00	ลูกปืนตลับ, 6203	2	BEARING, RADIAL BALL, 6203

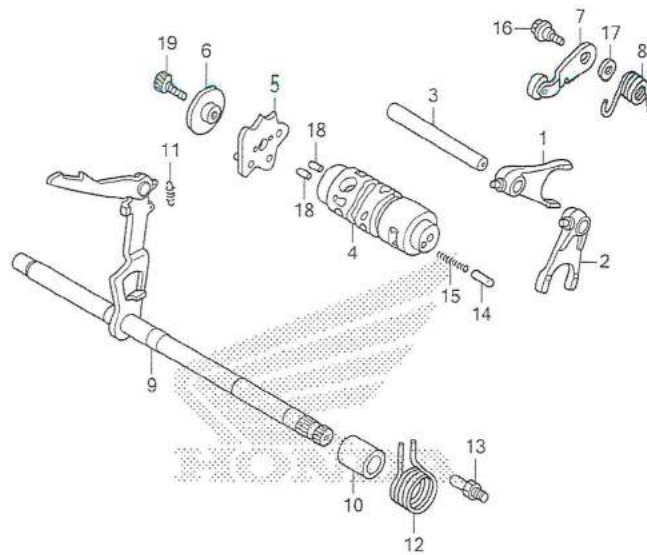

หัวข้อการบริการ เวลาในการบริการ

1	ก้ามปูเปลี่ยนเกียร์ตัวขวา	3.2
รวมการถอดและการประกอบเครื่องยนต์		
ใช้เวลาเท่ากันสำหรับ 2 ตัว		
(2 ก้ามปูเปลี่ยนเกียร์ตัวซ้าย)		
4	กระปุกเกียร์	3.2
รวมการถอดและการประกอบเครื่องยนต์		
5	แผ่นล็อคตำแหน่งเกียร์	1.2
7	ขาบังคับเกียร์หรือสปริงขาบังคับเกียร์	1.2
(8 สปริงขาบังคับเกียร์)		
9	แกนเปลี่ยนเกียร์	1.3
(12 สปริงรั้งกลับ)		

2

ลำดับ	หมายเลขอะไหล่	ชื่ออะไหล่	จำนวนที่ใช้	รุ่นที่ใช้
			MSX125SF G	
1	24211-KPH-900	ก้ามปูเปลี่ยนเกียร์ตัวขวา	1	FORK, R. GEARSHIFT
2	24212-KPH-900	ก้ามปูเปลี่ยนเกียร์ตัวซ้าย	1	FORK, L. GEARSHIFT
3	24241-KPH-900	แกนก้ามปูเปลี่ยนเกียร์	1	SHAFT, GEARSHIFT FORK
4	24301-KPG-T00	กระปุกเกียร์	1	DRUM, GEARSHIFT
5	24410-K26-900	แผ่นล็อคตำแหน่งเกียร์	1	PLATE COMP., SHIFT DRUM STOPPER
6	24421-KPH-900	ตัวยึดแผ่นล็อคตำแหน่งเกียร์	1	HOLDER, DRUM STOPPER
7	24430-KPH-901	ขาบังคับเกียร์	1	STOPPER COMP., GEARSHIFT DRUM
8	24435-K26-900	สปริงขาบังคับเกียร์	1	SPRING, SHIFT DRUM STOPPER
9	24610-K26-900	แกนเปลี่ยนเกียร์	1	SPINDLE COMP., GEARSHIFT
10	24639-KPG-T00	ปลอกทรง, 12.2 มม.	1	COLLAR, 12.2MM
11	24641-KPH-900	สปริงแขนเปลี่ยนเกียร์	1	SPRING, GEARSHIFT ARM
12	24651-K26-900	สปริงรั้งกลับ	1	SPRING, GEARSHIFT RETURN
13	24652-KPH-900	สลักสปริงรั้งกลับ	1	PIN, SHIFT RETURN SPRING
14	35751-KPH-900	สลักสวิทช์เปลี่ยนเกียร์	1	CAP, CHANGE SWITCH CONTACT
15	35752-KPH-900	สปริงสวิทช์เปลี่ยนเกียร์	1	SPRING, CHANGE SWITCH CONTACT

กระปุกเกียร์ GEARSHIFT DRUM

หัวข้อการบริการ

เวลาในการบริการ

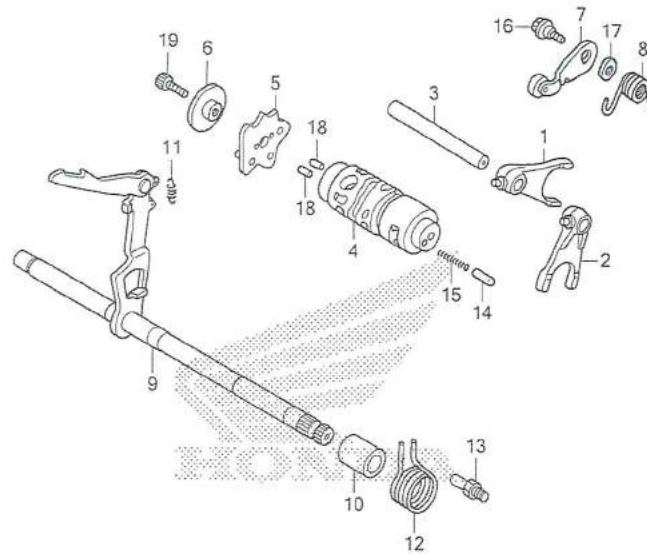

ลำดับ	หมายเลขอะไหล่	ชื่ออะไหล่	จำนวนที่ใช้ MSX125SF G	รุ่นที่ใช้
16	90022-MG8-000	โบลต์ยึดขาบังคับเกียร์	1	PIVOT, SHIFT DRUM STOPPER ARM
17	90435-HB3-000	แหวนรอง, 6.1 มม.	1	WASHER, 6.1MM
18	96220-30085	สลัก, 3x8.5.....	2	ROLLER, 3x8.5
19	96600-06016-00	โบลต์, 6x16	1	BOLT, SOCKET, 6x16

เรือนลิ้นเร่ง THROTTLE BODY

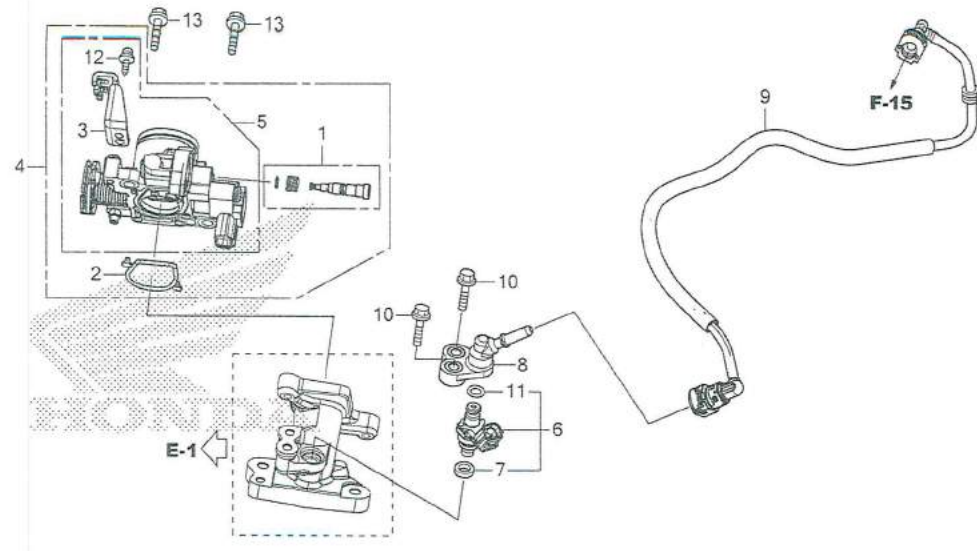

หัวข้อการบริการ เวลาในการบริการ

4	เรือนลิ้นเร่งทั้งชุด (2 โอริง)	0.8
5	ชุดเรือนลิ้นเร่ง	0.9
6	ชุดหัวฉีดน้ำมันเชื้อเพลิง (7 ซีลหัวฉีด, 11 โอริง, 6.3x2.2)	0.8
9	ท่อจ่ายน้ำมันเชื้อเพลิง	0.7

ลำดับ	หมายเลขอะไหล่	ชื่ออะไหล่	จำนวนที่ใช้ MSX125SF G	รุ่นที่ใช้
1	16016-K03-H11	ชุดสกรูปรับอากาศวงจรมอเตอร์เบรค	1	SCREW SET
2	16075-KYZ-711	โอริง	1	O-RING
3	16169-K26-901	แผ่นยึดสายคันเร่ง	1	STAY, WIRE
4	16400-K26-B01	เรือนลิ้นเร่งทั้งชุด (GQY5B A)	1	BODY ASSY., THROTTLE (GQY5B A)
5	16410-K26-B01	ชุดเรือนลิ้นเร่ง	1	BODY SET
6	16450-K03-H11	ชุดหัวฉีดน้ำมันเชื้อเพลิง	1	INJECTOR ASSY., FUEL
7	16472-KPC-D50	ซีลหัวฉีด	1	RING, SEAL
8	17560-K26-900	ฝาครอบหัวฉีด	1	JOINT COMP., INJECTOR
9	17570-K26-B01	ท่อจ่ายน้ำมันเชื้อเพลิง	1	HOSE COMP., FUEL FEED
10	90001-K26-900	โบลท์หน้าแปลน, 6x22	2	BOLT, FLANGE, 6x22
11	91301-GGL-J01	โอริง, 6.3x2.2	1	O-RING, 6.3x2.2
12	93892-05012-18	สกรูพร้อมแหวน, 5x12	1	SCREW-WASHER, 5x12
13	96001-06020-00	โบลท์หน้าแปลน, 6x20	2	BOLT, FLANGE, 6x20

ไฟหน้า HEADLIGHT

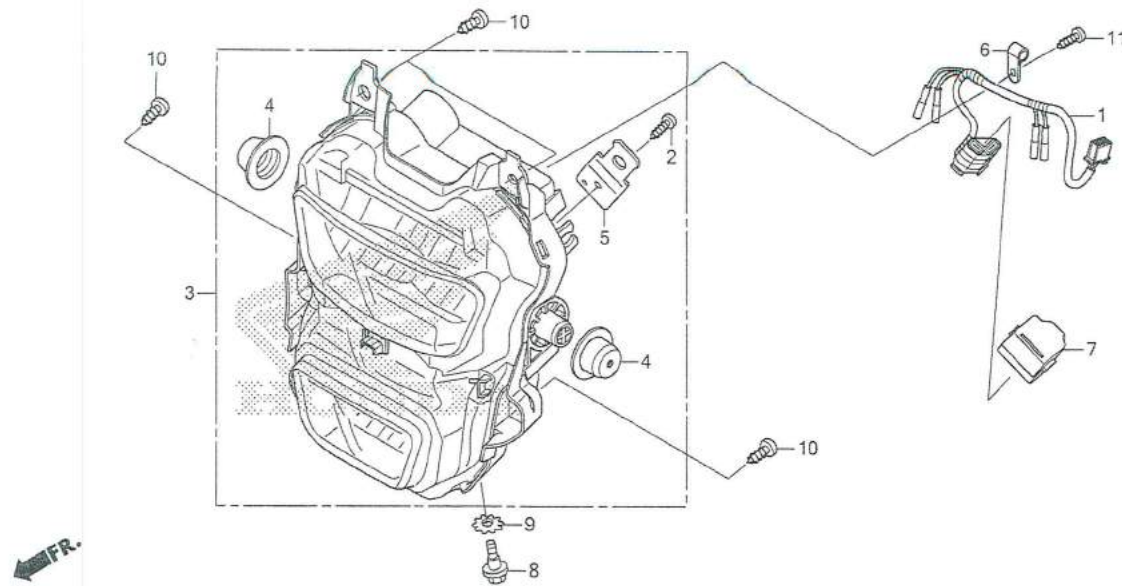

หัวข้อการบริการ	เวลาในการบริการ
1 ชุดสายไฟย่อยด้านหน้า.....	0.2
3 ชุดไฟหน้า	0.5
7 รีเลย์ไฟเลี้ยว.....	0.3

3

ลำดับ	หมายเลขอะไหล่	ชื่ออะไหล่	จำนวนที่ใช้ MSX125SF G	รุ่นที่ใช้
1	32101-K26-B00	ชุดสายไฟย่อยด้านหน้า.....	1	SUB HARNESS, FR.
2	32102-K26-B01	สกรูเกลียวปัลลอย, 4x14.....	1	SCREW, TAPPING, 4x14
3	33100-K26-B01	ชุดไฟหน้า	1	HEADLIGHT ASSY.
4	33101-K26-901	ยางรองไฟหน้า	2	RUBBER, HEADLIGHT
5	33105-K26-B01	ขายึดรีเลย์ไฟเลี้ยว	1	STAY, WINKER RELAY
6	33116-KPP-T01	แคลมป์ยึดสายไฟ.....	1	CLAMP, CORD
7	38300-K31-901	รีเลย์ไฟเลี้ยว (DENSO)	1	RELAY ASSY., WINKER (DENSO)
8	90101-GJ6-000	โบลท์ปรับตั้ง	1	BOLT, ADJUSTING
9	90307-GJ6-003	แหวนล็อค, 6 มม.	1	WASHER, LOCK, 6MM
10	93903-35220	สกรูเกลียวปัลลอย, 5x12.....	4	SCREW, TAPPING, 5x12
11	93913-142J0	สกรูเกลียวปัลลอย, 4x12.....	1	SCREW, TAPPING, 4x12

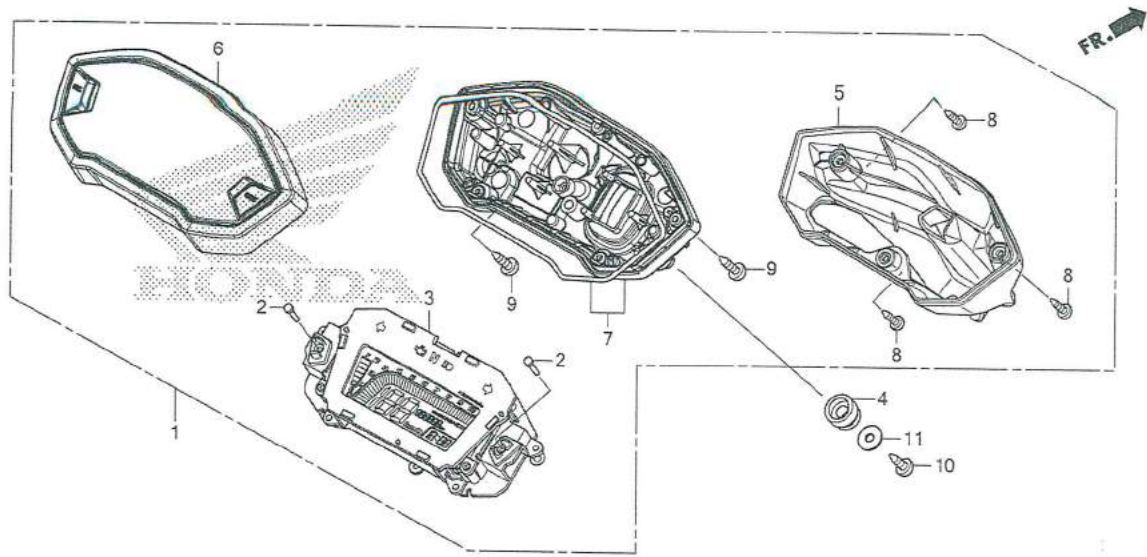

หัวข้อการบริการ	เวลาในการบริการ
1 มาตรวัดความเร็วทั้งชุด	0.3
3 ชุดมาตรวัด LCD.....	0.4
5 ฝาครอบมาตรวัดตัวนอก	0.2
6 ฝาครอบมาตรวัดตอนบน.....	0.3
7 ฝาครอบมาตรวัดตอนล่าง.....	0.3

ลำดับ	หมายเลขอะไหล่	ชื่ออะไหล่	จำนวนที่ใช้ MSX125SF G	รุ่นที่ใช้
1	37100-K26-B01	มาตรวัดความเร็วทั้งชุด (KPH)	1	METER ASSY., COMBINATION (KPH)
2	37104-MGZ-D00	สลัก.....	2	KEY, TOP
3	37130-K26-B01	ชุดมาตรวัด LCD	1	METER COMP., LCD
4	37215-KZZ-900	ยางรองฝาครอบมาตรวัด.....	3	RUBBER, METER SETTING
5	37500-K26-B01	ฝาครอบมาตรวัดตัวนอก	1	COVER
6	37610-K26-901	ฝาครอบมาตรวัดตอนบน	1	CASE ASSY., UPPER
7	37620-K26-901	ฝาครอบมาตรวัดตอนล่าง	1	CASE ASSY., UNDER
8	90032-KW3-008	สกรูเกลียวปลั๊ย, 4x14.....	3	SCREW, TAPPING, 4x14
9	93903-22420	สกรูเกลียวปลั๊ย, 3x16.....	6	SCREW, TAPPING, 3x16
10	93913-25380	สกรูเกลียวปลั๊ย, 5x14 (PO)	3	SCREW, TAPPING, 5x14 (PO)
11	94103-05700	แหวนรอง, 5 มม.	3	WASHER, PLAIN, 5MM

กระจก MIRROR

หัวข้อการบริการ

เวลาในการบริการ

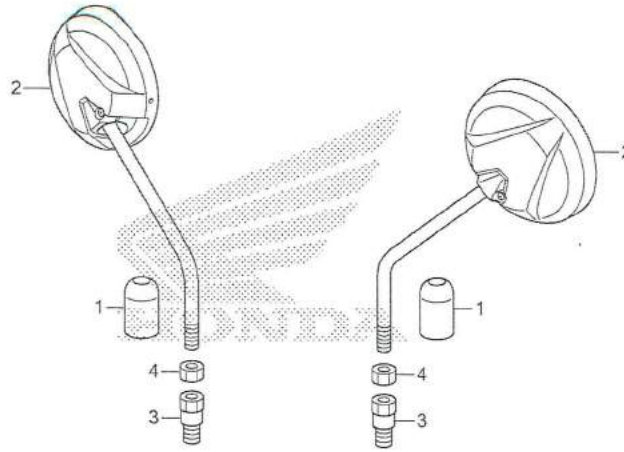

FR.

3

ลำดับ	หมายเลขอะไหล่	ชื่ออะไหล่	จำนวนที่ใช้ MSX125SF G	รุ่นที่ใช้
1	88119-KWW-640	ฝาครอบยาง	2	CAP, LOCK NUT
2	88210-K26-B01	กระจกมองหลัง	2	MIRROR COMP.
3	90108-K26-B01	โบลท์ยึดต่อกระจกมองหลัง, 10 มม.	2	BOLT, ADAPTER, 10MM
4	90302-K26-B01	น็อตหกเหลี่ยม, 10 มม. (เกลียวซ้าย).....	2	NUT, HEX., 10MM (LEFT HAND THREAD)

ปลอกแฮนด์/สวิทช์/สายเคเบิล HANDLE LEVER/SWITCH/CABLE

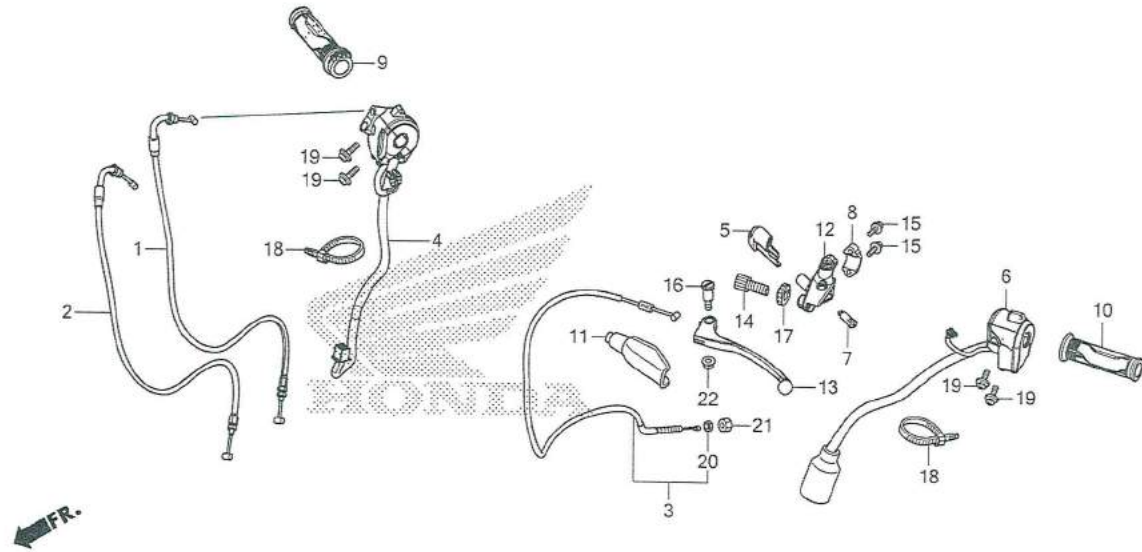

หัวข้อการบริการ	เวลาในการบริการ
1 สายคันเร่ง A.....	0.5
.ใช้เวลาเท่ากันสำหรับ 2 เส้น (2 สายคันเร่ง B)	
3 สายคลัทช์.....	0.4
4 ชุดสวิทช์แฮนด์ด้านขวา.....	0.6
6 ชุดสวิทช์แฮนด์ด้านซ้าย.....	0.3
7 สวิทช์คลัทช์.....	0.1
9 ปลอกคันเร่ง.....	0.4
10 ปลอกแฮนด์ด้านซ้าย.....	0.1
12 เรือนยึดคันคลัทช์.....	0.2
13 คันคลัทช์.....	0.1
คันคลัทช์และคันเบรคหน้า.....0.2	

ลำดับ	หมายเลขอะไหล่	ชื่ออะไหล่	จำนวนที่ใช้ MSX125SF G	รุ่นที่ใช้
1	17910-K26-B01	สายคันเร่ง A	1	CABLE COMP. A, THROTTLE
2	17920-K26-B01	สายคันเร่ง B	1	CABLE COMP. B, THROTTLE
3	22870-K26-B00	สายคลัทช์	1	CABLE COMP., CLUTCH
4	35130-K26-B01	ชุดสวิทช์แฮนด์ด้านขวา.....	1	SWITCH ASSY., ENGINE STOP
5	35152-KRY-970	ฝาครอบสวิทช์คลัทช์	1	COVER, CLUTCH SWITCH
6	35200-K26-B01	ชุดสวิทช์แฮนด์ด้านซ้าย	1	SWITCH ASSY., WINKER
7	35330-KYJ-901	สวิทช์คลัทช์	1	SWITCH COMP., FR. LEVER
8	45517-KCW-870	ปะกัวยึดเรือนยึดคันคลัทช์.....	1	HOLDER, MASTER CYLINDER
9	53140-KYJ-900	ปลอกคันเร่ง	1	GRIP COMP., THROTTLE
10	53166-KYJ-900	ปลอกแฮนด์ด้านซ้าย	1	GRIP, L. HANDLE
11	53172-402-700	ยางหุ้มคันคลัทช์	1	COVER, L. HANDLE LEVER
12	53172-KYJ-900	เรือนยึดคันคลัทช์	1	BRACKET, HANDLE LEVER
13	53178-KV0-000	คันคลัทช์	1	LEVER COMP., L. HANDLE
14	53192-268-000	ตัวปรับตั้ง	1	BOLT, WIRE ADJUSTING
15	90013-GHB-660	โบลท์หน้าแปลน, 6x22	2	BOLT, FLANGE, 6x22

HANDLE LEVER/SWITCH/CABLE

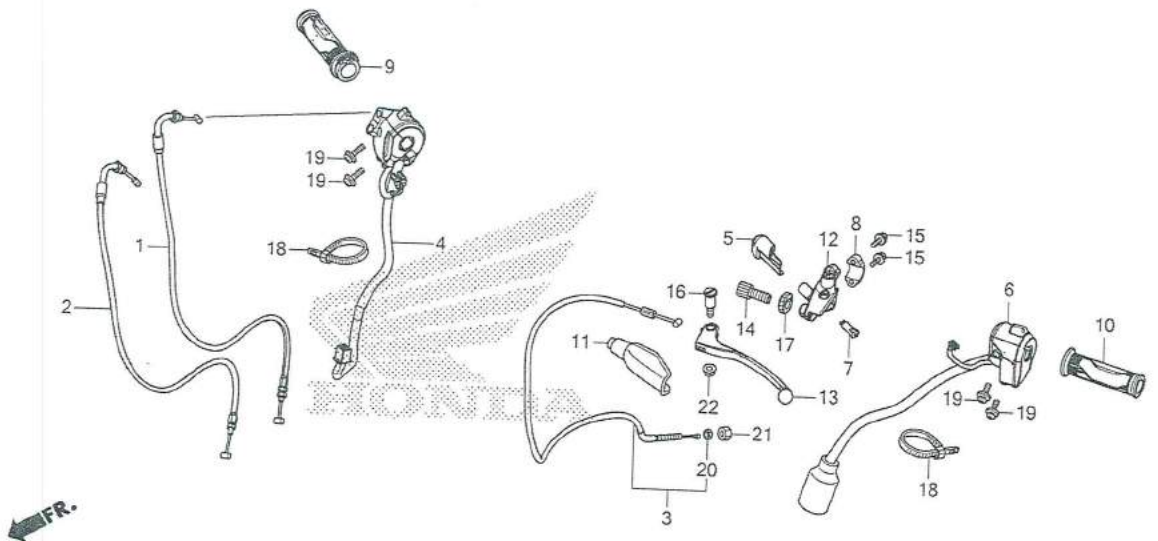

หัวข้อการบริการ เวลาในการบริการ

--

3

ลำดับ	หมายเลขอะไหล่	ชื่ออะไหล่	จำนวนที่ใช้	รุ่นที่ใช้
			MSX125SF	
			G	
16	90113-438-000	โบลที่ยึดจุดหมุนคันคัลท์	1	BOLT, L. STEERING HANDLE LEVER PIVOT
17	90321-315-670	น็อตล็อก	1	NUT, FIXING
18	90650-KW3-000	เข็มขัดรัดสายไฟ	2	BAND, WIRE
19	93892-05020-07	สกรูพร้อมแหวน, 5x20	4	SCREW-WASHER, 5x20
20	94002-08000-0S	น็อตหกเหลี่ยม, 8 มม.	1	NUT, HEX., 8MM
21	94030-08000	น็อตหกเหลี่ยม, 8 มม.	1	NUT, HEX., 8MM
22	94050-06000	น็อตหน้าแปลน, 6 มม.	1	NUT, FLANGE, 6MM

F - 5

แม่ปั้มเบรคหน้า FRONT BRAKE MASTER CYLINDER

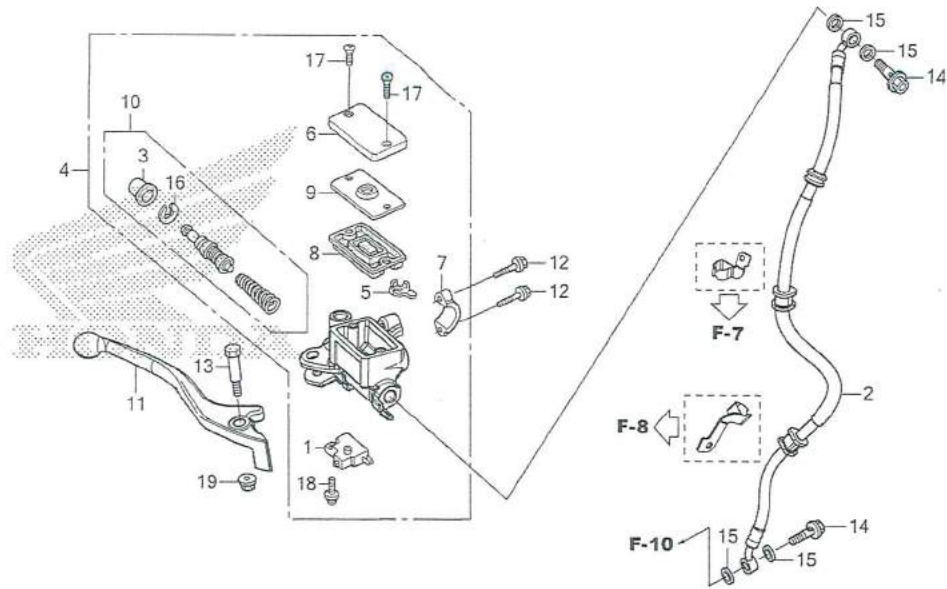

หัวข้อการบริการ เวลาในการบริการ

1 ชุดสวิทช์ไฟเบรคหน้า	0.1
2 ท่อน้ำมันเบรคหน้า	0.4
รวมการไล่ลมเบรค	
4 ชุดแม่ปั้มเบรคหน้า	0.4
รวมการไล่ลมเบรค	
8 แผ่นไดอะแฟรม	0.1
10 ชุดลูกสูบแม่ปั้มเบรค	0.4
รวมการไล่ลมเบรค	
11 คันเบรคหน้า	0.1
คันเบรคหน้าและคันคัลท์	0.2

ลำดับ	หมายเลขอะไหล่	ชื่ออะไหล่	จำนวนที่ใช้ MSX125SF G	รุ่นที่ใช้
1	35340-MGS-D31	ชุดสวิทช์ไฟเบรคหน้า	1	SWITCH ASSY., FR. STOP
2	45125-K26-B01	ท่อน้ำมันเบรคหน้า	1	HOSE COMP., FR. BRAKE
3	45504-410-003	ยางกันฝุ่น	1	BOOT COMP.
4	45510-K26-901	ชุดแม่ปั้มเบรคหน้า (NISSIN)	1	CYLINDER SUB ASSY., FR. BRAKE MASTER (NISSIN)
5	45512-MA6-006	แผ่นกัน	1	PROTECTOR
6	45513-HA2-006	ฝาปิดกระปุกน้ำมันเบรคหน้า	1	CAP, MASTER CYLINDER
7	45517-166-006	ปะกัวยึดแม่ปั้มเบรค	1	HOLDER, MASTER CYLINDER
8	45520-GE2-006	แผ่นไดอะแฟรม	1	DIAPHRAGM
9	45521-K21-901	แผ่นรองไดอะแฟรม	1	PLATE, DIAPHRAGM
10	45530-471-831	ชุดลูกสูบแม่ปั้มเบรค	1	CYLINDER SET, MASTER
11	53175-K26-901	คันเบรคหน้า	1	LEVER, R. STEERING HANDLE
12	90013-GHB-660	โบลท์หน้าแปลน, 6x22	2	BOLT, FLANGE, 6x22
13	90114-KGH-900	โบลท์ยึดจุดหมุนคันเบรคหน้า	1	BOLT, HANDLE LEVER PIVOT
14	90145-KPH-B30	โบลท์น้ำมันเบรค, 10x22 (NISSIN)	2	BOLT, OIL, 10x22 (NISSIN)
15	90545-300-000	แหวนรองกันรั่ว	4	WASHER, OIL BOLT

F - 5

แม่ปั้มเบรคหน้า FRONT BRAKE MASTER CYLINDER

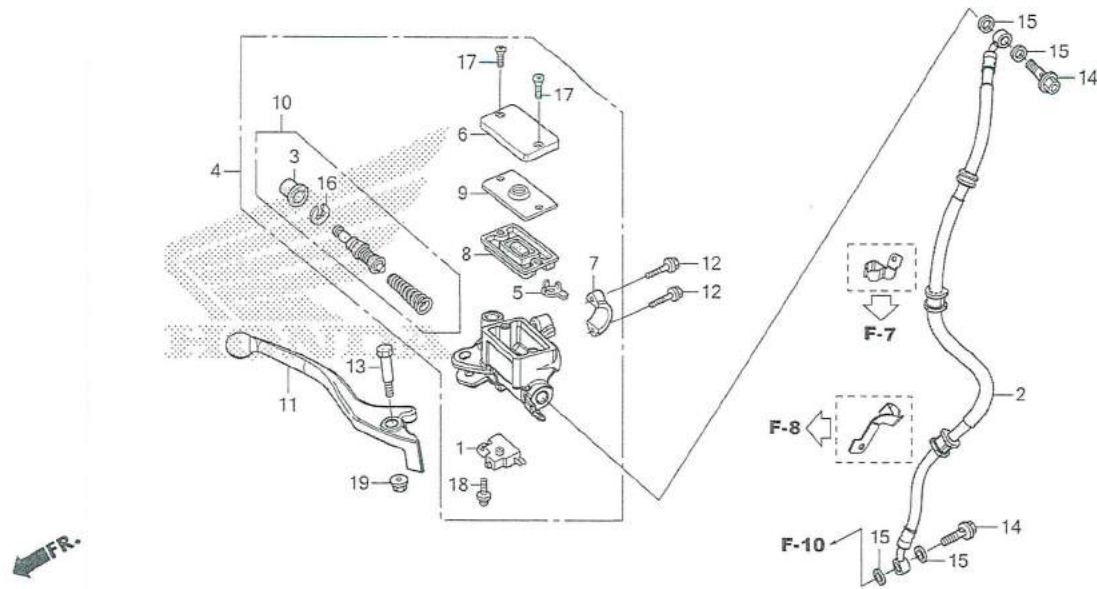

หัวข้อการบริการ เวลาในการบริการ

--

3

ลำดับ	หมายเลขอะไหล่	ชื่ออะไหล่	จำนวนที่ใช้ MSX125SF G	รุ่นที่ใช้
16	90651-MA5-671	คลีปปล็อค	1	CIRCLIP
17	93600-04012-1G	สกรู, 4x12	2	SCREW, FLAT, 4x12
18	93893-04012-17	สกรูพร้อมแหวน, 4x12	1	SCREW-WASHER, 4x12
19	94050-06000	น็อตหน้าแปลน, 6 มม.	1	NUT, FLANGE, 6MM

แฮนด์บังคับเลี้ยว HANDLE PIPE

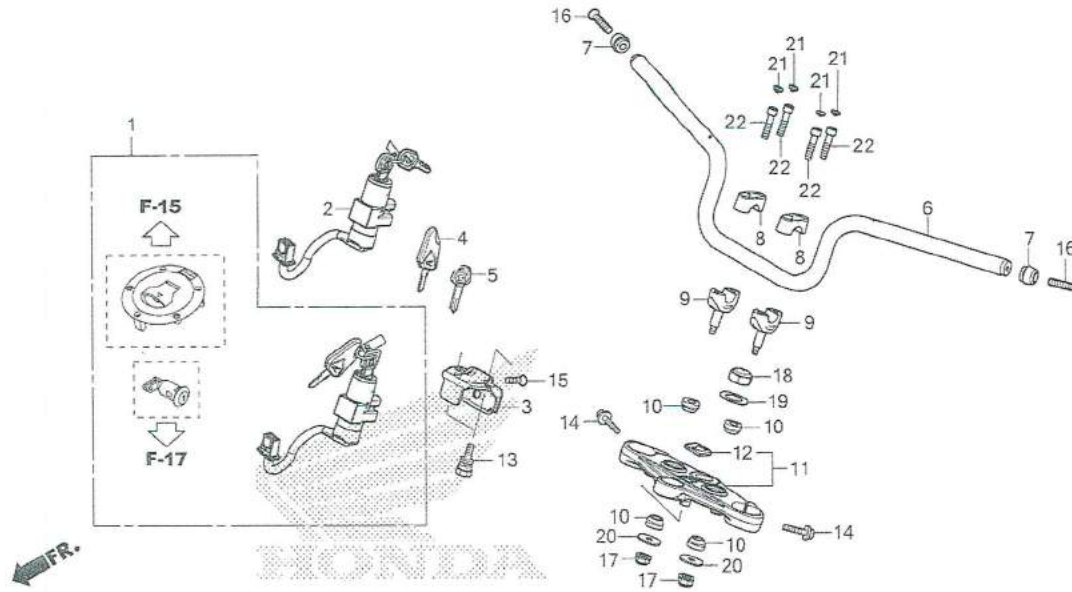

หัวข้อการบริการ	เวลาในการบริการ
1 ชุดกุญแจทั้งชุด.....	1.0
2 ชุดสวิทช์สตาร์ท.....	0.7
5 แฮนด์บังคับเลี้ยว.....	0.5
8 ปะกัวยึดแฮนด์ตัวล่าง.....	0.2
เปลี่ยนปะกัวยึดแฮนด์ตัวล่าง 1 อันเพิ่ม.....	0.1
10 ชุดแผงคอบน.....	0.7

ลำดับ	หมายเลขอะไหล่	ชื่ออะไหล่	จำนวนที่ใช้ MSX125SF G	รุ่นที่ใช้
1	35010-K26-B00	ชุดกุญแจทั้งชุด	1	KEY SET
2	35100-K26-B01	ชุดสวิทช์สตาร์ท.....	1	SWITCH ASSY., COMBINATION & LOCK
3	35105-K26-900	แผ่นยึดสวิทช์สตาร์ท.....	1	STAY COMP., COMBINATION SWITCH
4	35121-K26-B00	ลูกกุญแจแบบพับเก็บได้.....	(1)	FOLDING KEY, BLANK
5	35122-K26-B00	ลูกกุญแจ.....	(1)	KEY, BLANK
6	53100-K26-B00	แฮนด์บังคับเลี้ยว.....	1	PIPE, STEERING HANDLE
7	53102-K26-900	ตุ้มน้ำหนักปลายแฮนด์ A.....	2	WEIGHT A, HANDLE
8	53131-K20-900ZC	ปะกัวยึดแฮนด์ตัวบน รถทุกสี.....	2	HOLDER, HANDLE PIPE UPPER *NH105*
9	53132-K26-900	ปะกัวยึดแฮนด์ตัวล่าง.....	2	HOLDER, HANDLE UNDER
10	53133-K26-900	ยางกันกระแทก.....	4	RUBBER, HANDLE CUSHION
11	53300-K26-900	ชุดแผงคอบน.....	1	BRIDGE COMP., FORK TOP
12	86150-KPG-901	เครื่องหมายปีกนก (MARUI).....	1	EMBLEM, PRODUCT (MARUI)
13	90107-K20-T20	โบลท์ยึดแผ่นยึดสวิทช์สตาร์ท.....	2	BOLT, BREAK OFF
14	90160-K26-900	โบลท์หน้าแปลน, 8x32.....	2	BOLT, FLANGE SOCKET, 8x32
15	90164-028-000	สกรูล็อกหน้าแปลน, 6x12.....	2	SCREW, U-LOCK FLAT, 6x12

แฮนด์บังคอบเลี้ยว HANDLE PIPE

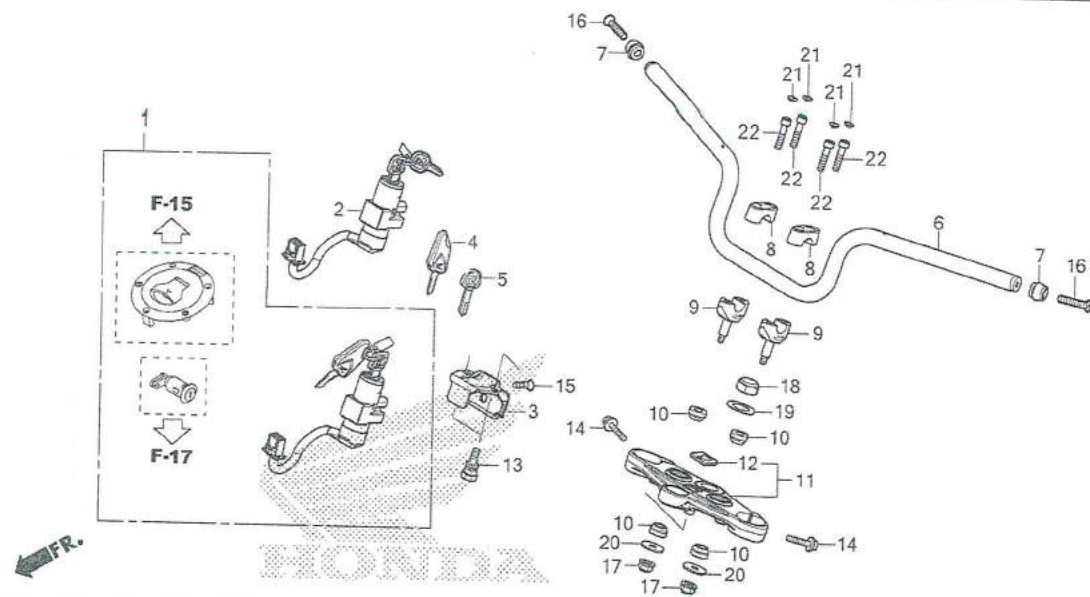

หัวข้อการบริการ

เวลาในการบริการ

3

ลำดับ	หมายเลขอะไหล่	ชื่ออะไหล่	จำนวนที่ใช้ MSX125SF G	รุ่นที่ใช้
16	90191-K47-N41	สกรู, 6x45	2	SCREW, OVAL, 6x45
	90191-KWB-600	สกรู, 6x45	2	SCREW, OVAL, 6x45
17	90304-KPG-901	น็อต, U, 8 มม.	2	NUT, U, 8MM
18	90305-KGH-900	น็อตล็อกแฉกคอบน	1	NUT, STEERING STEM
19	90503-KGA-900	แหวนรองแฉกคอบน	1	WASHER, STEERING STEM
20	90535-K26-900	แหวนรองปะกับยึดแฮนด์ตัวล่าง	2	WASHER, HANDLE UNDER HOLDER
21	91456-371-770	ฝาปิดโบลท์	4	CAP, SOCKET BOLT
22	96700-08035-00	โบลท์, 8x35	4	BOLT, SOCKET, 8x35

FR.

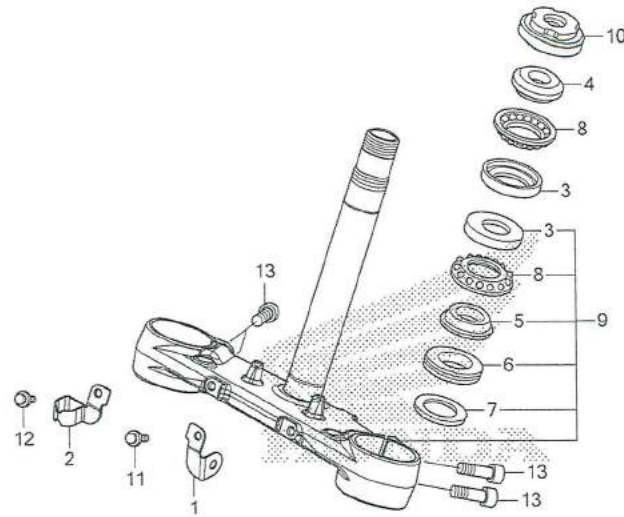

หัวข้อการบริการ เวลาในการบริการ

3	ครอบรางลูกปืนคอตัวบน, (8 ลูกปืนแกนคอรถ)	1.3
	1.3
	ครอบรางลูกปืนคอตัวล่าง	1.5
	ครอบรางลูกปืนคอทั้งสองตัว	1.5
4	รางลูกปืนคอตัวบน	1.3
5	รางลูกปืนคอตัวล่าง	1.5
	(6 ซีลกันฝุ่น, 8 ลูกปืนแกนคอรถ)	
9	ชุดแกนคอรถ	1.3
10	น๊อตปรับตั้งแกนคอ	1.1

ลำดับ	หมายเลขอะไหล่	ชื่ออะไหล่	จำนวนที่ใช้ MSX125SF G	รุ่นที่ใช้
1	38112-K26-900	ขายึดสายแตร	1	STAY, HORN CORD
2	45156-K26-900	แคลมป์ปิดท่อน้ำมันเบรคหน้า A	1	CLAMPER A, FR. BRAKE HOSE
3	50301-KTR-900	ครอบรางลูกปืนคอตัวบนและตัวล่าง	2	RACE, STEERING TOP BALL
4	53211-268-010	รางลูกปืนคอตัวบน	1	RACE, STEERING TOP CONE
5	53212-200-000	รางลูกปืนคอตัวล่าง	1	RACE, STEERING BOTTOM CONE
6	53214-200-000	ซีลกันฝุ่น	1	DUST SEAL, STEERING HEAD
7	53215-200-000	แหวนรองซีลกันฝุ่น	1	WASHER, STEERING HEAD DUST SEAL
8	53215-KTR-900	ลูกปืนแกนคอรถ	2	BALL ASSY., STEERING STEEL
9	53219-K26-900	ชุดแกนคอรถ	1	STEM SUB ASSY., STEERING
10	53220-KE8-010	น๊อตปรับตั้งแกนคอ	1	THREAD COMP., STEERING HEAD TOP
11	90013-GHB-600	น๊อตหน้าแปลน, 6x10 (SH)	1	BOLT, FLANGE, 6x10 (SH)
12	96001-06012-00	น๊อตหน้าแปลน, 6x12	1	BOLT, FLANGE, 6x12
13	96600-08025-00	น๊อต, 8x25	4	BOLT, SOCKET, 8x25

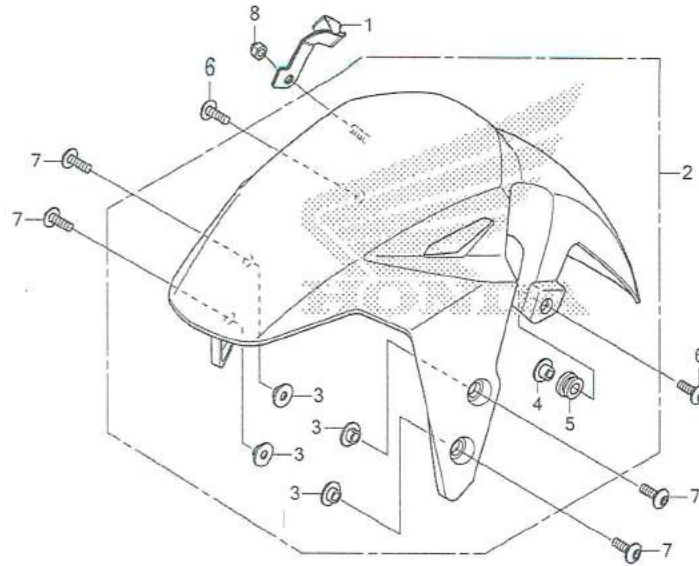

หัวข้อการบริการ เวลาในการบริการ

2 บังโคลนหน้า.....0.1

3

ลำดับ	หมายเลขอะไหล่	ชื่ออะไหล่	จำนวนที่ใช้ MSX125SF G	รุ่นที่ใช้
1	45157-K26-900	แคลมป์บียึดท่อน้ำมันเบรคหน้า B	1	CLAMPER B, FR. BRAKE HOSE
2	61100-K26-B00ZA	บังโคลนหน้า รถสีเหลือง-เทา	1	FENDER COMP., FR. *Y196*
	61100-K26-B00ZB	รถสีแดง-เทา.....	1	*R353P*
	61100-K26-B00ZC	รถสีดำ-เทา.....	1	*NH303M*
	61100-K26-B00ZD	รถสีขาว-เทา.....	1	*NHA87P*
3	61101-KZZ-900	ปลอกรองบังโคลนหน้า.....	4	COLLAR, FR. FENDER
4	61103-KRY-900	ปลอกรองบังโคลนหน้า A	2	COLLAR A, FR. FENDER
5	61105-KRY-900	ยางรองบังโคลนหน้า	2	RUBBER, FR. FENDER MOUNTING
6	90130-KYJ-900	สกรู, 6x22	2	SCREW, PAN, 6x22
7	90130-K26-900	สกรู, 6x18	4	SCREW, PAN, 6x18
8	94021-06070-0S	น็อตหัวหมวก, 6 มม.....	1	NUT, CAP, 6MM

โช้คอัพหน้า FRONT FORK

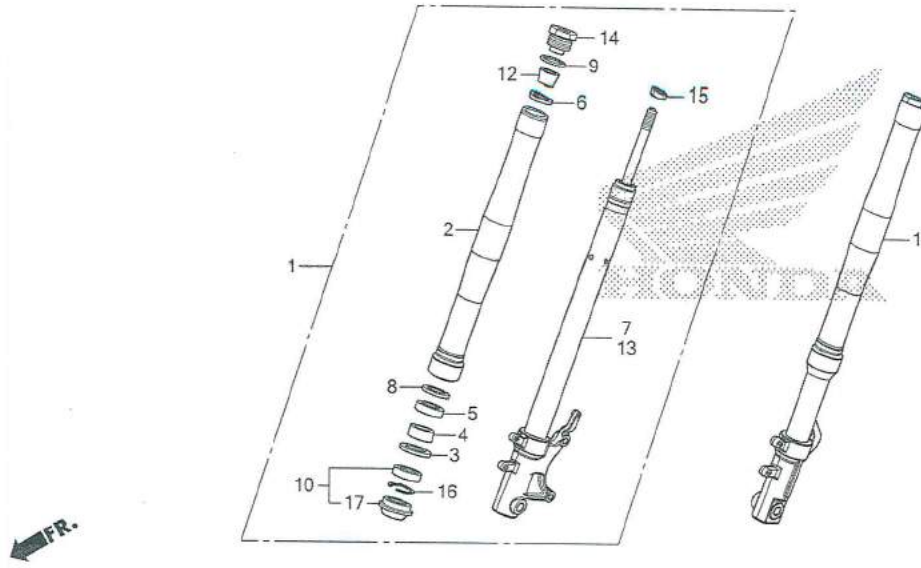

หัวข้อการบริการ	เวลาในการบริการ
1 ชุดโช้คอัพหน้าด้านขวา.....	0.5
2 ปลอกแกนโช้คอัพหน้าด้านซ้าย.....	0.8
ปลอกแกนโช้คอัพหน้าด้านขวา.....	0.8
ปลอกแกนโช้คอัพหน้าทั้งสองด้าน.....	1.2
7 ชุดแกนโช้คอัพหน้าด้านขวา.....	0.8
(4 บูชแกนโช้คอัพ, 5 บูชปลอกแกนโช้คอัพหน้า)	
10 ชุดซีลปลอกแกนโช้คอัพหน้าด้านซ้าย.....	0.8
ชุดซีลปลอกแกนโช้คอัพหน้าด้านขวา.....	0.8
ชุดซีลปลอกแกนโช้คอัพหน้าทั้งสองด้าน.....	1.2
11 ชุดโช้คอัพหน้าด้านซ้าย.....	0.5
ชุดโช้คอัพหน้าทั้งสองด้าน.....	0.6
13 ชุดแกนโช้คอัพหน้าด้านซ้าย.....	0.8
ชุดแกนโช้คอัพหน้าทั้งสองด้าน.....	1.2
(4 บูชแกนโช้คอัพ, 5 บูชปลอกแกนโช้คอัพหน้า)	

ลำดับ	หมายเลขอะไหล่	ชื่ออะไหล่	จำนวนที่ใช้ MSX125SF G	รุ่นที่ใช้
①	51400-K26-B01	ชุดโช้คอัพหน้าด้านขวา (SHOWA).....	1	FORK ASSY., R. FR. (SHOWA) 3042.99
2	51410-K26-901	ปลอกแกนโช้คอัพหน้า.....	2	TUBE, OUTER
	51410-K26-B01	ปลอกแกนโช้คอัพหน้า.....	2	TUBE, OUTER
3	51412-KK4-003	แหวนรองซีล.....	2	RING, BACK UP
4	51414-K20-901	บูชแกนโช้คอัพ.....	2	BUSH, GUIDE
5	51415-K20-901	บูชปลอกแกนโช้คอัพหน้า.....	2	BUSH, SLIDER
6	51419-K20-T21	แหวนรอง.....	2	SEAT
7	51425-K26-B01	ชุดแกนโช้คอัพหน้าด้านขวา.....	1	DAMPER COMP., R. FR.
8	51438-K20-901	แหวนลูกสูบโช้ค B.....	2	RING B, PISTON
9	51458-K20-901	โอริง.....	2	O-RING
10	51490-KRM-852	ชุดซีลปลอกแกนโช้คอัพหน้า.....	2	SEAL SET, FR. FORK
①	51500-K26-B01	ชุดโช้คอัพหน้าด้านซ้าย (SHOWA).....	1	FORK ASSY., L. FR. (SHOWA) 3042.99
12	51517-K20-T21	ยางรอง.....	2	RUBBER, STOPPER
13	51525-K26-B01	ชุดแกนโช้คอัพหน้าด้านซ้าย.....	1	DAMPER COMP., L. FR.
14	90123-K20-T21	โบลท์ปิดแกนโช้คอัพหน้า.....	2	BOLT, FR. FORK

โช้คอัพหน้า FRONT FORK

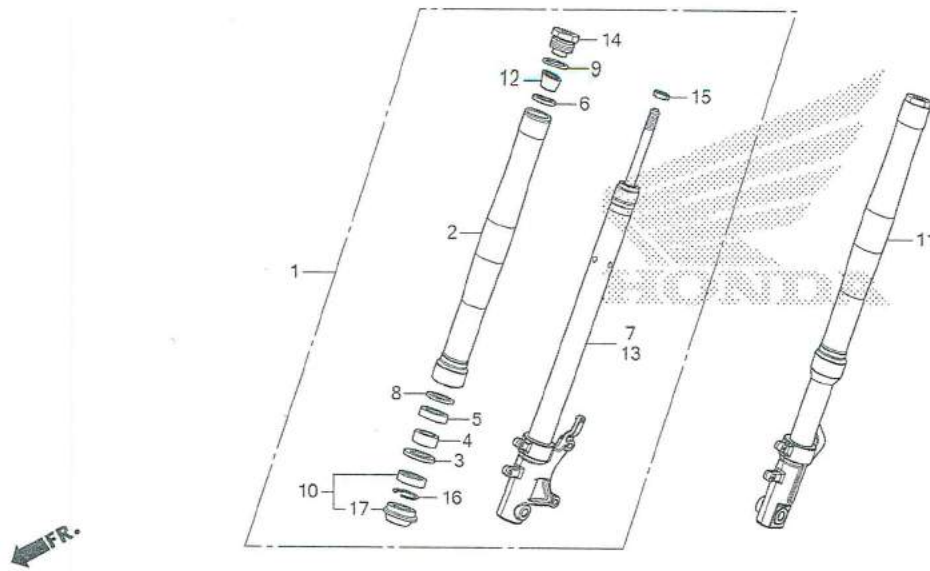

หัวข้อการบริการ เวลาในการบริการ

3

ลำดับ	หมายเลขอะไหล่	ชื่ออะไหล่	จำนวนที่ใช้ MSX125SF G	รุ่นที่ใช้
15	90301-MB9-950	น็อตล็อค, 12 มม.	2	NUT, LOCK, 12MM
16	90601-354-000	แหวนบังคับซีลกันน้ำมัน	2	RING, OIL SEAL STOP
17	91254-GAA-003	ซีลกันฝุ่น	2	DUST SEAL

คาร์ลิปเปอร์เบรคหน้า FRONT BRAKE CALIPER

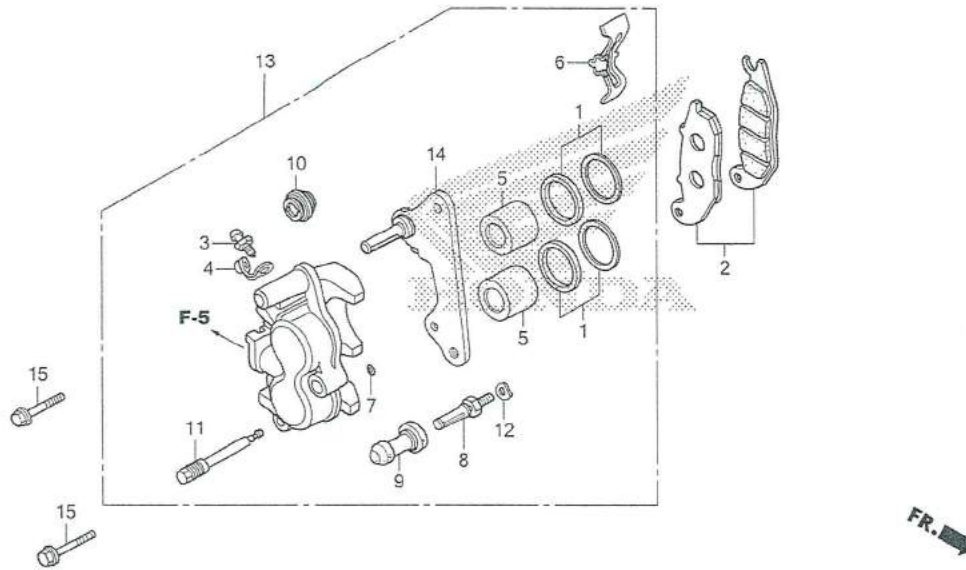

หัวข้อการบริการ	เวลาในการบริการ
2 ชุดผ้าดิสก์เบรคหน้า	0.1
5 ลูกสูบคาร์ลิปเปอร์.....	0.5
.รวมการไล่ลมเบรค .	
.ใช้เวลาเท่ากันถ้าเปลี่ยน 2 ลูก	
(1 ชุดซีลลูกสูบคาร์ลิปเปอร์)	
13 ชุดคาร์ลิปเปอร์เบรคหน้า	0.4
.รวมการไล่ลมเบรค	
14 ชุดขायึดคาร์ลิปเปอร์เบรคหน้า.....	0.2

ลำดับ	หมายเลขอะไหล่	ชื่ออะไหล่	จำนวนที่ใช้ MSX125SF G	รุ่นที่ใช้
1	06451-GE2-405	ชุดซีลลูกสูบคาร์ลิปเปอร์	2	SEAL SET, PISTON
2	06455-KPP-902	ชุดผ้าดิสก์เบรคหน้า	1	PAD SET, FR.
3	43352-568-003	สกรูไล่ลมเบรค (NISSIN)	1	SCREW, BLEEDER (NISSIN)
4	43353-461-771	จุกปิดสกรูไล่ลมเบรค	1	CAP, BLEEDER
5	45107-GE2-006	ลูกสูบคาร์ลิปเปอร์	2	PISTON
6	45108-KPH-951	สปริงผ้าดิสก์เบรค	1	SPRING, PAD
7	45111-MAJ-G41	แหวนล็อก	1	RING, STOPPER
8	45131-GZ0-006	สลักดิสก์เบรค	1	BOLT, PIN
9	45132-166-016	บูชยางหุ้มสลักดิสก์เบรค (NISSIN)	1	BOOT, PIN BUSH (NISSIN)
10	45133-MA3-006	ยางกันฝุ่น B	1	BOOT B
11	45215-KPH-951	สลักยึดผ้าดิสก์เบรค	1	PIN, HANGER
12	45216-166-006	แหวนรอง	1	WASHER, WAVE
13	45250-K26-B01	ชุดคาร์ลิปเปอร์เบรคหน้า (NISSIN)	1	CALIPER SUB ASSY., R. FR. (NISSIN)
14	45290-KPH-951	ชุดขायึดคาร์ลิปเปอร์เบรคหน้า	1	BRACKET SUB ASSY., FR. CALIPER
15	90131-KGH-900	bolt หน้าแปลน, 8x25	2	BOLT, FLANGE, 8x25

ล้อหน้า FRONT WHEEL

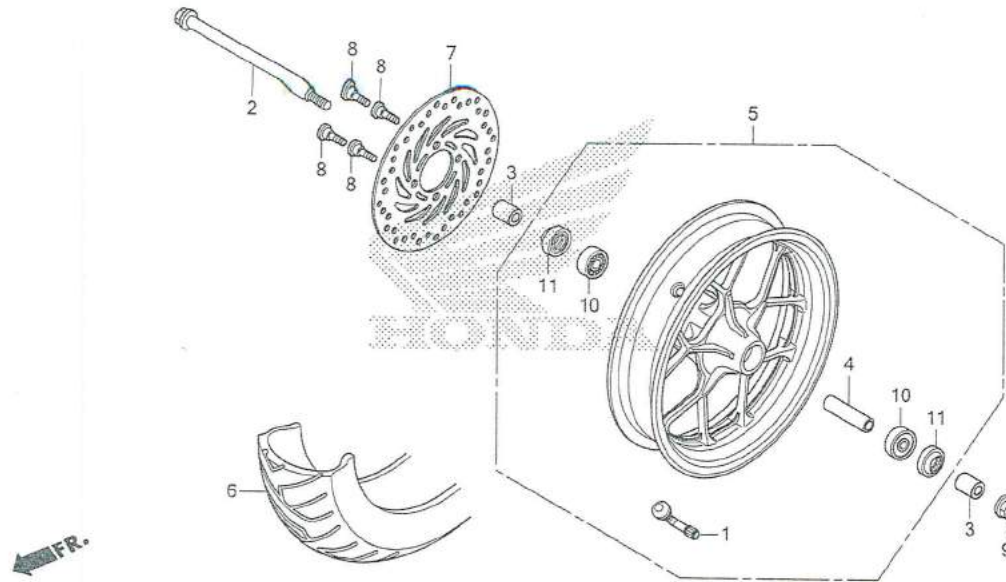

หัวข้อการบริการ เวลาในการบริการ

2 เฟลาล้อหน้า.....0.3 (11 ซีลกันฝุ่น, 23x37x7)	
5 ชุดล้อหน้า.....0.7	
6 ยางนอกล้อหน้า.....0.6	
7 จานดิสก์เบรกหน้า.....0.4	
10 ลูกปืนตลับ (6301U L)0.5 เปลี่ยนลูกปืน 1 ตลับเพิ่ม.....0.1	

3

ลำดับ	หมายเลขอะไหล่	ชื่ออะไหล่	จำนวนที่ใช้ MSX125SF G	รุ่นที่ใช้
1	42753-KJ9-004	วาล์วขอบล้อ (DUNLOP)	1	VALVE, RIM (DUNLOP)
2	44301-K26-900	เฟลาล้อหน้า	1	AXLE, FR. WHEEL
3	44311-K26-900	ปลอกทรงข้างล้อหน้า	2	COLLAR, R. FR. WHEEL SIDE
4	44620-K26-900	ปลอกทรงเฟลาล้อหน้า	1	COLLAR, FR. AXLE DISTANCE
5	44650-K26-B00	ชุดล้อหน้า	1	WHEEL SUB ASSY., FR.
6	44711-K26-B01	ยางนอกล้อหน้า (VEE) (120/70-12 51L)	1	TIRE, FR. (VEE) (120/70-12 51L)
	44711-K26-B02	ยางนอกล้อหน้า (IRC) (120/70-12 51L)	1	TIRE, FR. (IRC) (120/70-12 51L)
7	45251-KWB-602	จานดิสก์เบรกหน้า (SUNSTAR).....	1	DISK, FR. BRAKE (SUNSTAR)
8	90105-KGH-900	boltที่ยึดจานดิสก์เบรก, 8x24	4	BOLT, BRAKE DISK, 8x24
9	90306-KGH-901	น็อต, U, 12 มม. (FUJI SEIMITSU)	1	NUT, U, 12MM (FUJI SEIMITSU)
10	91053-K03-H01	ลูกปืนตลับ (6301U L) (NTN).....	2	BEARING, RADIAL BALL (6301U L) (NTN)
	91053-K03-H02	ลูกปืนตลับ (6301U L) (FAG).....	2	BEARING, RADIAL BALL (6301U L) (FAG)
11	91252-KGH-902	ซีลกันฝุ่น, 23x37x7 (NOK)	2	DUST SEAL, 23x37x7 (NOK)

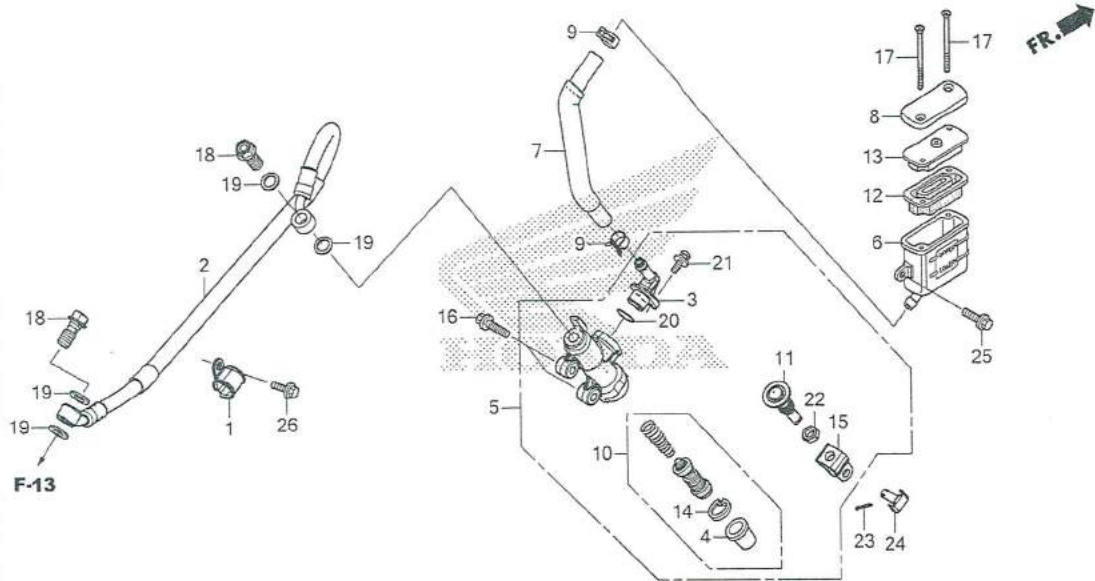

หัวข้อการบริการ	เวลาในการบริการ
2 ท่อน้ำมันเบรคหลังรวมการไล่ลมเบรค	0.7
5 ชุดแม่ปั้มเบรคหลังรวมการไล่ลมเบรค	0.9
6 กระปุกน้ำมันเบรคหลังรวมการไล่ลมเบรค	0.5
7 ท่อน้ำมันแม่ปั้มเบรคหลังรวมการไล่ลมเบรค	0.6
10 ชุดลูกสูบแม่ปั้มเบรครวมการไล่ลมเบรค	0.9
12 แผ่นไดอะแฟรม	0.4

ลำดับ	หมายเลขอะไหล่	ชื่ออะไหล่	จำนวนที่ใช้ MSX125SF G	รุ่นที่ใช้
1	43155-K26-900	แคลมป์ยึดท่อน้ำมันเบรคหลัง	1	CLAMPER, RR. BRAKE HOSE
2	43310-K26-B01	ท่อน้ำมันเบรคหลัง	1	HOSE COMP., RR. BRAKE
3	43503-MR7-006	ข้อต่อ	1	CONNECTOR
4	43504-MB2-006	ยางกันฝุ่น	1	BOOT COMP.
5	43510-K26-B01	ชุดแม่ปั้มเบรคหลัง (NISSIN)	1	CYLINDER SUB ASSY., RR. BRAKE MASTER (NISSIN)
6	43511-KW7-881	กระปุกน้ำมันเบรคหลัง (NISSIN)	1	CUP COMP., OIL (NISSIN)
7	43512-K26-901	ท่อน้ำมันแม่ปั้มเบรคหลัง.....	1	HOSE COMP., RR. MASTER CYLINDER
8	43513-KTY-C01	ฝาปิดกระปุกน้ำมันเบรคหลัง	1	CAP, MASTER CYLINDER
9	43514-KS6-701	เข็มขัดรัดท่อน้ำมันแม่ปั้มเบรคหลัง	2	CLAMP, MASTER CYLINDER OIL HOSE
10	43520-MJ6-315	ชุดลูกสูบแม่ปั้มเบรค (NISSIN)	1	PISTON SET, MASTER CYLINDER (NISSIN)
11	43530-KV3-831	แกนแม่ปั้มเบรค	1	ROD COMP., PUSH
12	45520-GW0-911	แผ่นไดอะแฟรม	1	DIAPHRAGM
13	45521-GW0-911	แผ่นรองไดอะแฟรม	1	PLATE, DIAPHRAGM
14	46182-MEL-D21	คลิปล็อค	1	CIRCLIP
15	46504-KV6-702	ข้อต่อแกนแม่ปั้มเบรค	1	JOINT, BRAKE ROD



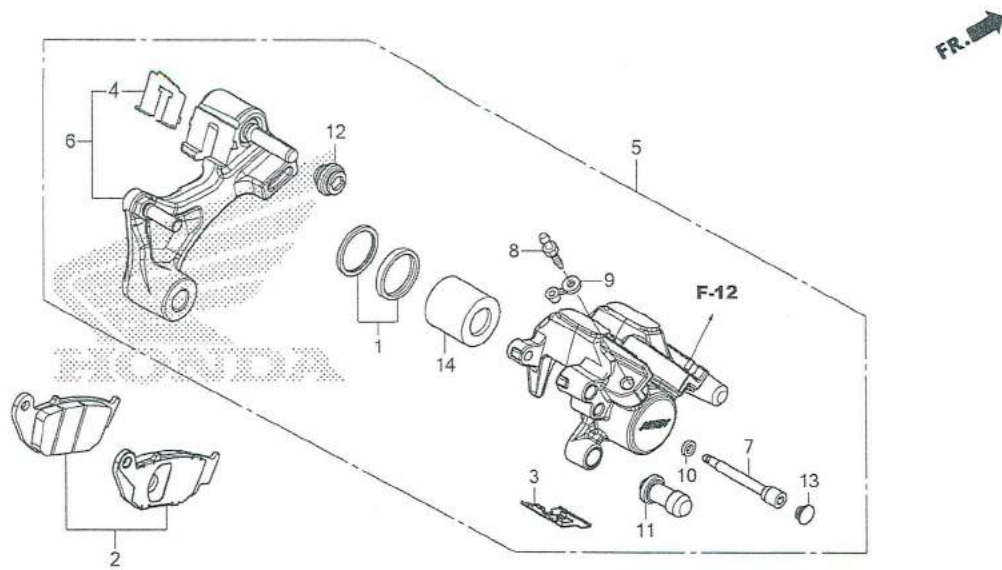

หัวข้อการบริการ เวลาในการบริการ

2 ชุดผ้าดิสก์เบรคหลัง.....	0.1
5 ชุดคาร์ลิปเปอร์เบรคหลัง.....	0.9
รวมการไล่ลมเบรค	
6 ชุดขายึดคาร์ลิปเปอร์เบรคหลัง	0.4
14 ลูกสูบคาร์ลิปเปอร์ B, 27x35	1.0
รวมการไล่ลมเบรค (1 ชุดซีลลูกสูบคาร์ลิปเปอร์)	

ลำดับ	หมายเลขอะไหล่	ชื่ออะไหล่	จำนวนที่ใช้ MSX125SF G	รุ่นที่ใช้
1	06431-MA3-405	ชุดซีลลูกสูบคาร์ลิปเปอร์	1	SEAL SET, PISTON
2	06435-K26-901	ชุดผ้าดิสก์เบรคหลัง	1	PAD SET, RR.
3	43108-KSP-B51	สปริงผ้าดิสก์เบรค (NISSIN)	1	SPRING, PAD (NISSIN)
4	43112-KZZ-901	สปริงผ้าดิสก์เบรค	1	RETAINER
5	43150-K26-B01	ชุดคาร์ลิปเปอร์เบรคหลัง (NISSIN)	1	CALIPER SUB ASSY., RR. (NISSIN)
6	43190-K26-901	ชุดขายึดคาร์ลิปเปอร์เบรคหลัง	1	BRACKET SUB ASSY., RR.
7	43215-KGH-901	สลักยึดผ้าดิสก์เบรค	1	PIN, HANGER
8	43352-568-003	สกรูไล่ลมเบรค (NISSIN)	1	SCREW, BLEEDER (NISSIN)
9	43353-461-771	จุกปิดสกรูไล่ลมเบรค	1	CAP, BLEEDER
10	45111-MAJ-G41	แหวนล๊อค	1	RING, STOPPER
11	45132-166-016	บูชยางหุ้มสลักดิสก์เบรค (NISSIN)	1	BOOT, PIN BUSH (NISSIN)
12	45133-MA3-006	ยางกันฝุ่น B	1	BOOT B
13	45203-MCC-006	จุกปิดสลักยึดผ้าดิสก์เบรค	1	PLUG, PIN
14	45218-MAJ-G41	ลูกสูบคาร์ลิปเปอร์ B, 27x35	1	PISTON B, 27x35

ล้อหลัง REAR WHEEL

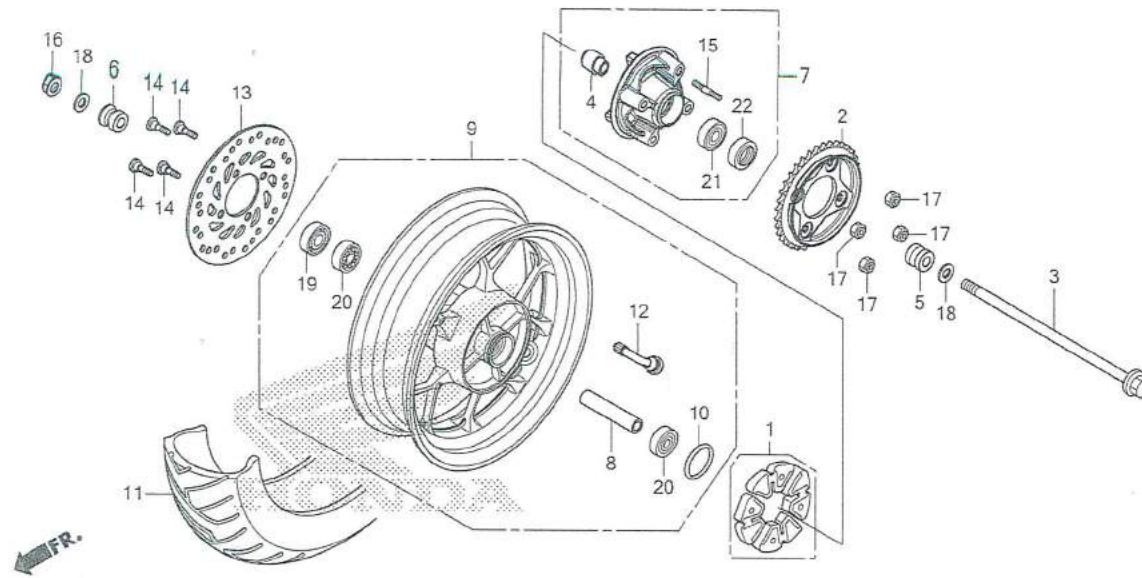

หัวข้อการบริการ	เวลาในการบริการ
1 ชุดยกกันกระชาก..... (10 โอริง, 40.5x3)	0.3
2 สเตอว์หลัง.....	0.4
3 เพลาล้อหลัง..... (19 ซีลกันฝุ่น, 26x37x6, 22 ซีลกันฝุ่น, 27x40x4.5)	0.3
7 ชุดหน้าแปลนสเตอว์หลัง.....	0.4
9 ชุดล้อหลัง.....	0.7
11 ยางนอกล้อหลัง.....	0.6
13 จานดิสก์เบรกหลัง.....	0.4
20 ลูกปืนตลับ (6301U L)..... .เปลี่ยนลูกปืน 1 ตลับเพิ่ม.....	0.5 0.1
21 ลูกปืนตลับ (6203U L).....	0.5

3

ลำดับ	หมายเลขอะไหล่	ชื่ออะไหล่	จำนวนที่ใช้ MSX125SF G	รุ่นที่ใช้
1	06410-KWB-600	ชุดยกกันกระชาก	1	DAMPER SET, WHEEL
2	41200-K26-901	สเตอว์หลัง (34 ฟัน)	1	SPROCKET COMP., FINAL DRIVEN (34T)
3	42301-K26-900	เพลาล้อหลัง	1	AXLE, RR. WHEEL
4	42303-KWB-600	ปลอกเกลียวล้อหลัง	1	SLEEVE, RR. WHEEL
5	42311-K26-900	ปลอกทรงข้างล้อหลังด้านซ้าย	1	COLLAR, L. RR. WHEEL SIDE
6	42312-K26-900	ปลอกทรงข้างล้อหลังด้านขวา	1	COLLAR, R. RR. WHEEL SIDE
7	42615-K26-B00	ชุดหน้าแปลนสเตอว์หลัง	1	FLANGE SUB ASSY., FINAL DRIVEN
8	42620-K26-900	ปลอกทรงเพลาล้อหลัง	1	COLLAR, RR. AXLE DISTANCE
9	42650-K26-B00	ชุดล้อหลัง	1	WHEEL SUB ASSY., RR.
10	42653-001-004	โอริง, 40.5x3 (NIPPON DUST KEEPER).....	1	O-RING, 40.5x3 (NIPPON DUST KEEPER)
11	42711-K26-B01	ยางนอกล้อหลัง (VEE) (130/70-12 56L)	1	TIRE, RR. (VEE) (130/70-12 56L)
	42711-K26-B02	ยางนอกล้อหลัง (IRC) (130/70-12 56L)	1	TIRE, RR. (IRC) (130/70-12 56L)
12	42753-KJ9-004	วาล์วขอบล้อ (DUNLOP)	1	VALVE, RIM (DUNLOP)
13	43251-K26-900	จานดิสก์เบรกหลัง	1	DISK, RR. BRAKE
14	90105-KGH-900	bolt ยึดจานดิสก์เบรก, 8x24	4	BOLT, BRAKE DISK, 8x24

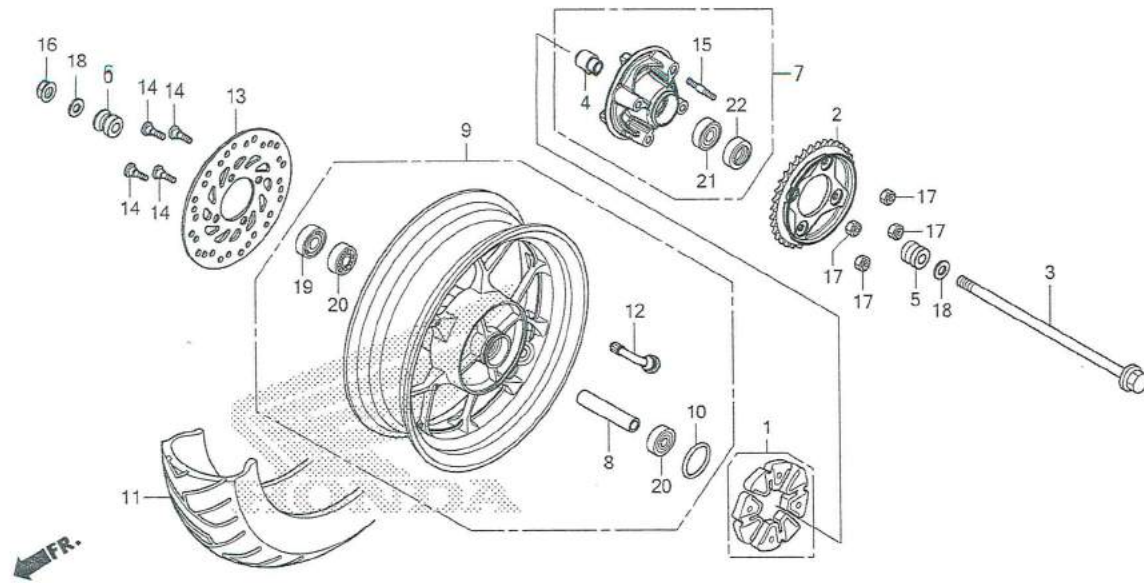

หัวข้อการบริการ

เวลาในการบริการ

ลำดับ	หมายเลขอะไหล่	ชื่ออะไหล่	จำนวนที่ใช้ MSX125SF G	รุ่นที่ใช้
15	90128-KWB-600	โบลท์สตัด, 8x18	4	BOLT, STUD, 8x18
16	90306-KGH-901	น๊อต, U, 12 มม. (FUJI SEIMITSU)	1	NUT, U, 12MM (FUJI SEIMITSU)
17	90309-KPH-971	น๊อต, U, 8 มม. (FUJI SEIMITSU)	4	NUT, U, 8MM (FUJI SEIMITSU)
18	90504-K26-900	แหวนรองเพลาล้อหลัง	2	WASHER, RR. AXLE
19	90753-051-003	ซีลกันฝุ่น, 26x37x6 (ARAI)	1	OIL SEAL, 26x37x6 (ARAI)
20	91053-K03-H01	ลูกปืนตลับ (6301U L) (NTN).....	2	BEARING, RADIAL BALL (6301U L) (NTN)
	91053-K03-H02	ลูกปืนตลับ (6301U L) (FAG).....	2	BEARING, RADIAL BALL (6301U L) (FAG)
21	91054-K03-H01	ลูกปืนตลับ (6203U L) (NTN).....	1	BEARING, RADIAL BALL (6203U L) (NTN)
	91054-K03-H03	ลูกปืนตลับ (6203U L) (FAG).....	1	BEARING, RADIAL BALL (6203U L) (FAG)
22	91251-KGH-902	ซีลกันฝุ่น, 27x40x4.5 (NOK)	1	DUST SEAL, 27x40x4.5 (NOK)

ถังน้ำมันเชื้อเพลิง FUEL TANK

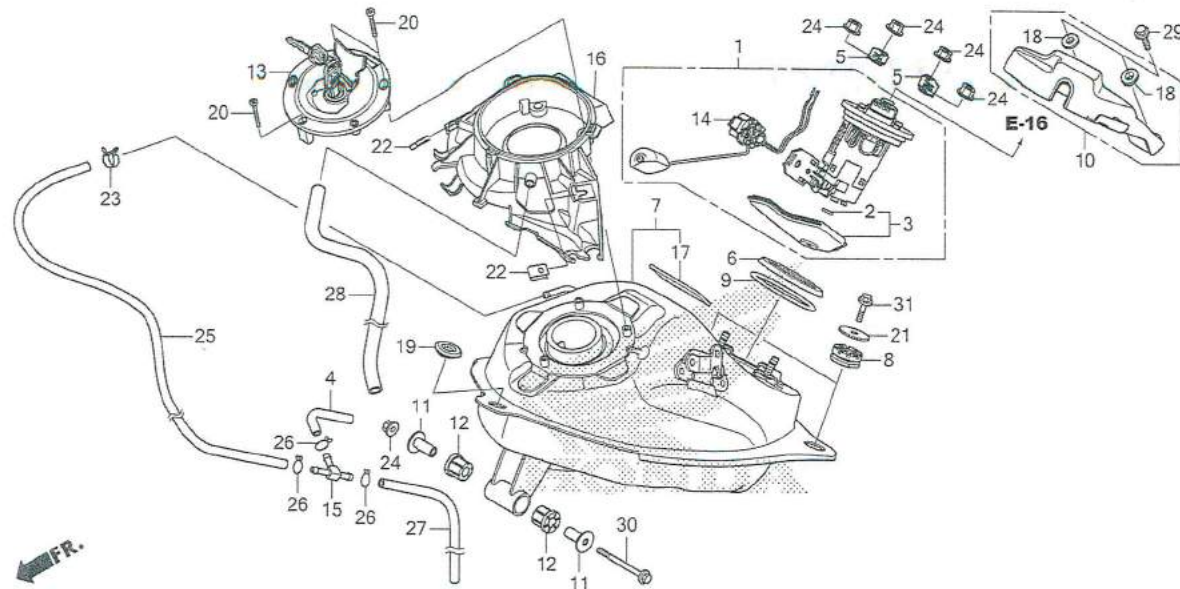

หัวข้อการบริการ	เวลาในการบริการ
1 ชุดปั้มน้ำมันเชื้อเพลิง (6 ซีลกันฝุ่น, 9 โอริงปั้มน้ำมันเชื้อเพลิง)	0.8
3 ชุดกรองน้ำมันเชื้อเพลิง (2 โอริง)	0.7
7 ชุดถังน้ำมันเชื้อเพลิง	0.9
13 ฝาปิดถังน้ำมันเชื้อเพลิง	0.1
14 ชุดลูกลอยวัดระดับน้ำมันเชื้อเพลิง	0.8
16 ฝาครอบฝาปิดถังน้ำมันเชื้อเพลิง	0.5

3

ลำดับ	หมายเลขอะไหล่	ชื่ออะไหล่	จำนวนที่ใช้ MSX125SF G	รุ่นที่ใช้
1	16700-K26-B01	ชุดปั้มน้ำมันเชื้อเพลิง	1	PUMP ASSY., FUEL
2	16706-KVB-S51	โอริง (P7)	1	O-RING (P7)
3	16707-KZV-T01	ชุดกรองน้ำมันเชื้อเพลิง	1	FILTER SET
4	17412-K26-B00	ท่อระบายอากาศ	1	TUBE, AIR
5	17517-GGL-J00	ตัวยึดชุดปั้มน้ำมันเชื้อเพลิง	2	RETAINER, FUEL PUMP
6	17518-GHB-601	ซีลกันฝุ่น (OHTUKA POLY-TECH)	1	SEAL, DUST (OHTUKA POLY-TECH)
7	17520-K26-B00	ชุดถังน้ำมันเชื้อเพลิง	1	TANK SET, FUEL
8	17531-K26-B00	ยางรองถังน้ำมันเชื้อเพลิง	2	RUBBER, TANK
9	17572-GHB-601	โอริงปั้มน้ำมันเชื้อเพลิง (ARAI)	1	O-RING, FUEL PUMP (ARAI)
10	17575-K26-B00	ฝาครอบปั้มน้ำมันเชื้อเพลิง	1	COVER, FUEL PUMP
11	17614-K26-900	ปลอกรองถังน้ำมันเชื้อเพลิง	2	COLLAR, FUEL TANK
12	17615-K26-900	ยางรองจุดหมุนถังน้ำมันเชื้อเพลิง	2	CUSHION, FUEL TANK RR. PIVOT
13	17620-K26-B01	ฝาปิดถังน้ำมันเชื้อเพลิง	1	CAP COMP., FUEL FILLER
14	37800-K26-B01	ชุดลูกลอยวัดระดับน้ำมันเชื้อเพลิง	1	FUEL UNIT
15	38581-K26-B00	ข้อต่อท่อ (รูปตัว T)	1	JOINT, TUBE (T)

ถังน้ำมันเชื้อเพลิง FUEL TANK

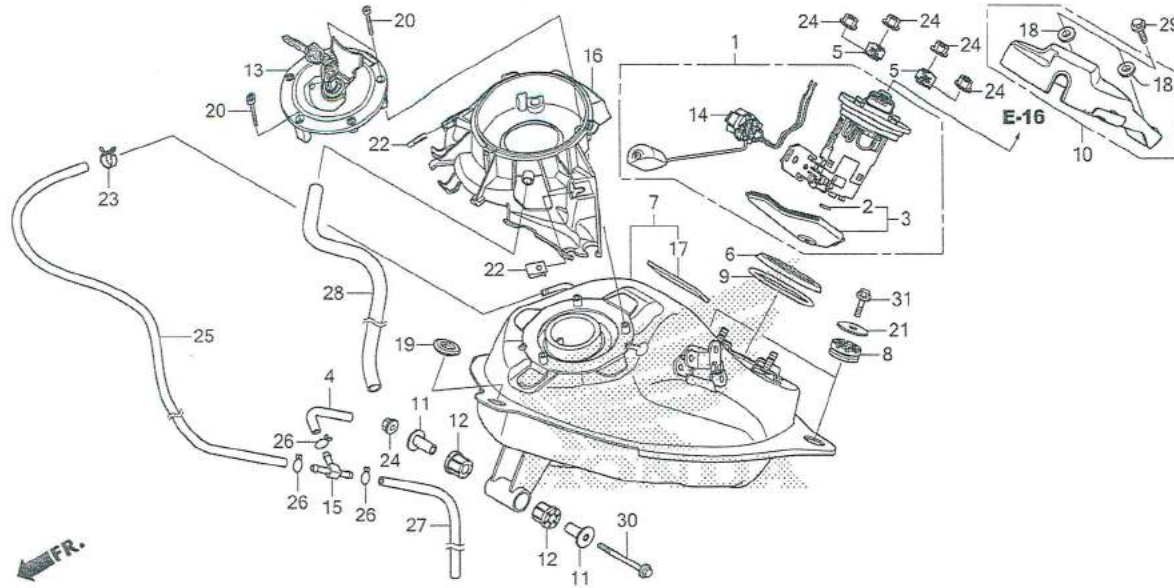

หัวข้อการบริการ

เวลาในการบริการ

ลำดับ	หมายเลขอะไหล่	ชื่ออะไหล่	จำนวนที่ใช้ MSX125SF G	รุ่นที่ใช้
16	64460-K26-B00	ฝาครอบฝาปิดถังน้ำมันเชื้อเพลิง	1	COVER COMP., TANK CAP
17	81257-K26-B00	ยางรอง	1	RUBBER, PROTECTOR
18	81312-KPH-900	ปลอกกรอง	2	COLLAR, FR. FENDER
19	83551-300-000	ยางรอง	1	GROMMET, AIR CLEANER CASE
20	90120-MJE-D00	โบลท์, 4x25 (SUS)	3	BOLT, SOCKET, 4x25 (SUS)
21	90136-428-870	แหวนรองถังน้ำมันเชื้อเพลิง	2	WASHER, TANK SETTING
22	90302-KWW-A00	น็อตสปริง, 4 มม.	2	NUT, SPRING, 4MM
23	90652-KSJ-A21	เข็มขัดรัดท่อ (8.0)	1	CLAMP, TUBE (8.0)
24	94050-06000	น็อตหน้าแปลน, 6 มม.	5	NUT, FLANGE, 6MM
25	95001-45600-40	ท่อน้ำมันเชื้อเพลิง, 4.5x600 (95001-45001-60M)	1	TUBE, FUEL, 4.5x600 (95001-45001-60M)
26	95002-02080	คลิปรัดท่อ (B8)	3	CLIP, TUBE (B8)
27	95005-35530-20	ท่อ, 3.5x530 (95005-35001-10M)	1	TUBE, 3.5x530 (95005-35001-10M)
28	95005-80350-20	ท่อ, 8x350 (95005-80001-20M)	1	TUBE, 8x350 (95005-80001-20M)
29	95701-06012-00	โบลท์หน้าแปลน, 6x12	2	BOLT, FLANGE, 6x12
30	95701-06060-00	โบลท์หน้าแปลน, 6x60	1	BOLT, FLANGE, 6x60

ถงนามนเซอเพลิง FUEL TANK

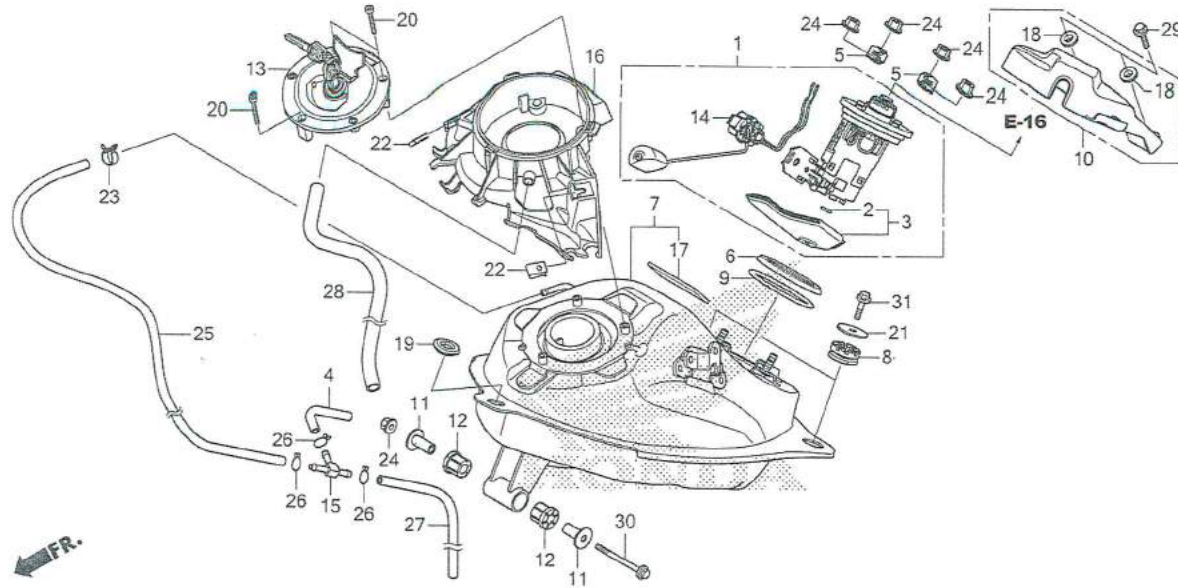

หัวข้อการบริการ เวลาในการบริการ

--	--

3

ลำดับ	หมายเลขอะไหล่	ชื่ออะไหล่	จำนวนที่ใช้	รุ่นที่ใช้
			MSX125SF G	

31	95801-06014-00	บ๊oltหน้าแปลน, 6x14	2	BOLT, FLANGE, 6x14
----	----------------	---------------------------	---	--------------------

ฝาครอบกันลม SHROUD

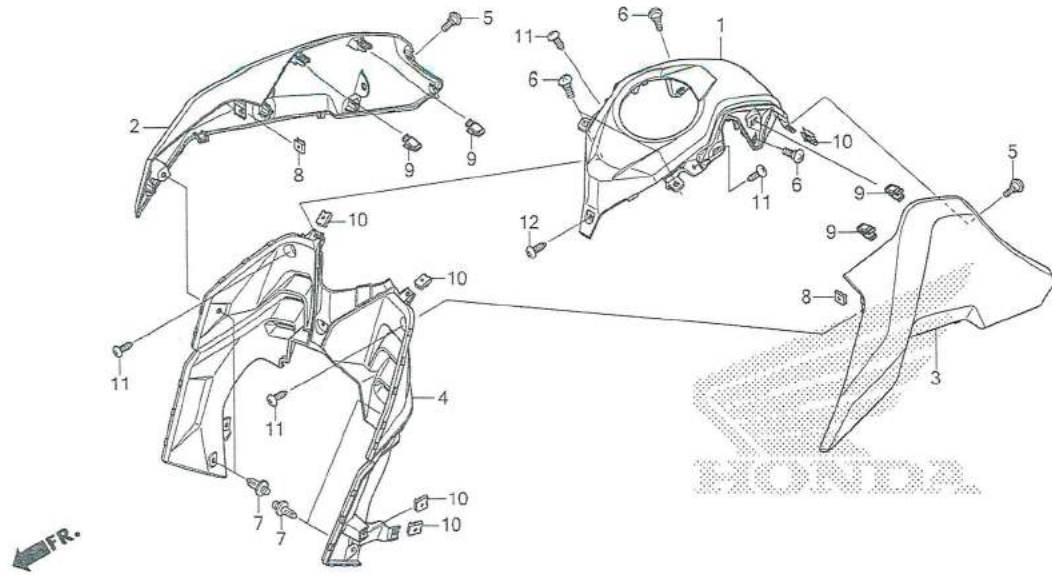

หัวข้อการบริการ เวลาในการบริการ

1 ฝาครอบถังน้ำมันเชื้อเพลิง.....	0.5
2 ฝาครอบกันลมด้านขวา	0.4
3 ฝาครอบกันลมด้านซ้าย.....	0.4
ฝาครอบกันลมทั้งสองด้าน.....	0.7
4 ฝาครอบกันลมตัวใน.....	0.5

ลำดับ	หมายเลขอะไหล่	ชื่ออะไหล่	จำนวนที่ใช้ MSX125SF G	รุ่นที่ใช้
1	64450-K26-B00	ฝาครอบถังน้ำมันเชื้อเพลิง	1	COVER, FUEL TANK
2	83480-K26-B00ZA	ฝาครอบกันลมด้านขวา รถสีเหลือง-เทา	1	SHROUD, R. *Y196*
	83480-K26-B00ZB	รถสีแดง-เทา.....	1	*R353P*
	83480-K26-B00ZC	รถสีดำ-เทา.....	1	*NH303M*
	83480-K26-B00ZD	รถสีขาว-เทา.....	1	*NHA87P*
3	83490-K26-B00ZA	ฝาครอบกันลมด้านซ้าย รถสีเหลือง-เทา	1	SHROUD, L. *Y196*
	83490-K26-B00ZB	รถสีแดง-เทา.....	1	*R353P*
	83490-K26-B00ZC	รถสีดำ-เทา.....	1	*NH303M*
	83490-K26-B00ZD	รถสีขาว-เทา.....	1	*NHA87P*
4	83560-K26-B00	ฝาครอบกันลมตัวใน	1	SHROUD, INNER
5	90104-K26-B00	สกรูพิเศษ	2	SCREW, VISOR SPECIAL SETTING
6	90115-KWW-620	สกรูพิเศษ	4	SCREW, VISOR SPECIAL SETTING
7	90116-MCS-G00	คลิปล็อค.....	4	RIVET, PUSH
8	90302-KWW-A00	น็อตสปริง, 4 มม.	2	NUT, SPRING, 4MM
9	90666-K59-A11	คลิปล็อค (PO)	4	CLIP, SNAP FITTING (PO)
10	90677-KAN-T00	น็อตคลิปล็อค, 5 มม.....	8	NUT, CLIP, 5MM

ฝาครอบกันลม SHROUD

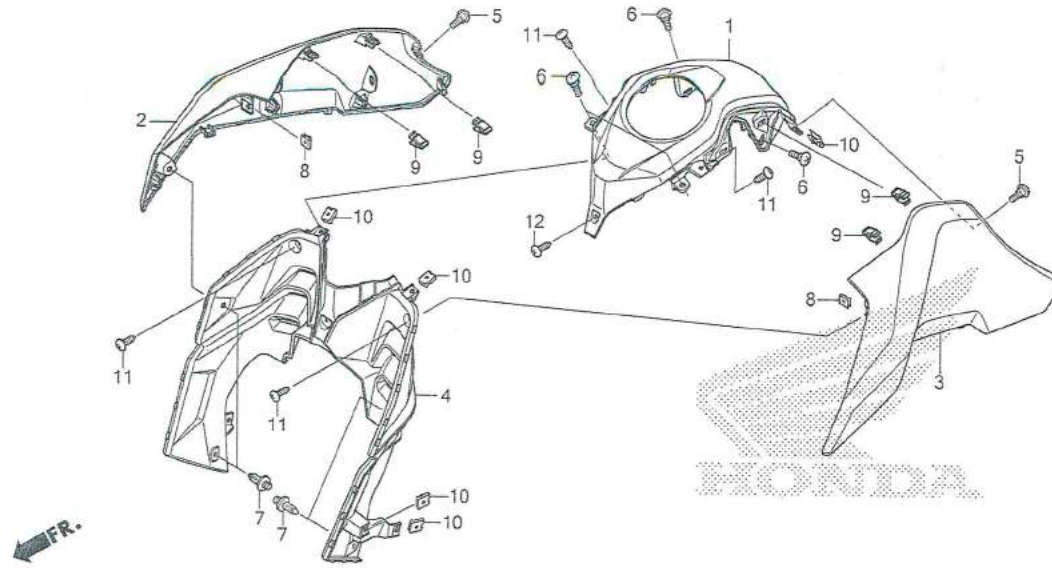

หัวข้อการบริการ เวลาในการบริการ

--

3

ลำดับ	หมายเลขอะไหล่	ชื่ออะไหล่	จำนวนที่ใช้	รุ่นที่ใช้
11	93903-24380	สกรูเกลียวปलอย, 4x12.....	4	MSX125SF G
12	93903-34380	สกรูเกลียวปลอย, 4x12.....	1	SCREW, TAPPING, 4x12

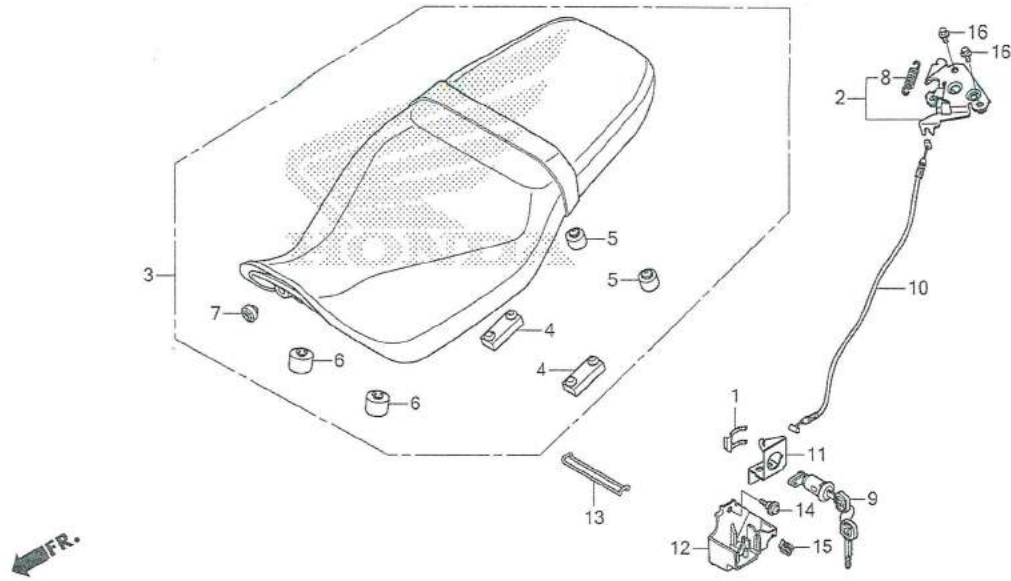

หัวข้อการบริการ	เวลาในการบริการ
2 ชุดแผ่นยึดที่ล็อกเบาะ	0.6
9 กุญแจล็อกเบาะ	0.3
10 สายล็อกเบาะ	0.6

ลำดับ	หมายเลขอะไหล่	ชื่ออะไหล่	จำนวนที่ใช้ MSX125SF G	รุ่นที่ใช้
1	75581-673-000	สปริงล็อกกุญแจล็อกเบาะ	1	SPRING, LOCK KEY SETTING
2	77160-K26-B00	ชุดแผ่นยึดที่ล็อกเบาะ	1	BRACKET COMP., SEAT LOCK
3	77200-K26-B00ZA	เบาะนั่งทั้งชุด รถทุกสี	1	SEAT ASSY., DOUBLE *TYPE1*
4	77205-MFE-670	ยางรองเบาะนั่ง	2	RUBBER, SEAT SETTING
5	77206-KPK-900	ยางรองกันสะเทือน	2	RUBBER, SEAT CUSHION
6	77206-KPP-T00	ยางรองกันสะเทือน	2	RUBBER, SEAT CUSHION
7	77215-KW7-900	ยางรองเบาะนั่ง C	1	RUBBER C, SEAT SETTING
8	77234-KRJ-900	สปริงล็อกเบาะ	1	SPRING, SEAT LOCK
9	77239-KVB-900	กุญแจล็อกเบาะ	1	KEY, SEAT LOCK
10	77240-K26-B00	สายล็อกเบาะ	1	CABLE, SEAT LOCK
11	77582-K26-900	แผ่นยึดสายล็อกเบาะ	1	STAY, SEAT LOCK CABLE
12	83556-K26-B00	ฝาครอบล็อกเบาะ	1	COVER, SEAT LOCK
13	89012-KZL-930	สายรัดของเก็บเอกสาร	1	BAND, TOOL
14	90117-KVG-A20	สกรู, 5x13	1	SCREW, PAN, 5x13
15	90677-KAN-T00	น็อตคัลลิป, 5 มม.	1	NUT, CLIP, 5MM

เบาะนั่ง SEAT

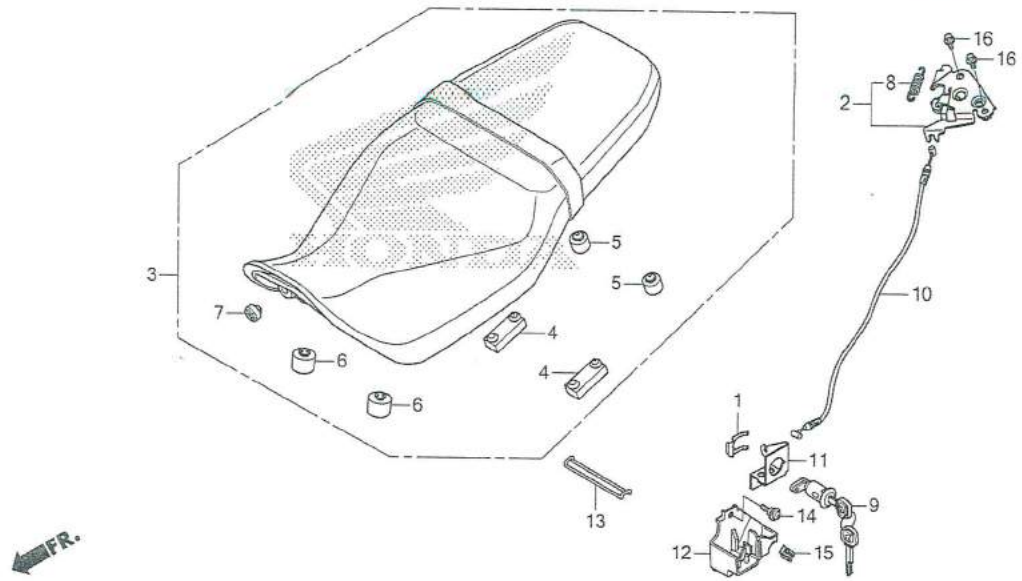

หัวข้อการบริการ เวลาในการบริการ

--

3

ลำดับ	หมายเลขอะไหล่	ชื่ออะไหล่	จำนวนที่ใช้ MSX125SF G	รุ่นที่ใช้
-------	---------------	------------	------------------------------	------------

16	95801-06012-00	โบลท์หน้าแปลน, 6x12	2	BOLT, FLANGE, 6x12
----	----------------	---------------------------	---	--------------------

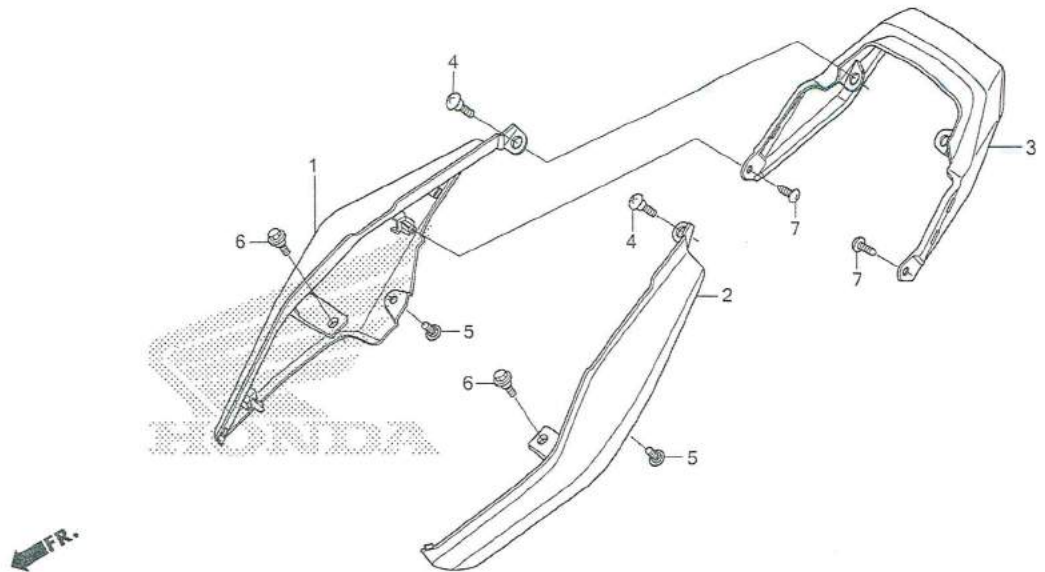

หัวข้อการบริการ	เวลาในการบริการ
1 ฝาครอบท้ายด้านขวา.....	0.2
2 ฝาครอบท้ายด้านซ้าย.....	0.2
ฝาครอบท้ายทั้งสองด้าน.....	0.2
3 ฝาครอบท้ายตัวกลาง.....	0.2

ลำดับ	หมายเลขอะไหล่	ชื่ออะไหล่	จำนวนที่ใช้ MSX125SF G	รุ่นที่ใช้
1	77215-K26-B00ZA	ฝาครอบท้ายด้านขวา รหัสเหลือง-เทา.....	1	COWL, R. RR. *Y196*
	77215-K26-B00ZF	รหัสสีแดง-เทา.....	1	*R353P*
	77215-K26-B00ZG	รหัสสีดำ-เทา.....	1	*NH303M*
	77215-K26-B00ZH	รหัสขาว-เทา.....	1	*NHA87P*
2	77225-K26-B00ZA	ฝาครอบท้ายด้านซ้าย รหัสเหลือง-เทา.....	1	COWL, L. RR. *Y196*
	77225-K26-B00ZB	รหัสสีแดง-เทา.....	1	*R353P*
	77225-K26-B00ZC	รหัสสีดำ-เทา.....	1	*NH303M*
	77225-K26-B00ZD	รหัสขาว-เทา.....	1	*NHA87P*
3	77230-K26-B00ZA	ฝาครอบท้ายตัวกลาง รหัสทุกสี.....	1	COWL, RR. CENTER *NH1*
4	90104-KPH-900	สกรูพิเศษ, 5 มม.....	2	SCREW, SPECIAL, 5MM
5	90104-K26-B00	สกรูพิเศษ.....	2	SCREW, VISOR SPECIAL SETTING
6	90111-162-000	โบลท์หน้าแปลน, 6 มม.....	2	BOLT, FLANGE, 6MM
7	93903-34310	สกรูเกลียวปลั๊อย, 4x12.....	2	SCREW, TAPPING, 4x12

ฝาครอบข้าง SIDE COVER

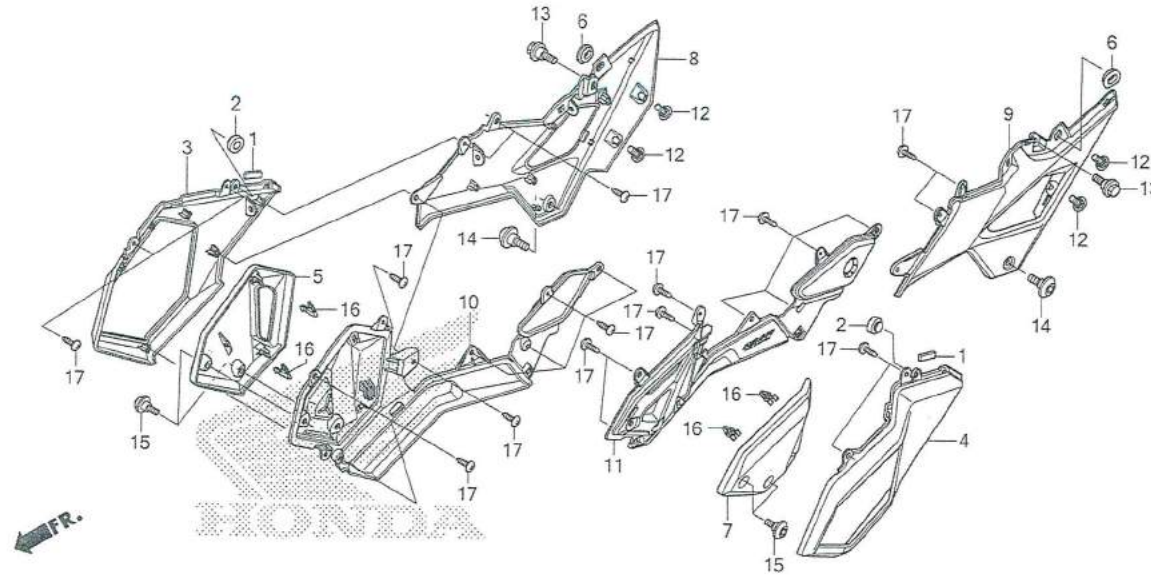

หัวข้อการบริการ	เวลาในการบริการ
3 ฝาครอบข้างด้านขวา.....	0.4
4 ฝาครอบข้างด้านซ้าย	0.4
ฝาครอบข้างทั้งสองด้าน	0.7
5 ฝาปิดฝาครอบข้างด้านขวา.....	0.4
7 ฝาปิดฝาครอบข้างด้านซ้าย.....	0.4
ฝาปิดฝาครอบข้างทั้งสองด้าน.....	0.7
8 ฝาครอบข้างด้านขวาท่อนบน	0.4
9 ฝาครอบข้างด้านซ้ายท่อนบน.....	0.4
ฝาครอบข้างท่อนบนทั้งสองด้าน.....	0.7
10 ฝาครอบข้างด้านขวาท่อนล่าง	0.4
11 ฝาครอบข้างด้านซ้ายท่อนล่าง.....	0.4
ฝาครอบข้างท่อนล่างทั้งสองด้าน.....	0.7

3

ลำดับ	หมายเลขอะไหล่	ชื่ออะไหล่	จำนวนที่ใช้ MSX125SF G	รุ่นที่ใช้
1	81257-KWC-900	ยางรอง	2	RUBBER, PROTECTOR
2	83512-KZZ-900	ยางรอง	2	RUBBER, MUFFLER PROTECTOR
3	83530-K26-B00ZA	ฝาครอบข้างด้านขวา รถทุกสี	1	COVER, R. SIDE *NHB81M*
4	83540-K26-B00ZA	ฝาครอบข้างด้านซ้าย รถทุกสี.....	1	COVER, L. SIDE *NHB81M*
5	83545-K26-B00ZA	ฝาปิดฝาครอบข้างด้านขวา รถสีเหลือง-เทา	1	GARNISH, R. *Y196*
	83545-K26-B00ZB	รถสีแดง-เทา.....	1	*R353P*
	83545-K26-B00ZC	รถสีดำ-เทา.....	1	*NH303M*
	83545-K26-B00ZD	รถสีขาว-เทา	1	*NHA87P*
6	83551-GE2-000	ยางรองฝาครอบข้าง.....	2	GROMMET, AIR CLEANER CASE
7	83555-K26-B00ZA	ฝาปิดฝาครอบข้างด้านซ้าย รถสีเหลือง-เทา	1	GARNISH, L. *Y196*
	83555-K26-B00ZB	รถสีแดง-เทา.....	1	*R353P*
	83555-K26-B00ZC	รถสีดำ-เทา.....	1	*NH303M*
	83555-K26-B00ZD	รถสีขาว-เทา.....	1	*NHA87P*
8	83580-K26-B00ZA	ฝาครอบข้างด้านขวาท่อนบน รถทุกสี	1	COVER, R. SIDE UPPER *NHB81M*
9	83590-K26-B00ZA	ฝาครอบข้างด้านซ้ายท่อนบน รถทุกสี.....	1	COVER, L. SIDE UPPER *NHB81M*
10	83680-K26-B00	ฝาครอบข้างด้านขวาท่อนล่าง	1	COVER, R. SIDE LOWER

ฝาครอบข้าง SIDE COVER

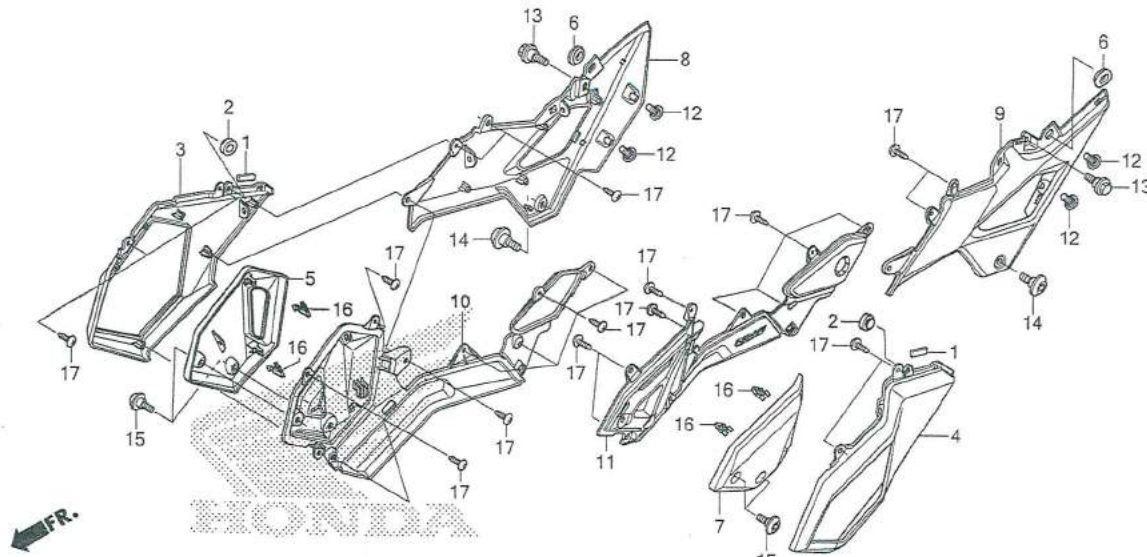

หัวข้อการบริการ

เวลาในการบริการ

ลำดับ หมายเลขอะไหล่

ชื่ออะไหล่

จำนวนที่ใช้
MSX125SF
G

รุ่นที่ใช้

11	83690-K26-B00	ฝาครอบข้างด้านซ้ายตอนล่าง.....	1	COVER, L. SIDE LOWER
12	90104-K26-B00	สกรูพิเศษ	4	SCREW, VISOR SPECIAL SETTING
13	90111-162-000	bolt หน้าแปลน, 6 มม.	2	BOLT, FLANGE, 6MM
14	90133-KPP-T00	สกรู, 6x14	2	SCREW, PAN, 6x14
15	90134-KPP-T00	สกรู, 5x14	4	SCREW, PAN, 5x14
16	90666-K59-A11	คลิปล็อค (PO)	4	CLIP, SNAP FITTING (PO)
17	93903-24210	สกรูเกลียวปัดออย, 4x10.....	24	SCREW, TAPPING, 4x10

ไส้กรองอากาศ AIR CLEANER

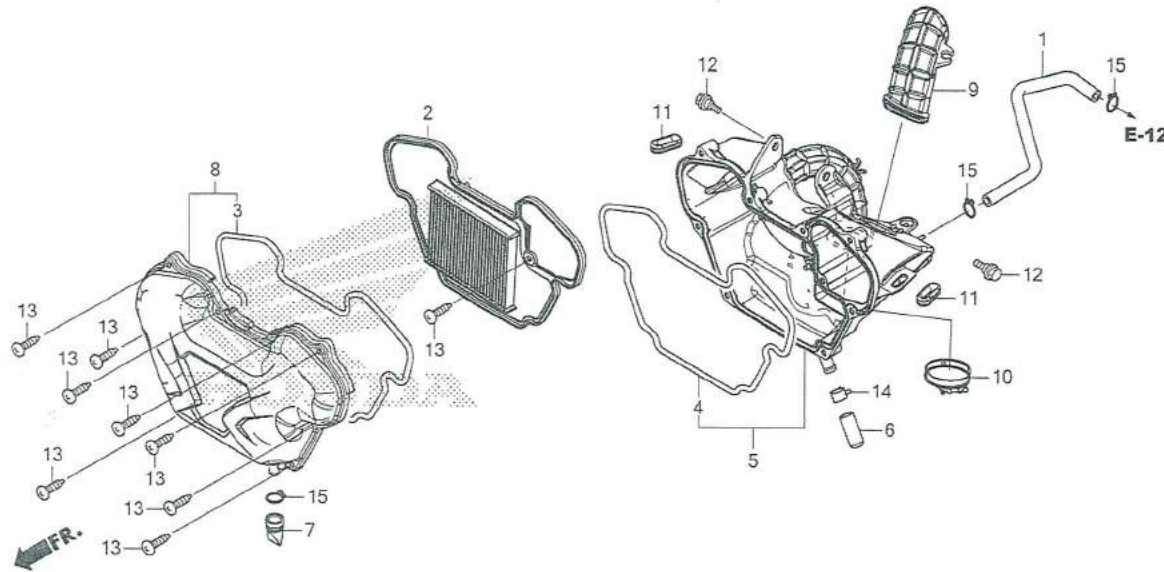

หัวข้อการบริการ เวลาในการบริการ

2 ไส้กรองอากาศ.....0.2 (3 ซีตฝาครอบเรือนไส้กรองอากาศ, 4 ซีลเรือนไส้กรองอากาศ)	0.2
5 ชุดเรือนไส้กรองอากาศ.....0.7 (9 ท่อดักอากาศ)	0.7
8 ชุดฝาครอบเรือนไส้กรองอากาศ	0.2

3

ลำดับ	หมายเลขอะไหล่	ชื่ออะไหล่	จำนวนที่ใช้ MSX125SF G	รุ่นที่ใช้
1	15761-K26-900	ท่อระบายอากาศ	1	TUBE, BREATHER
2	17210-K26-900	ไส้กรองอากาศ	1	ELEMENT COMP., AIR CLEANER
3	17214-K26-900	ซีตฝาครอบเรือนไส้กรองอากาศ	1	SEAL, AIR CLEANER COVER
4	17215-K26-900	ซีลเรือนไส้กรองอากาศ	1	SEAL, AIR CLEANER CASE
5	17225-K26-901	ชุดเรือนไส้กรองอากาศ	1	CASE SUB ASSY., AIR CLEANER
6	17227-KPK-900	ท่อยาง, 11x15x35	1	TUBE, VINYL, 11x15x35
7	17234-KCW-871	ท่อระบายไส้กรองอากาศ	1	TUBE, AIR CLEANER DRAIN
8	17235-K26-900	ชุดฝาครอบเรือนไส้กรองอากาศ	1	COVER SUB ASSY., AIR CLEANER
9	17241-K26-900	ท่อดักอากาศ	1	DUCT, AIR CLEANER
10	17254-K26-900	เข็มขัดรัดท่อ (44).....	1	BAND, CONNECTING TUBE (44)
11	83601-MB0-000	ยางรองเรือนไส้กรองอากาศ.....	2	GROMMET A, SIDE COVER
12	90116-KVB-900	โบลท์หน้าแปลน, 6 มม.	2	BOLT, FLANGE, 6MM
13	93903-25580	สกรูเกลียวปล้อง, 5x25.....	9	SCREW, TAPPING, 5x25
14	95002-41300-08	เข็มขัดรัดท่อ (D13)	1	CLAMP, TUBE (D13)
15	95002-80000	คลิปรัดท่อ (C12)	3	CLIP, TUBE (C12)

ท่อไอเสีย EXHAUST MUFFLER

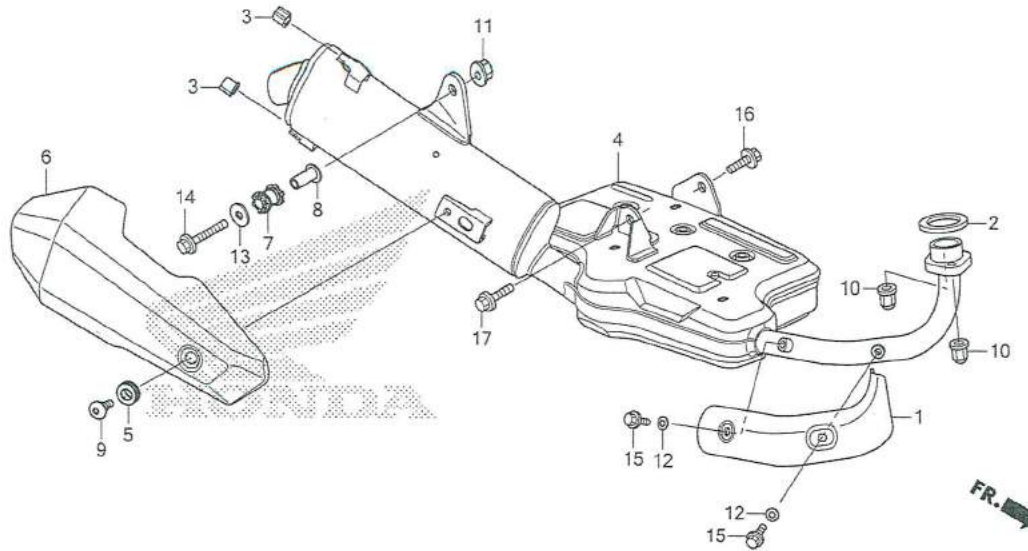

หัวข้อการบริการ เวลาในการบริการ

1 ครอบท่อไอเสีย	0.1
2 ปะเก็นปากท่อไอเสีย	0.2
4 ชุดท่อไอเสีย	0.2
6 ฝาครอบท่อเก็บเสียง	0.1

ลำดับ	หมายเลขอะไหล่	ชื่ออะไหล่	จำนวนที่ใช้ MSX125SF G	รุ่นที่ใช้
1	18240-K26-B00	ครอบท่อไอเสีย	1	COVER, EX. PIPE
2	18291-GE2-920	ปะเก็นปากท่อไอเสีย	1	GASKET, EX. PIPE
3	18293-MCA-A20	ยางรองท่อไอเสีย	2	RUBBER, PROTECTOR PACKING
4	18300-K26-B00	ชุดท่อไอเสีย	1	MUFFLER COMP., EX.
5	18345-MBT-610	ยางรองฝาครอบท่อเก็บเสียง.....	1	RUBBER, PROTECTOR MOUNTING
6	18355-K26-B00	ฝาครอบท่อเก็บเสียง	1	COVER COMP., MUFFLER
7	18421-K26-B00	ยางรองท่อเก็บเสียง.....	1	RUBBER, MUFFLER MOUNTING
8	18422-K26-900	ปลอกรองท่อเก็บเสียง	1	COLLAR, MUFFLER MOUNTING
9	90113-KTA-920	สกรู, 6x12	1	SCREW, PAN, 6x12
10	90304-KPH-700	น็อตหกเหลี่ยมหัวหมวก, 8 มม.	2	NUT, HEX. CAP, 8MM
11	94050-08000	น็อตหน้าแปลน, 8 มม.	1	NUT, FLANGE, 8MM
12	94101-06200	แหวนรอง, 6 มม.	2	WASHER, PLAIN, 6MM
13	94103-08200	แหวนรอง, 8 มม.	1	WASHER, PLAIN, 8MM
14	95701-08045-02	โบลท์หน้าแปลน, 8x45	1	BOLT, FLANGE, 8x45
15	96001-06008-02	โบลท์หน้าแปลน, 6x8	2	BOLT, FLANGE, 6x8

ท่อไอเสีย EXHAUST MUFFLER

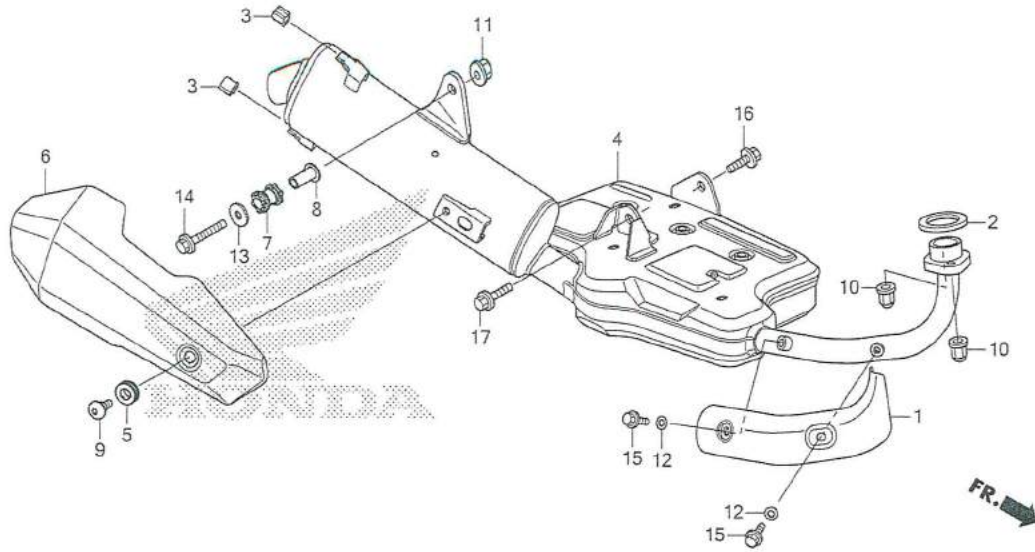

หัวข้อการบริการ เวลาในการบริการ

--

3

ลำดับ	หมายเลขอะไหล่	ชื่ออะไหล่	จำนวนที่ใช้	รุ่นที่ใช้
			MSX125SF	
			G	
16	96300-08016-04	bolt หน้าแปลน, 8x16 (DR)	1	BOLT, FLANGE, 8x16 (DR)
17	96300-08025-04	bolt หน้าแปลน, 8x25 (DR)	1	BOLT, FLANGE, 8x25 (DR)

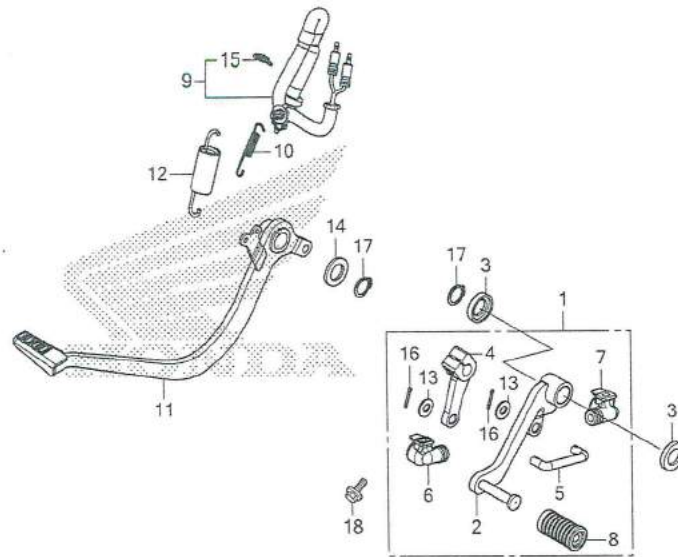

หัวข้อการบริการ เวลาในการบริการ

1 ชุดคันเปลี่ยนเกียร์.....	0.1
2 คันเปลี่ยนเกียร์.....	0.1
4 ข้อต่อขาเปลี่ยนเกียร์.....	0.1
5 ก้านต่อ.....	0.1
9 ชุดสวิตช์ไฟเบรกลัง.....	0.4
11 คันเบรกลัง.....	0.5

ลำดับ	หมายเลขอะไหล่	ชื่ออะไหล่	จำนวนที่ใช้ MSX125SF G	รุ่นที่ใช้
1	24700-K26-B00	ชุดคันเปลี่ยนเกียร์.....	1	PEDAL ASSY., CHANGE
2	24701-K26-B00	คันเปลี่ยนเกียร์.....	1	PEDAL, GEAR CHANGE
3	24703-KGH-900	แหวนรองคันเปลี่ยนเกียร์.....	2	WASHER, CHANGE PEDAL
4	24711-K26-900	ข้อต่อขาเปลี่ยนเกียร์.....	1	ARM, GEAR CHANGE
5	24720-K26-900	ก้านต่อ.....	1	ROD, TIE
6	24721-K26-900	ยางหุ้มปลายก้านต่อ.....	1	COVER, CHANGE PEDAL
7	24721-KW6-960	ยางหุ้มปลายก้านต่อ.....	1	COVER, CHANGE PEDAL
8	24781-KR3-770	ยางหุ้มคันเปลี่ยนเกียร์.....	1	RUBBER, GEAR CHANGE PEDAL
9	35350-K26-902	ชุดสวิตช์ไฟเบรกลัง.....	1	SWITCH ASSY., RR. STOP
10	35357-K26-900	สปริงสวิตช์ไฟเบรกลัง.....	1	SPRING, STOP SWITCH
11	46500-K26-900	คันเบรกลัง.....	1	PEDAL COMP., BRAKE
12	46513-KPP-900	สปริงร้งกลับคันเบรกลัง.....	1	SPRING ASSY., BRAKE PEDAL
13	90502-155-000	แหวนรอง, 7 มม.....	2	WASHER, PLAIN, 7MM
14	90557-230-000	แหวนรอง, 15.2x25.....	1	WASHER, 15.2x25
15	90601-KAF-003	คลิปปิดชุดสวิตช์ไฟเบรกลัง.....	1	CLIP, SWITCH COVER

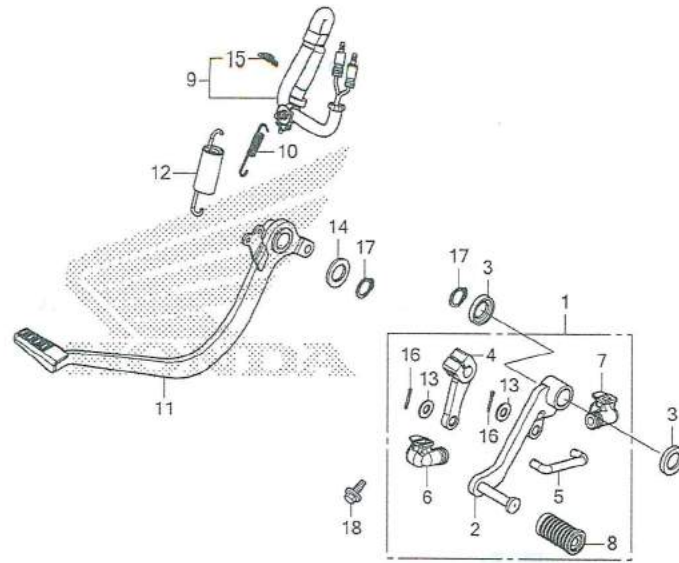

หัวข้อการบริการ เวลาในการบริการ

--

3

ลำดับ	หมายเลขอะไหล่	ชื่ออะไหล่	จำนวนที่ใช้ MSX125SF G	รุ่นที่ใช้
16	94201-20120	พินสลัก, 2.0x12	2	PIN, SPLIT, 2.0x12
17	94511-15000	คลิปล็อคภายนอก, 15 มม.	2	CIRCLIP, EXTERNAL, 15MM
18	95701-06020-00	โบลท์หน้าแปลน, 6x20	1	BOLT, FLANGE, 6x20

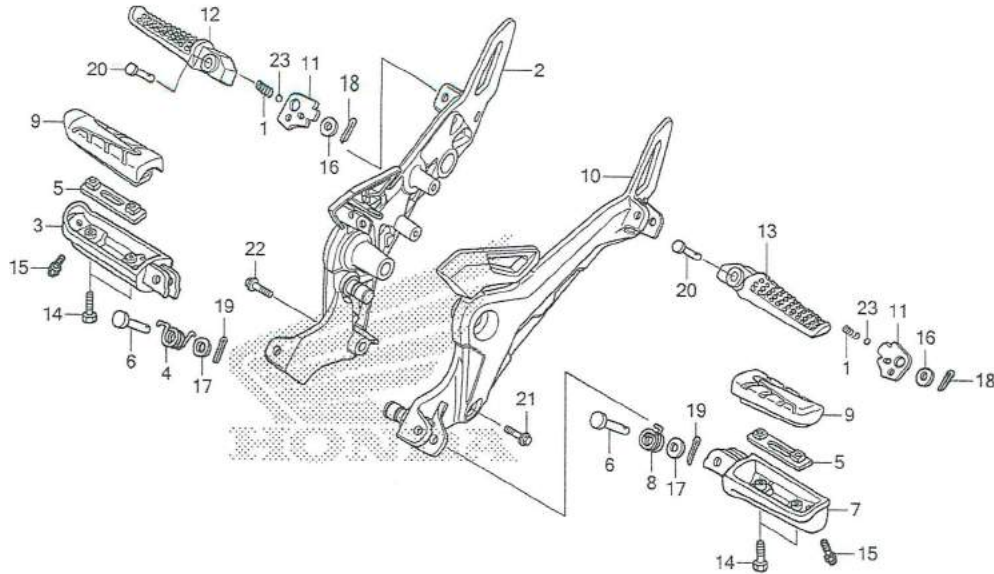

หัวข้อการบริการ	เวลาในการบริการ
2 ขายึดพักเท้าหน้าด้านขวา.....	0.7
3 แขนพักเท้าหน้าด้านขวา.....	0.1
7 แขนพักเท้าหน้าด้านซ้าย	0.1
แกนพักเท้าหน้าทั้งสองด้าน	0.2
9 ยางพักเท้าหน้าด้านซ้าย	0.1
ยางพักเท้าหน้าด้านขวา.....	0.1
ยางพักเท้าหน้าทั้งสองด้าน	0.1
10 ขายึดพักเท้าหน้าด้านซ้าย.....	0.7
ขายึดพักเท้าหน้าทั้งสองด้าน.....	1.0
12 แขนพักเท้าหลังด้านขวา.....	0.1
13 แขนพักเท้าหลังด้านซ้าย.....	0.1
แกนพักเท้าหลังทั้งสองด้าน.....	0.2

ลำดับ	หมายเลขอะไหล่	ชื่ออะไหล่	จำนวนที่ใช้ MSX125SF G	รุ่นที่ใช้
1	28333-300-000	สปริง	2	SPRING, KICK STARTER STOPPER
2	50600-K26-B00	ขายึดพักเท้าหน้าด้านขวา	1	HOLDER, R. STEP
3	50612-MM5-000	แกนพักเท้าหน้าด้านขวา	1	ARM, R. STEP
4	50617-445-840	สปริงริงกลับพักเท้าหน้าด้านขวา	1	SPRING, R. STEP RETURN
5	50619-MM5-000	แผ่นยึดแกนพักเท้าหน้า	2	PLATE, STEP SETTING
6	50639-ML0-010	สลักพักเท้าหน้า	2	PIN, STEP BAR
7	50642-MM5-000	แกนพักเท้าหน้าด้านซ้าย	1	ARM, L. STEP
8	50644-445-840	สปริงริงกลับพักเท้าหน้าด้านซ้าย	1	SPRING, L. STEP RETURN
9	50661-KYJ-900	ยางพักเท้าหน้า	2	RUBBER, MAIN STEP
10	50700-K26-B00	ขายึดพักเท้าหน้าด้านซ้าย	1	HOLDER, L. STEP
11	50718-MEE-000	แผ่นรองแกนพักเท้าหลัง	2	PLATE, PILLION STEP CLICK
12	50720-KT7-761	แกนพักเท้าหลังด้านขวา	1	BAR, R. PILLION STEP
13	50730-KT7-761	แกนพักเท้าหลังด้านซ้าย	1	BAR, L. PILLION STEP
14	90115-MV9-000	โบลที่ยึดแกนพักเท้าหน้า	4	BOLT, MAIN STEP RUBBER SETTING
15	92501-08008-0A	โบลที่หัวหมวก, 8x8	2	BOLT, CAP, 8x8

พิกเท้า STEP

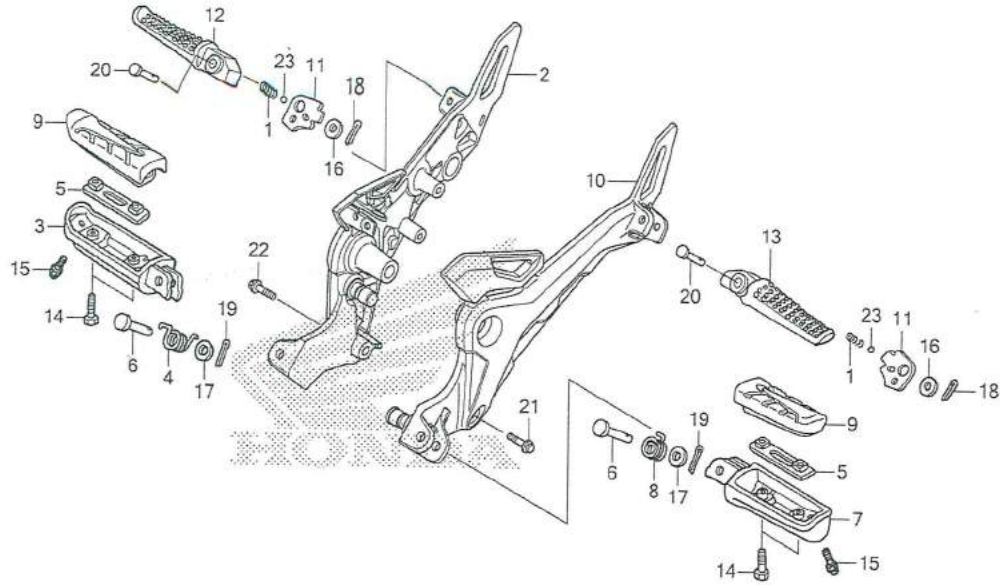

หัวข้อการบริการ

เวลาในการบริการ

3

ลำดับ	หมายเลขอะไหล่	ชื่ออะไหล่	จำนวนที่ใช้	รุ่นที่ใช้
			MSX125SF G	
16	94101-06000	แหวนรอง, 6 มม.	2	WASHER, PLAIN, 6MM
17	94102-08000	แหวนรอง, 8 มม.	2	WASHER, PLAIN, 8MM
18	94201-16120	ปินสลัก, 1.6x12	2	PIN, SPLIT, 1.6x12
19	94201-20150	ปินสลัก, 2.0x15	2	PIN, SPLIT, 2.0x15
20	95015-83000	สลักพิกเท้าหลัง C	2	PIN C, PILLION STEP
21	95701-08030-00	โบลท์หน้าแปลน, 8x30	1	BOLT, FLANGE, 8x30
22	95701-08035-00	โบลท์หน้าแปลน, 8x35	1	BOLT, FLANGE, 8x35
23	96211-08000	เม็ดลูกปืน, #8 (1/4)	2	BALL, STEEL, #8 (1/4)

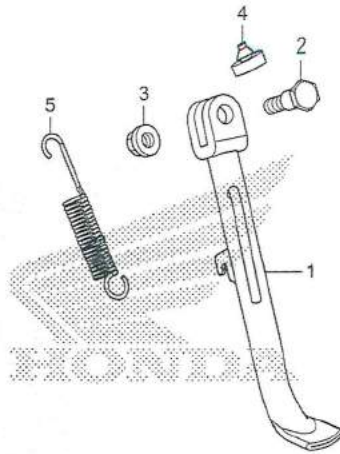

หัวข้อการบริการ	เวลาในการบริการ
1 ขาดังข้าง.....	0.2
5 สปริงขาดังข้าง A	0.1

ลำดับ	หมายเลขอะไหล่	ชื่ออะไหล่	จำนวนที่ใช้ MSX125SF G	รุ่นที่ใช้
1	50530-K26-B00	ขาดังข้าง	1	BAR COMP., SIDE STAND
2	90107-GN1-010	โบลท์สลักขาดังข้าง	1	SCREW, SIDE STAND PIVOT
3	90203-KVB-900	น๊อตยึดขาดังข้าง	1	NUT, SIDE STAND
4	95011-62000	ยางกันกระแทก B.....	1	RUBBER B, STAND STOPPER
5	95014-72102	สปริงขาดังข้าง A	1	SPRING A, SIDE STAND

สวิงอาร์ม SWINGARM

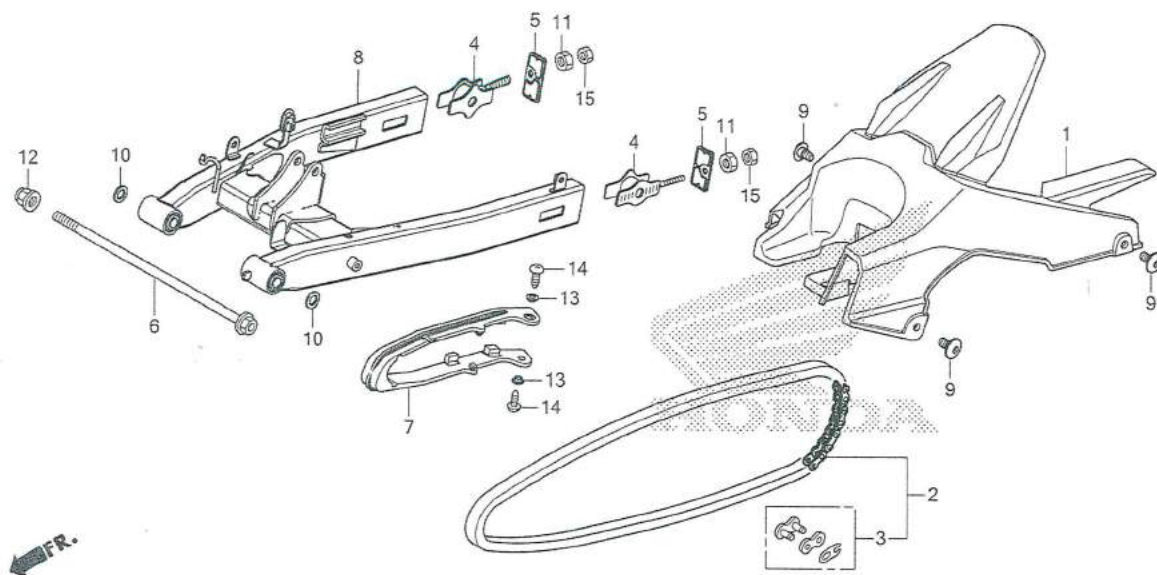

หัวข้อการบริการ เวลาในการบริการ

1 บังโช้.....	0.1
2 โซ่ขับเคลื่อน.....	0.2
7 ยางรองโซ่.....	0.3
8 สวิงอาร์ม.....	0.9

3

ลำดับ	หมายเลขอะไหล่	ชื่ออะไหล่	จำนวนที่ใช้ MSX125SF G	รุ่นที่ใช้
1	40510-K26-B00	บังโช้	1	CASE, DRIVE CHAIN
2	40530-K26-901	โซ่ขับเคลื่อน (DAIDO) (DID420D-106RB)	1	CHAIN, DRIVE (DAIDO)(DID420D-106RB)
3	40531-KWV-003	ข้อต่อโซ่ (DAIDO).....	1	JOINT, DRIVE CHAIN (DAIDO)
4	40543-K26-900	ตัวปรับตั้งโซ่	2	ADJUSTER COMP., CHAIN
5	40546-K26-900	ฝาปิดปลายสวิงอาร์ม	2	CAP, SWINGARM END
6	42301-K26-900	โบลท์ยึดจุดหมุนสวิงอาร์ม	1	AXLE, RR. WHEEL
7	52170-K26-900	ยางรองโซ่	1	SLIDER, CHAIN
8	52200-K26-900	สวิงอาร์ม	1	SWINGARM SUB ASSY., RR.
9	90102-K26-B00	สกรู, 6x12	3	SCREW, PAN, 6x12
10	90122-KWB-600	แหวนรองโบลท์ยึดจุดหมุนสวิงอาร์ม.....	2	WASHER, PIVOT BOLT
11	90302-KBP-900	น็อตพิเศษ, 6 มม.	2	NUT, SPECIAL, 6MM
12	90306-KGH-901	น็อต, U, 12 มม. (FUJI SEIMITSU)	1	NUT, U, 12MM (FUJI SEIMITSU)
13	90556-MB4-000	แหวนรอง	2	WASHER, FR. SIDE COVER
14	93901-25110	สกรูเกลียวป้อย, 5x10.....	2	SCREW, TAPPING, 5x10
15	94001-06000-0S	น็อตหกเหลี่ยม, 6 มม.	2	NUT, HEX., 6MM

โช้คอัพหลัง REAR CUSHION

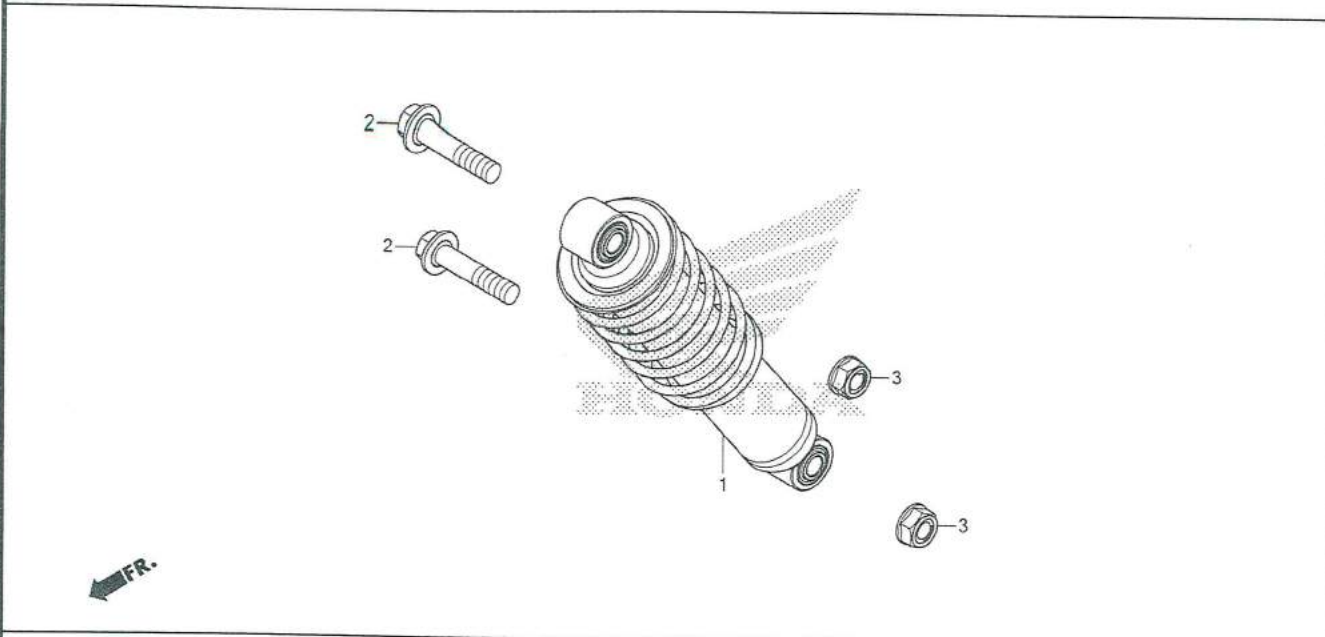

หัวข้อการบริการ	เวลาในการบริการ
1 ชูคโช้คอัพหลัง	0.3

ลำดับ	หมายเลขอะไหล่	ชื่ออะไหล่	จำนวนที่ใช้ MSX125SF 6	รุ่นที่ใช้
1	52400-K26-901	ชูคโช้คอัพหลัง (SHOWA).....	1	CUSHION ASSY., RR. (SHOWA)
2	90123-K26-900	โบลท์หน้าแปลน, 10x47	2	BOLT, FLANGE, 10x47
3	90304-KGH-901	น๊อต, U, 10 มม.	2	NUT, U, 10MM

บังโคลนหลัง REAR FENDER

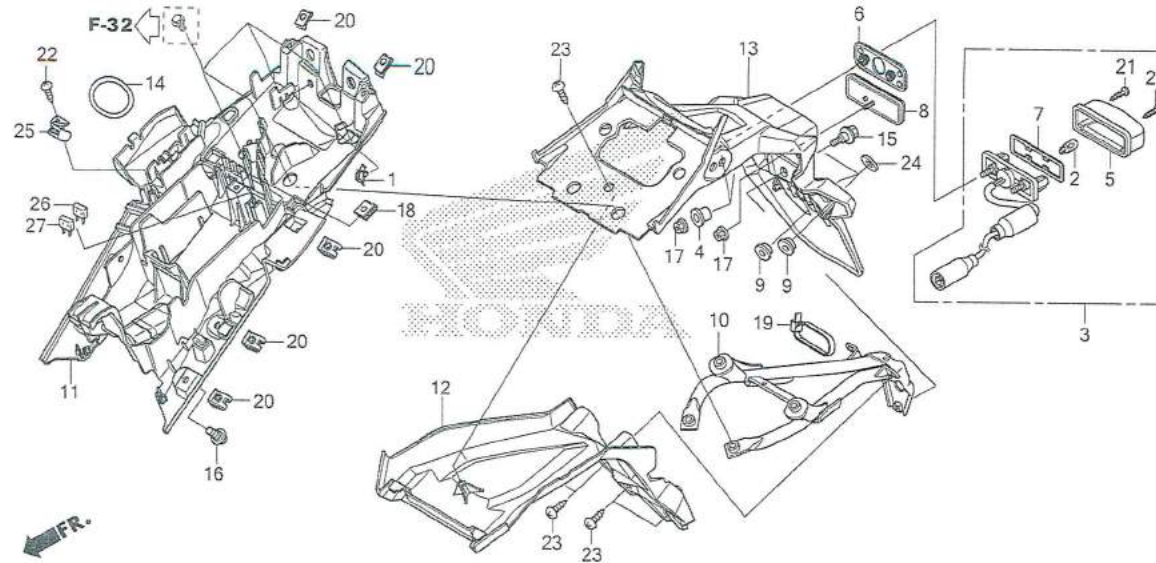

หัวข้อการบริการ	เวลาในการบริการ
2 หลอดไฟส่องป้ายทะเบียน0.1 (5 ผาครอบไฟส่องป้ายทะเบียน, 7 ปะเก็นผาครอบไฟส่องป้ายทะเบียน)	
3 ชุดไฟส่องป้ายทะเบียน 0.5	
10 ขายึดบังโคลนหลัง0.5	
11 บังโคลนหลัง B0.5	
12 ร่องในบังโคลนหลัง0.4	
13 บังโคลนหลัง A0.6	

3

ลำดับ	หมายเลขอะไหล่	ชื่ออะไหล่	จำนวนที่ใช้ MSX125SF G	รุ่นที่ใช้
1	32161-393-003	คลิปรัดขั้วสายไฟ	1	CLIP, WIRE HARNESS
2	33301-K07-901	หลอดไฟส่องป้ายทะเบียน (12V 5W) (STANLEY)	1	BULB, POSITION (12V 5W) (STANLEY)
3	33720-K26-901	ชุดไฟส่องป้ายทะเบียน (12V 5W)	1	LIGHT ASSY., LICENSE (12V 5W)
4	33721-K26-B00	ปลอกกรองชุดไฟส่องป้ายทะเบียน	2	COLLAR, LICENSE LIGHT
5	33722-KWN-901	ฝาครอบไฟส่องป้ายทะเบียน.....	1	COVER COMP., LICENSE
6	33728-K26-900	ยางรองชุดไฟส่องป้ายทะเบียน	1	RUBBER, LICENSE LIGHT
7	33729-MCZ-003	ปะเก็นฝาครอบไฟส่องป้ายทะเบียน	1	PACKING, LENS
8	33741-KPL-902	ทับทิมสะท้อนแสง	1	REFLECTOR, REFLEX
9	44125-MN5-000	ปลอกกรองบังโคลนหลัง	3	COLLAR, FR. WHEEL COVER
10	50188-K26-B00	ขายึดบังโคลนหลัง	1	STAY, RR. FENDER
11	80101-K26-B00	บังโคลนหลัง B	1	FENDER B, RR.
12	80102-K26-B00	ร่องในบังโคลนหลัง	1	FENDER, RR. INNER
13	80110-K26-B00	บังโคลนหลัง A	1	FENDER A, RR.
14	80124-K26-900	สายรัดเครื่องมือ	1	BAND, TOOL
15	90103-K26-B00	โบลท์หน้าแปลน, 6 มม.	1	BOLT, FLANGE, 6MM

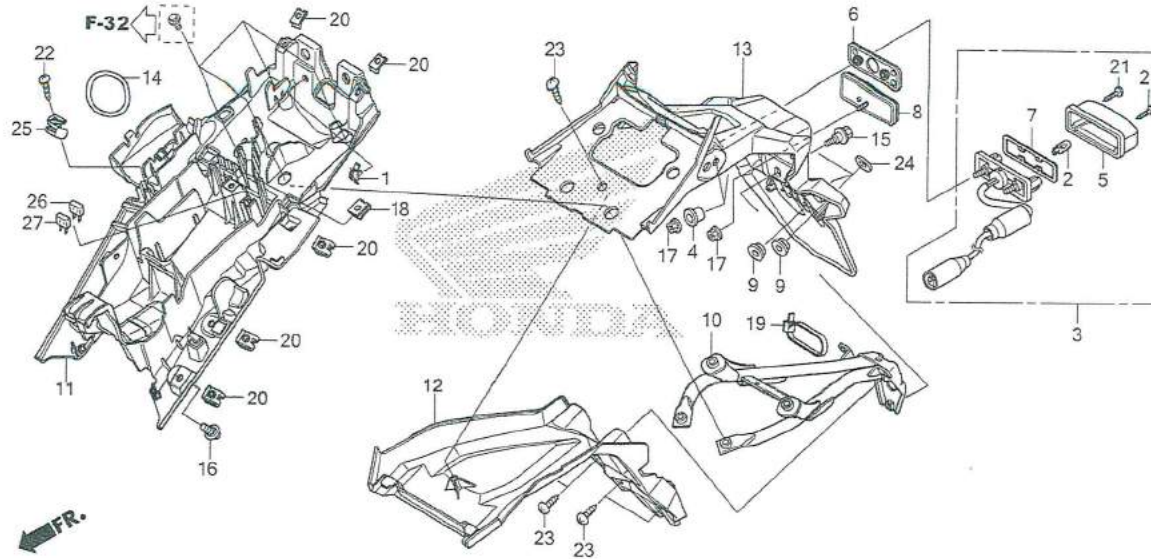

หัวข้อการบริการ

เวลาในการบริการ

ลำดับ	หมายเลขอะไหล่	ชื่ออะไหล่	จำนวนที่ใช้ MSX125SF G	รุ่นที่ใช้
16	90117-KVG-A20	สกรู, 5x13	1	SCREW, PAN, 5x13
17	90301-KWN-901	น็อต, U, 5 มม.	3	NUT, U, 5MM
18	90320-MM5-000	น็อตสปริง, 6 มม.	1	NUT, SPRING, 6MM
19	90650-KV6-003	เข็มขัดรัดสายไฟ, 95 มม.	1	BAND, WIRE, 95MM
20	90677-KAN-T00	น็อตคลิป, 5 มม.	8	NUT, CLIP, 5MM
21	93901-24480	สกรูเกลียวปลั๊ก, 4x16.....	2	SCREW, TAPPING, 4x16
22	93903-24310	สกรูเกลียวปลั๊ก, 4x12.....	1	SCREW, TAPPING, 4x12
23	93903-25380	สกรูเกลียวปลั๊ก, 5x16.....	5	SCREW, TAPPING, 5x16
24	94103-06800	แหวนรอง, 6 มม.	3	WASHER, PLAIN, 6MM
25	94591-27000	คลิป, 2x70	1	CLIP, 2x70
26	98200-41000	ฟิวส์ (10 แอมป์)	1	FUSE, MINI (10A)
27	98200-41500	ฟิวส์ (15 แอมป์)	1	FUSE, MINI (15A)

ไฟเลี้ยว WINKER

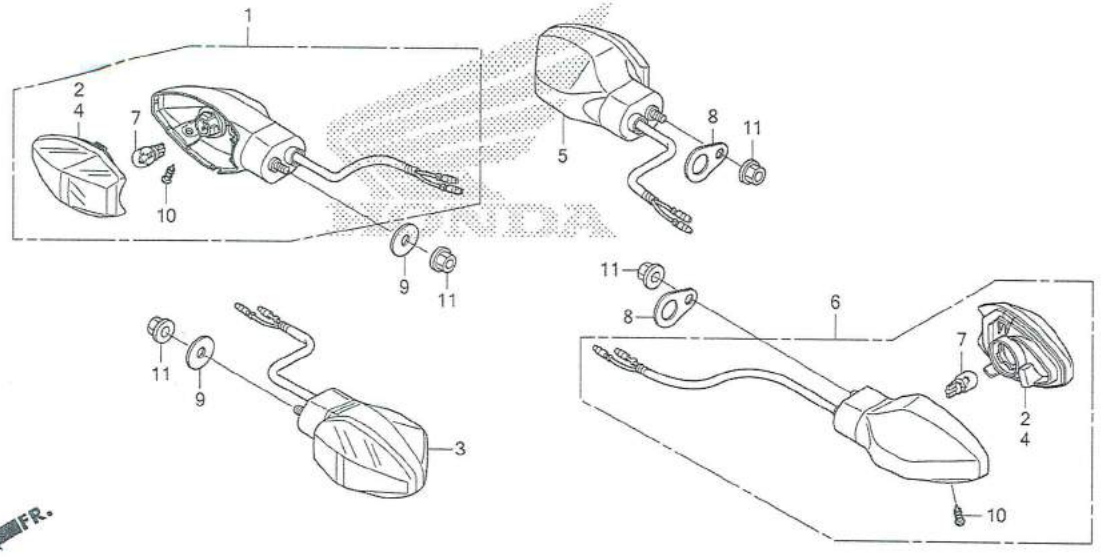

หัวข้อการบริการ	เวลาในการบริการ
1 ชุดไฟเลี้ยวหน้าด้านขวา.....	0.3
3 ชุดไฟเลี้ยวหน้าด้านซ้าย.....	0.3
ชุดไฟเลี้ยวหน้าทั้งสองด้าน.....	0.4
5 ชุดไฟเลี้ยวหลังด้านขวา.....	0.4
6 ชุดไฟเลี้ยวหลังด้านซ้าย.....	0.4
ชุดไฟเลี้ยวหลังทั้งสองด้าน.....	0.5
7 หลอดไฟเลี้ยวหน้า.....	0.1
.ใช้เวลาเท่ากันสำหรับ 2 หลอด (2 เลนส์ไฟเลี้ยว (A), 4 เลนส์ไฟเลี้ยว (B))	
หลอดไฟเลี้ยวหลัง.....	0.1
.ใช้เวลาเท่ากันสำหรับ 2 หลอด	
หลอดไฟเลี้ยวสำหรับรถทั้งคัน.....	0.2

3

ลำดับ	หมายเลขอะไหล่	ชื่ออะไหล่	จำนวนที่ใช้ MSX125SF G	รุ่นที่ใช้
1	33400-K26-B01	ชุดไฟเลี้ยวหน้าด้านขวา (12V 10W)	1	WINKER ASSY., R. FR. (12V 10W)
2	33406-K26-B01	เลนส์ไฟเลี้ยว (A) (หน้าด้านขวา/หลังด้านซ้าย).....	2	LENS COMP., WINKER (A) (R. FR./L. RR.)
3	33450-K26-B01	ชุดไฟเลี้ยวหน้าด้านซ้าย (12V 10W)	1	WINKER ASSY., L. FR. (12V 10W)
4	33456-K26-B01	เลนส์ไฟเลี้ยว (B) (หน้าด้านซ้าย/หลังด้านขวา).....	2	LENS COMP., WINKER (B) (L. FR./R. RR.)
5	33600-K26-B01	ชุดไฟเลี้ยวหลังด้านขวา (12V 10W)	1	WINKER ASSY., R. RR. (12V 10W)
6	33650-K26-B01	ชุดไฟเลี้ยวหลังด้านซ้าย (12V 10W)	1	WINKER ASSY., L. RR. (12V 10W)
7	34904-K12-901	หลอดไฟเลี้ยว (12V 10W) (AMBER)(STANLEY)	4	BULB, WINKER LIGHT (12V 10W) (AMBER)(STANLEY)
8	50186-K26-B00	แผ่นรองไฟเลี้ยว.....	2	PLATE, WINKER
9	90485-286-000	แหวนรอง, 6 มม.	2	WASHER, 6MM
10	93901-343G0	สกรูเกลียวปลั๊อย, 4x12.....	4	SCREW, TAPPING, 4x12
11	94050-06000	น็อตหน้าแปลน, 6 มม.	4	NUT, FLANGE, 6MM

FR. →

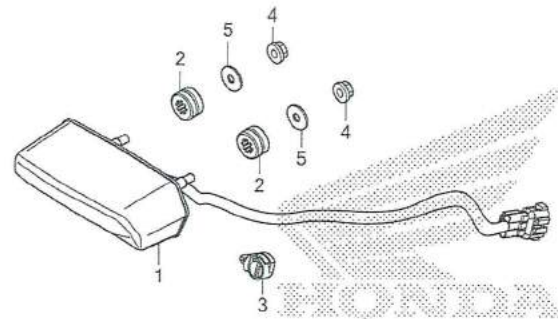

หัวข้อการบริการ	เวลาในการบริการ
-----------------	-----------------

1 ชุดไฟท้าย.....	0.3
------------------	-----

ลำดับ	หมายเลขอะไหล่	ชื่ออะไหล่	จำนวนที่ใช้ MSX125SF G	รุ่นที่ใช้
1	33701-K26-B01	ชุดไฟท้าย	1	TAILLIGHT UNIT
2	77209-K26-900	ยางรองไฟท้าย.....	2	RUBBER, SEAT STAY MOUNTING
3	90683-SA0-003	คลิปรัดขั้วสายไฟ, 25 มม.	1	CLIP, WIRE HARNESS, 25MM
4	94050-06000	น็อตหน้าแปลน, 6 มม.	2	NUT, FLANGE, 6MM
5	94103-06000	แหวนรอง, 6 มม.	2	WASHER, PLAIN, 6MM

แบตเตอรี่ BATTERY

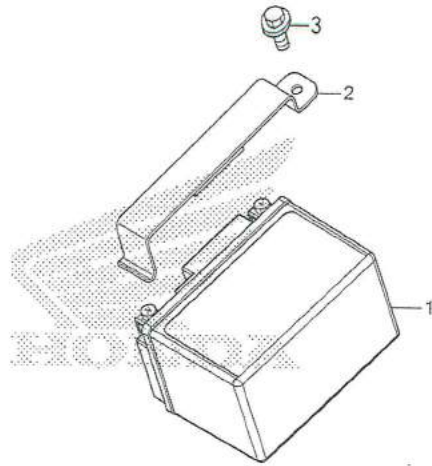

หัวข้อการบริการ	เวลาในการบริการ
1 แบตเตอรี่.....	0.2

3

ลำดับ	หมายเลขอะไหล่	ชื่ออะไหล่	จำนวนที่ใช้ MSX125SF G	รุ่นที่ใช้
1	31500-KVB-T01	แบตเตอรี่ (FTZ4V) (FURUKAWA).....	1	BATTERY (FTZ4V) (FURUKAWA)
	31500-KVB-T02	แบตเตอรี่ (YTZ4V) (YUASA)	1	BATTERY (YTZ4V) (YUASA)
2	50386-K26-B00	ขายึดแบตเตอรี่	1	BAND, BATTERY
3	95701-06012-00	โบลท์หน้าแปลน, 6x12	1	BOLT, FLANGE, 6x12

ชุดสายไฟ WIRE HARNESS

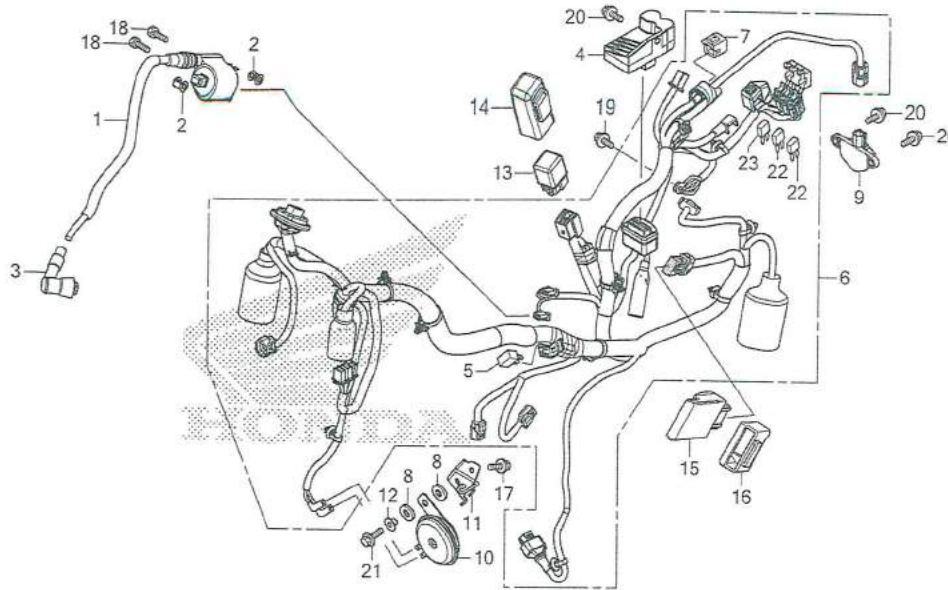

หัวข้อการบริการ	เวลาในการบริการ
1 คอยล์จุดระเบิด.....	0.5
3 ปลั๊กหัวเทียน	0.2
4 เรคตีไฟเออร์.....	0.5
5 ไดโอด.....	0.4
6 ชุดสายไฟ.....	1.0
9 ชุดตัวตรวจจับการเอียงของรถ.....	0.2
10 แตร.....	0.1
13 รีเลย์สตาร์ท.....	0.4
15 กล่อง ECU.....	0.5

ลำดับ	หมายเลขอะไหล่	ชื่ออะไหล่	จำนวนที่ใช้ MSX125SF G	รุ่นที่ใช้
1	30510-K26-B01	คอยล์จุดระเบิด	1	COIL COMP., IGNITION
2	30520-GFM-900	แหวนรองคอยล์จุดระเบิด	2	SPACER, IGNITION COIL
3	30700-KYZ-901	ปลั๊กหัวเทียน (NGK)	1	CAP ASSY., NOISE SUPPRESSOR (NGK)
4	31600-K26-B01	เรคตีไฟเออร์ (SHINDENGEN)	1	RECTIFIER COMP., REGULATOR (SHINDENGEN)
5	31700-124-008	ไดโอด (SHINDENGEN)	1	RECTIFIER ASSY., SILICON (SHINDENGEN)
6	32100-K26-B00	ชุดสายไฟ	1	HARNESS, WIRE
7	32606-GEV-761	จุกปิด (4P) (สีแดง)	1	CAP, DUMMY (4P) (RED)
8	33714-KL3-620	ยางรองขาแตร	2	RUBBER, TAILLIGHT BRACKET
9	35160-MGS-D31	ชุดตัวตรวจจับการเอียงของรถ	1	SENSOR ASSY., BANK ANGLE
10	38110-GET-671	แตร (เสียงสูง)	1	HORN COMP. (HIGH)
11	38111-K26-950	ขายึดแตร	1	STAY COMP., HORN
12	38117-KYZ-T00	ปลอกทรงขาแตร	1	COLLAR, HORN SETTING
13	38501-GFM-901	รีเลย์สตาร์ท	1	RELAY COMP., STARTER
14	38506-KYK-910	ยางกันสะเทือนรีเลย์สตาร์ท	1	SUSPENSION, STARTER RELAY
15	38770-K26-B01	กล่อง ECU	1	PGM-FI UNIT

ชุดสายไฟ WIRE HARNESS

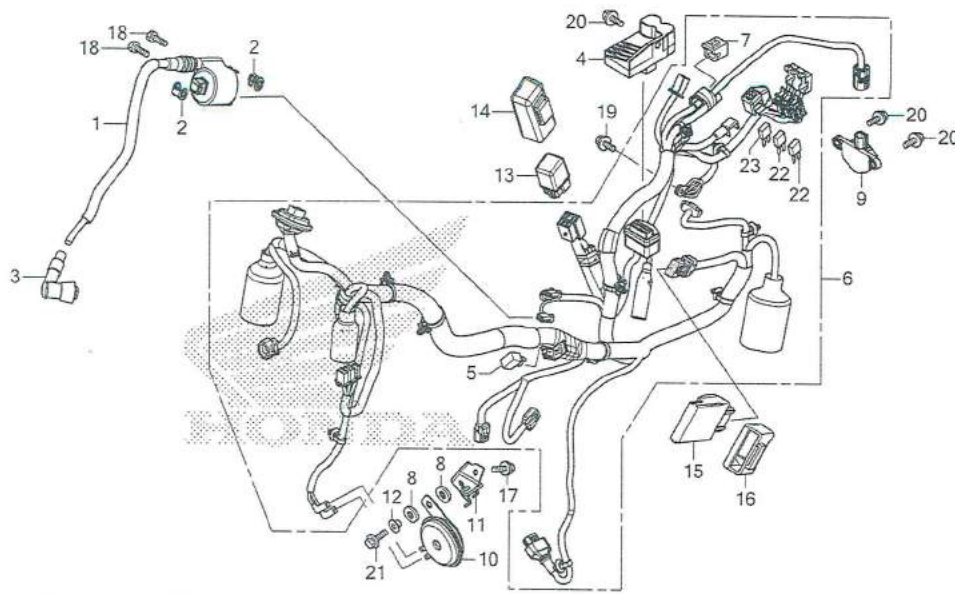

หัวข้อการบริการ เวลาในการบริการ

--	--

3

ลำดับ	หมายเลขอะไหล่	ชื่ออะไหล่	จำนวนที่ใช้ MSX125SF G	รุ่นที่ใช้
16	38771-KZL-930	ยางกันสะเทือนกล่อง ECU	1	SUSPENSION, ENGINE CONTROL UNIT
17	90105-K26-B00	โบลท์หน้าแปลน, 6x10	1	BOLT, FLANGE, 6x10
18	92101-06020-4J	โบลท์หกเหลี่ยม, 6x20	2	BOLT, HEX., 6x20
19	95701-06012-00	โบลท์หน้าแปลน, 6x12	1	BOLT, FLANGE, 6x12
20	95701-06014-00	โบลท์หน้าแปลน, 6x14	3	BOLT, FLANGE, 6x14
21	95701-06016-00	โบลท์หน้าแปลน, 6x16	1	BOLT, FLANGE, 6x16
22	98200-41000	ฟิวส์ (10 แอมป์)	2	FUSE, MINI (10A)
23	98200-41500	ฟิวส์ (15 แอมป์)	1	FUSE, MINI (15A)

โครงตัวถัง FRAME BODY

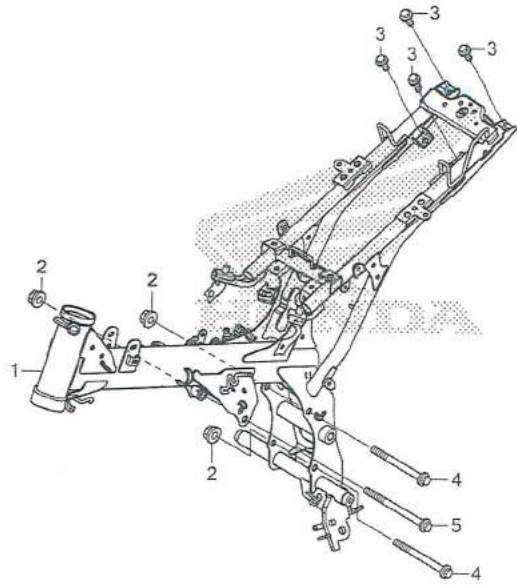

หัวข้อการบริการ	เวลาในการบริการ
1 โครงตัวถัง	4.0
รวมการถอดและการประกอบเครื่องยนต์	

ลำดับ	หมายเลขอะไหล่	ชื่ออะไหล่	จำนวนที่ใช้ MSX125SF G	รุ่นที่ใช้
1	50100-K26-B00	โครงตัวถัง	1	BODY COMP., FRAME
2	94050-10080	น็อตหน้าแปลน, 10 มม.	3	NUT, FLANGE, 10MM
3	95701-08014-00	bolt หน้าแปลน, 8x14	4	BOLT, FLANGE, 8x14
4	95801-10110-08	bolt หน้าแปลน, 10x110	2	BOLT, FLANGE, 10x110
5	95801-10130-08	bolt หน้าแปลน, 10x130	1	BOLT, FLANGE, 10x130

ฝาครอบไฟหน้า HEADLIGHT COVER

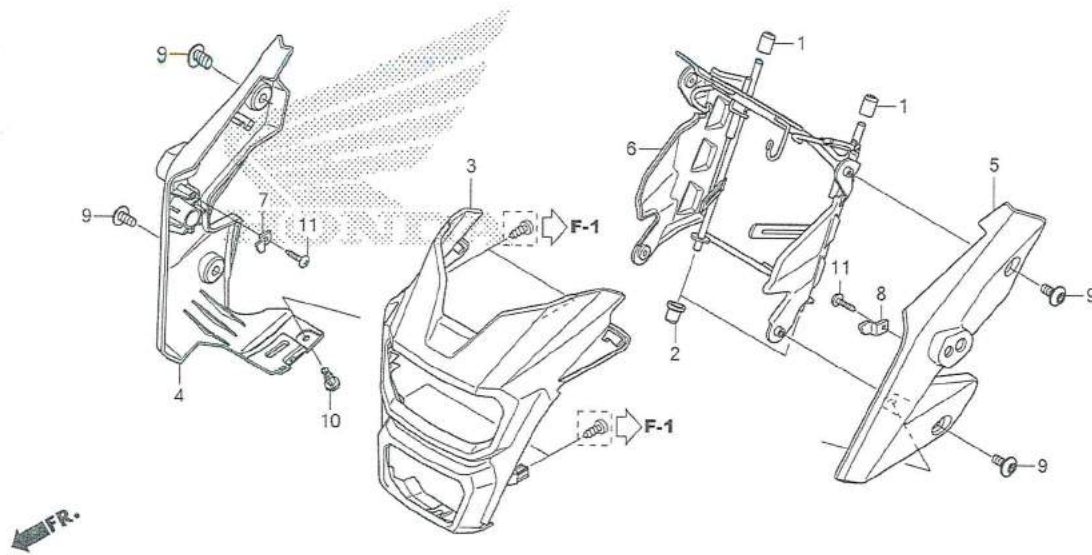

หัวข้อการบริการ	เวลาในการบริการ
3 ฝาครอบไฟหน้า	0.4
4 ฝาครอบข้างไฟหน้าด้านขวา	0.3
5 ฝาครอบข้างไฟหน้าด้านซ้าย	0.3
ฝาครอบข้างไฟหน้าทั้งสองด้าน	0.4
6 ขายึดฝาครอบไฟหน้า	0.6

3

ลำดับ	หมายเลขอะไหล่	ชื่ออะไหล่	จำนวนที่ใช้ MSX125SF G	รุ่นที่ใช้
1	61312-K26-900	น๊อตขายึดฝาครอบไฟหน้า	2	BOOT, HEADLIGHT BRACKET
2	61312-149-300	น๊อตขายึดฝาครอบไฟหน้า	2	BOOT, HEADLIGHT BRACKET
3	61321-K26-B00ZA	ฝาครอบไฟหน้า รถทุกสี	1	COVER, HEADLIGHT *NHB81M*
4	61331-K26-B00ZA	ฝาครอบข้างไฟหน้าด้านขวา รถสีเหลือง-เทา	1	COWL, R. FR. *Y196*
	61331-K26-B00ZB	รถสีแดง-เทา	1	*R353P*
	61331-K26-B00ZC	รถสีดำ-เทา	1	*NH303M*
	61331-K26-B00ZE	รถสีขาว-เทา	1	*NHA87P*
5	61332-K26-B00ZA	ฝาครอบข้างไฟหน้าด้านซ้าย รถสีเหลือง-เทา	1	COWL, L. FR. *Y196*
	61332-K26-B00ZB	รถสีแดง-เทา	1	*R353P*
	61332-K26-B00ZC	รถสีดำ-เทา	1	*NH303M*
	61332-K26-B00ZE	รถสีขาว-เทา	1	*NHA87P*
6	61340-K26-B00	ขายึดฝาครอบไฟหน้า	1	STAY COMP., FR. COWL
7	61350-K26-B00	ตัวยึดฝาครอบข้างไฟหน้าด้านขวา	1	STAY, R. PROTECTOR
8	61360-K26-B00	ตัวยึดฝาครอบข้างไฟหน้าด้านซ้าย	1	STAY, L. PROTECTOR
9	90132-KPP-T00	สกรู, 6x10	4	SCREW, PAN, 6x10
10	90683-GAZ-003	คลิป	1	CLIP, TRIM

F - 33

ฝาครอบไฟหน้า HEADLIGHT COVER

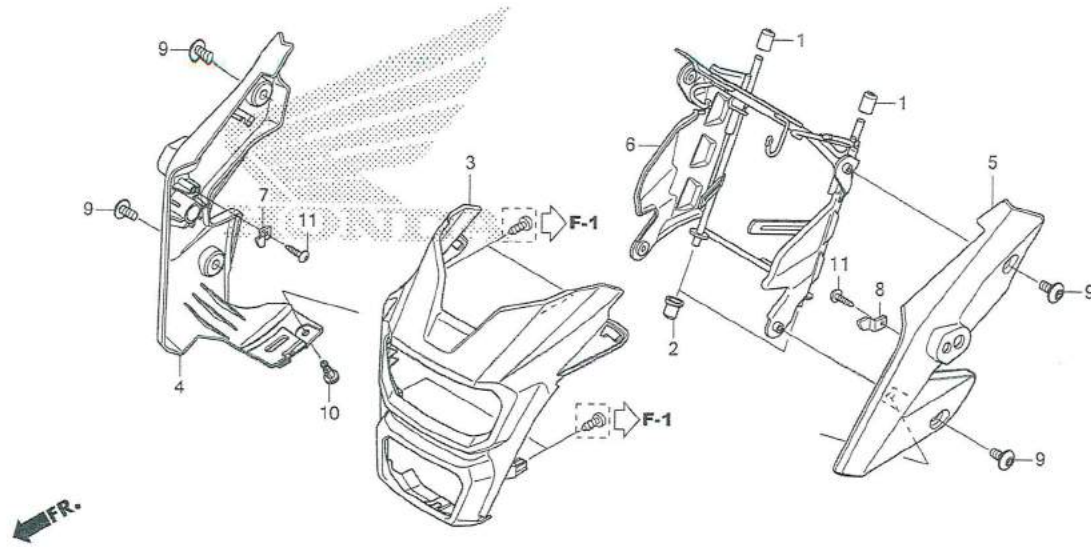

หัวข้อการบริการ เวลาในการบริการ

ลำดับ	หมายเลขอะไหล่	ชื่ออะไหล่	จำนวนที่ใช้ MSX125SF G	รุ่นที่ใช้
11	93903-34310	สกรูเกลียวป้อย, 4x12.....	2	SCREW, TAPPING, 4x12

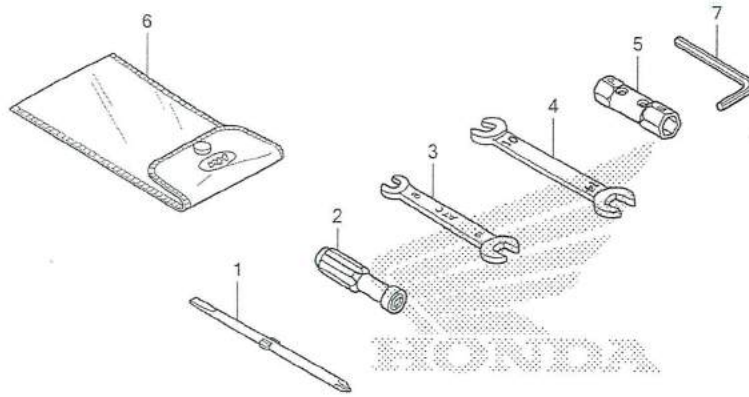

หัวข้อการบริการ

เวลาในการบริการ

3

ลำดับ	หมายเลขอะไหล่	ชื่ออะไหล่	จำนวนที่ใช้ MSX125SF G	รุ่นที่ใช้
1	89102-538-000	ไขควงแฉกและแบน (NO.2 + -)	1	DRIVER, SCREW (NO.2 + -)
2	89103-538-000	ด้ามไขควง	1	GRIP
3	89211-KWW-601	ประแจปากตาย, 8x10 (ATC).....	(1)	SPANNER, 8x10 (ATC)
4	89211-KWW-640	ประแจปากตาย, 10x14	(1)	SPANNER, 10x14
5	89216-KVB-930	ประแจขันหัวเทียน	1	WRENCH, SPARK PLUG
6	89219-KGH-900	ซองใส่เครื่องมือ, 160 มม.	1	BAG, TOOL, 160MM
7	89221-429-000	ประแจหกเหลี่ยม, 5 มม.	(1)	WRENCH, HEX., 5MM

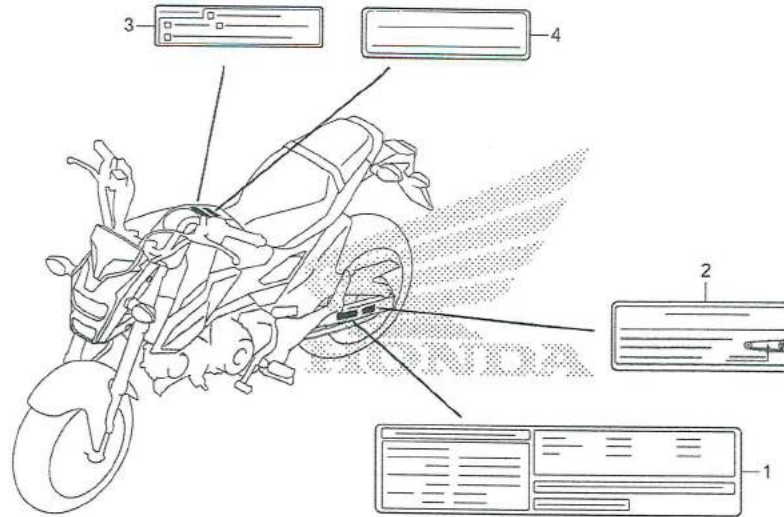

หัวข้อการบริการ เวลาในการบริการ

ลำดับ	หมายเลขอะไหล่	ชื่ออะไหล่	จำนวนที่ใช้ MSX125SF G	รุ่นที่ใช้
1	87505-K26-B00	ป้ายเกี่ยวกับยาง (ภาษาไทย)	1	LABEL, TIRE (THAI)
2	87507-KW6-841	ป้ายเกี่ยวกับโซ่ (ภาษาไทย)	1	LABEL, DRIVE CHAIN (THAI)
3	87560-KVB-900	ป้ายคำเตือนเกี่ยวกับการขับขี่ (ภาษาไทย)	1	LABEL, DRIVE CAUTION (THAI)
4	87700-KVG-900	ป้ายคำเตือนเกี่ยวกับหมวกกันน็อก (ภาษาไทย)	1	LABEL, HELMET INFORMATION (THAI)

เครื่องหมาย MARKS

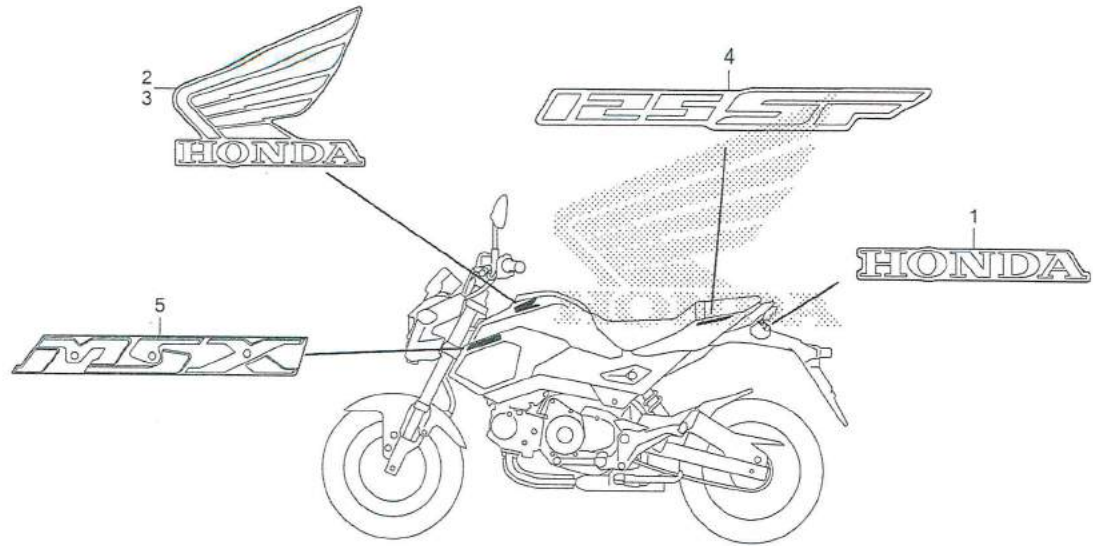

หัวข้อการบริการ เวลาในการบริการ

--

3

ลำดับ	หมายเลขอะไหล่	ชื่ออะไหล่	จำนวนที่ใช้ MSX125SF G	รุ่นที่ใช้
1	86101-K26-B00ZA	เครื่องหมายฮอนด้า (60 มม.) รถทุกสี.....	1	MARK, HONDA (60MM) *TYPE1*
2	86201-K26-B00ZA	เครื่องหมายปีกนกด้านขวา (80 มม.) รถสีเหลือง-เทา.....	1	MARK, R. WING (80MM) *TYPE4*
	86201-K26-B00ZB	รถสีขาว-เทา.....	1	*TYPE3*
	86201-K26-B00ZC	รถสีดำ-เทา.....	1	*TYPE2*
	86201-K26-B00ZD	รถสีแดง-เทา.....	1	*TYPE1*
3	86202-K26-B00ZA	เครื่องหมายปีกนกด้านซ้าย (80 มม.) รถสีเหลือง-เทา.....	1	MARK, L. WING (80MM) *TYPE4*
	86202-K26-B00ZB	รถสีขาว-เทา.....	1	*TYPE3*
	86202-K26-B00ZC	รถสีดำ-เทา.....	1	*TYPE2*
	86202-K26-B00ZD	รถสีแดง-เทา.....	1	*TYPE1*
4	86771-K26-B00ZA	เครื่องหมาย (125 SF) รถสีเหลือง-เทา.....	2	MARK (125 SF) *TYPE4*
	86771-K26-B00ZB	รถสีขาว-เทา.....	2	*TYPE3*
	86771-K26-B00ZC	รถสีดำ-เทา.....	2	*TYPE2*
	86771-K26-B00ZD	รถสีแดง-เทา.....	2	*TYPE1*
5	86831-K26-B00ZA	เครื่องหมายติดฝาครอบข้าง รถทุกสี.....	2	MARK, SIDE COVER *TYPE1*

ดัชนีหมายเลขอะไหล่

หมายเลขอะไหล่	หมายเลขบัลลอค	13000	14675-KYZ-900	E-3	17120-K26-900	E-1	22000		
		13000-K26-B00	E-13	14711-KYZ-900	E-2	17130-K26-900	E-1	22100-KPG-T00	E-6
		13011-KYZ-900	E-13	14721-KPH-880	E-2	17210-K26-900	F-20	22115-KPH-900	E-6
06000		13012-KYZ-900	E-13	14751-KYZ-900	E-2	17214-K26-900	F-20	22116-KPG-T00	E-6
06410-KWB-600	F-14	13021-KYZ-900	E-13	14771-GB4-680	E-2	17215-K26-900	F-20	22120-KPG-T00	E-6
06431-MA3-405	F-13	13022-KYZ-900	E-13	14775-KVY-900	E-2	17225-K26-901	F-20	22201-KPG-T00	E-6
06435-K26-901	F-13	13031-KYZ-900	E-13	14781-MA6-000	E-2	17227-KPK-900	F-20	22205-KPG-T00	E-6
06451-GE2-405	F-10	13032-KYZ-900	E-13			17234-KCW-871	F-20	22321-KE8-000	E-6
06455-KPP-902	F-10	13041-KYZ-900	E-13			17235-K26-900	F-20	22350-KPG-T00	E-6
		13042-KYZ-900	E-13	15000		17241-K26-900	F-20	22361-KPG-T00	E-6
		13051-KYZ-900	E-13	15021-GF6-000	E-11	17254-K26-900	F-20	22401-KPH-900	E-6
11000		13052-KYZ-900	E-13	15100-KTM-D20	E-11	17412-K26-B00	F-15	22810-K26-900	E-5
11100-K26-305	E-12	13101-KYZ-900	E-13	15133-KTM-D20	E-11	17517-GGL-J00	F-15	22815-166-000	E-5
11133-KYZ-900	E-12	13102-KYZ-900	E-13	15341-KPH-900	E-13	17518-GHB-601	F-15	22821-K26-900	E-5
11200-K26-900	E-12	13103-KYZ-900	E-13	15421-KSP-910	E-11	17520-K26-B00	F-15	22847-K26-900	E-6
11215-KYZ-900	E-12	13104-KYZ-900	E-13	15431-K26-900	E-6	17531-K26-B00	F-15	22870-K26-B00	F-4
11216-KYZ-900	E-12	13105-KYZ-900	E-13	15439-K26-901	E-6	17560-K26-900	E-16		
11218-KYZ-900	E-12	13111-087-000	E-13	15441-K26-900	E-6	17570-K26-B01	E-16	23000	
11330-K26-900	E-5	13115-GN5-910	E-13	15651-K26-900	E-5	17572-GHB-601	F-15	23121-K26-900	E-13
11341-KYZ-T00	E-8			15661-K26-900	E-6	17575-K26-B00	F-15	23122-K26-900	E-13
11346-KTR-940	E-5			15761-K26-900	F-20	17614-K26-900	F-15	23123-K26-900	E-13
	E-8					17615-K26-900	F-15	23124-K26-900	E-13
11360-K26-B00	E-8	14000				17620-K26-B01	F-15	23125-KPG-T00	E-13
11370-K26-B00	E-5	14100-KYZ-902	E-2	16000		17910-K26-B01	F-4	23211-KPH-900	E-14
11394-KYZ-900	E-5	14321-KYZ-900	E-3	16016-K03-H11	E-16	17920-K26-B01	F-4	23221-KPH-900	E-14
11395-KPH-901	E-8	14401-K26-B01	E-3	16075-KYZ-711	E-16			23415-KPH-900	E-14
		14401-KYZ-T01	E-3	16157-K26-B00	E-1			23421-KPH-900	E-14
		14430-KYZ-900	E-2	16169-K26-901	E-16			23431-KPH-700	E-14
		14440-KYZ-901	E-2	16400-K26-B01	E-16	18000		23441-KPH-900	E-14
		14451-KTC-900	E-2	16410-K26-B01	E-16	18240-K26-B00	F-21	23451-KPH-700	E-14
		14452-KTC-900	E-2	16450-K03-H11	E-16	18291-GE2-920	F-21	23461-KPH-900	E-14
		14500-K26-900	E-3	16472-KPC-D50	E-16	18293-MCA-A20	F-21	23471-KPH-700	E-14
		14531-KYZ-900	E-3	16700-K26-B01	F-15	18300-K26-B00	F-21	23481-KPH-700	E-14
		14541-GB4-681	E-3	16706-KVB-S51	F-15	18345-MBT-610	F-21	23801-K26-900	E-14
		14550-KRS-691	E-3	16707-KZV-T01	F-15	18355-K26-B00	F-21	23802-GN5-910	E-14
		14566-086-030	E-3			18421-K26-B00	F-21	23911-KPG-T00	E-14
		14610-KWB-600	E-3	17000		18422-K26-900	F-21		
		14615-KFL-850	E-3	17111-K26-900	E-1				
		14670-KYZ-900	E-3	17119-K26-900	E-1				

ดัชนีหมายเลขอะไหล่

หมายเลขอะไหล่	หมายเลขผลิตภัณฑ์	31000	33600-K26-B01	F-28	37000	42000
		31110-K26-B01 E-9	33650-K26-B01 F-28		37100-K26-B01 F-2	42301-K26-900 F-14
24000		31120-K26-B01 E-9	33701-K26-B01 F-29		37104-MGZ-D00 F-2	F-25
24211-KPH-900 E-15		31200-KPW-901 E-10	33714-KL3-620 F-31		37130-K26-B01 F-2	42303-KWB-600 F-14
24212-KPH-900 E-15		31201-KPW-901 E-10	33720-K26-901 F-27		37215-KZZ-900 F-2	42311-K26-900 F-14
24241-KPH-900 E-15		31204-KG8-004 E-10	33721-K26-B00 F-27		37500-K26-B01 F-2	42312-K26-900 F-14
24301-KPG-T00 E-15		31205-KPW-901 E-10	33722-KWN-901 F-27		37610-K26-901 F-2	42615-K26-B00 F-14
24410-K26-900 E-15		31206-KPW-901 E-10	33728-K26-900 F-27		37620-K26-901 F-2	42620-K26-900 F-14
24421-KPH-900 E-15		31207-MBE-008 E-10	33729-MCZ-003 F-27		37700-K26-901 E-12	42650-K26-B00 F-14
24430-KPH-901 E-15		31500-KVB-T01 F-30	33741-KPL-902 F-27		37750-K16-A21 E-4	42653-001-004 F-14
24435-K26-900 E-15		31500-KVB-T02 F-30			37751-K26-900 E-4	42711-K26-B01 F-14
24610-K26-900 E-15		31600-K26-B01 F-31	34000		37800-K26-B01 F-15	42711-K26-B02 F-14
24639-KPG-T00 E-15		31700-124-008 F-31	34904-K12-901 F-28			42753-KJ9-004 F-11
24641-KPH-900 E-15		31916-KPH-901 E-1			38000	F-14
24651-K26-900 E-15		31917-KPH-901 E-1	35000		38110-GET-671 F-31	
24652-KPH-900 E-15		31926-KPH-901 E-1	35010-K26-B00 F-6		38111-K26-950 F-31	43000
24700-K26-B00 F-22		31927-KPH-901 E-1	35100-K26-B01 F-6		38112-K26-900 F-7	43108-KSP-B51 F-13
24701-K26-B00 F-22			35105-K26-900 F-6		38117-KYZ-T00 F-31	43112-KZZ-901 F-13
24703-KGH-900 F-22		32000	35121-K26-B00 F-6		38300-K31-901 F-1	43150-K26-B01 F-13
24711-K26-900 F-22		32100-K26-B00 F-31	35122-K26-B00 F-6		38501-GFM-901 F-31	43155-K26-900 F-12
24720-K26-900 F-22		32101-K26-B00 F-1	35130-K26-B01 F-4		38506-KYK-910 F-31	43190-K26-901 F-13
24721-K26-900 F-22		32102-K26-B01 F-1	35152-KRY-970 F-4		38581-K26-B00 F-15	43215-KGH-901 F-13
24721-KW6-960 F-22		32161-393-003 F-27	35160-MGS-D31 F-31		38770-K26-B01 F-31	43251-K26-900 F-14
24781-KR3-770 F-22		32410-K26-900 E-10	35200-K26-B01 F-4		38771-KZL-930 F-31	43310-K26-B01 F-12
		32606-GEV-761 F-31	35330-KYJ-901 F-4			43352-568-003 F-10
28000		32906-KWB-600 E-5	35340-MGS-D31 F-5		40000	F-13
28110-K26-900 E-7			35350-K26-902 F-22		40510-K26-B00 F-25	43353-461-771 F-10
28120-KPH-701 E-7		33000	35357-K26-900 F-22		40530-K26-901 F-25	F-13
28131-KYZ-901 E-7		33100-K26-B01 F-1	35751-KPH-900 E-15		40531-KWV-003 F-25	43503-MR7-006 F-12
28132-KPH-900 E-7		33101-K26-901 F-1	35752-KPH-900 E-15		40543-K26-900 F-25	43504-MB2-006 F-12
28133-KPH-900 E-7		33105-K26-B01 F-1	35759-K26-901 E-12		40546-K26-900 F-25	43510-K26-B01 F-12
28333-300-000 F-23		33116-KPP-T01 F-1				43511-KW7-881 F-12
		33301-K07-901 F-27	36000		41000	43512-K26-901 F-12
30000		33400-K26-B01 F-28	36532-K26-B01 E-1		41200-K26-901 F-14	43513-KTY-C01 F-12
30510-K26-B01 F-31		33406-K26-B01 F-28	36535-K26-B00 E-1			43514-KS6-701 F-12
30520-GFM-900 F-31		33450-K26-B01 F-28				43520-MJ6-315 F-12
30700-KYZ-901 F-31		33456-K26-B01 F-28				43530-KV3-831 F-12

ดัชนีหมายเลขอะไหล่

หมายเลข อะไหล่	หมายเลข บล็อก								
		45520-GE2-006	F-5	51414-K20-901	F-9	61000		77215-K26-B00ZA	F-18
		45520-GW0-911	F-12	51415-K20-901	F-9	61100-K26-B00ZA	F-8	77215-K26-B00ZF	F-18
44000		45521-GW0-911	F-12	51419-K20-T21	F-9	61100-K26-B00ZB	F-8	77215-K26-B00ZG	F-18
44125-MN5-000	F-27	45521-K21-901	F-5	51425-K26-B01	F-9	61100-K26-B00ZC	F-8	77215-K26-B00ZH	F-18
44301-K26-900	F-11	45530-471-831	F-5	51438-K20-901	F-9	61100-K26-B00ZD	F-8	77215-KW7-900	F-17
44311-K26-900	F-11			51458-K20-901	F-9	61101-KZZ-900	F-8	77225-K26-B00ZA	F-18
44620-K26-900	F-11	46000		51490-KRM-852	F-9	61103-KRY-900	F-8	77225-K26-B00ZB	F-18
44650-K26-B00	F-11	46182-MEL-D21	F-12	51500-K26-B01	F-9	61105-KRY-900	F-8	77225-K26-B00ZC	F-18
44711-K26-B01	F-11	46500-K26-900	F-22	51517-K20-T21	F-9	61312-149-300	F-33	77225-K26-B00ZD	F-18
44711-K26-B02	F-11	46504-KV6-702	F-12	51525-K26-B01	F-9	61312-K26-900	F-33	77230-K26-B00ZA	F-18
		46513-KPP-900	F-22			61321-K26-B00ZA	F-33	77234-KRJ-900	F-17
45000				52000		61331-K26-B00ZA	F-33	77239-KVB-900	F-17
45107-GE2-006	F-10	50000		52170-K26-900	F-25	61331-K26-B00ZB	F-33	77240-K26-B00	F-17
45108-KPH-951	F-10	50100-K26-B00	F-32	52200-K26-900	F-25	61331-K26-B00ZC	F-33	77582-K26-900	F-17
45111-MAJ-G41	F-10	50186-K26-B00	F-28	52400-K26-901	F-26	61331-K26-B00ZE	F-33		
		50188-K26-B00	F-27			61332-K26-B00ZA	F-33	80000	
45125-K26-B01	F-5	50301-KTR-900	F-7	53000		61332-K26-B00ZB	F-33	80101-K26-B00	F-27
45131-GZ0-006	F-10	50386-K26-B00	F-30	53100-K26-B00	F-6	61332-K26-B00ZC	F-33	80102-K26-B00	F-27
45132-166-016	F-10	50530-K26-B00	F-24	53102-K26-900	F-6	61332-K26-B00ZE	F-33	80110-K26-B00	F-27
		50600-K26-B00	F-23	53131-K20-900ZC	F-6	61340-K26-B00	F-33	80124-K26-900	F-27
45133-MA3-006	F-10	50612-MM5-000	F-23	53132-K26-900	F-6	61350-K26-B00	F-33		
		50617-445-840	F-23	53133-K26-900	F-6	61360-K26-B00	F-33	81000	
45156-K26-900	F-7	50619-MM5-000	F-23	53140-KYJ-900	F-4			81257-K26-B00	F-15
45157-K26-900	F-8	50639-ML0-010	F-23	53166-KYJ-900	F-4	64000		81257-KWC-900	F-19
45203-MCC-006	F-13	50642-MM5-000	F-23	53172-402-700	F-4	64450-K26-B00	F-16	81312-KPH-900	F-15
45215-KPH-951	F-10	50644-445-840	F-23	53172-KYJ-900	F-4	64460-K26-B00	F-15		
45216-166-006	F-10	50661-KYJ-900	F-23	53175-K26-901	F-5			83000	
45218-MAJ-G41	F-13	50700-K26-B00	F-23	53178-KV0-000	F-4	75000		83480-K26-B00ZA	F-16
45250-K26-B01	F-10	50718-MEE-000	F-23	53192-268-000	F-4	75581-673-000	F-17	83480-K26-B00ZB	F-16
45251-KWB-602	F-11	50720-KT7-761	F-23	53211-268-010	F-7			83480-K26-B00ZC	F-16
45290-KPH-951	F-10	50730-KT7-761	F-23	53212-200-000	F-7	77000		83480-K26-B00ZD	F-16
45504-410-003	F-5			53214-200-000	F-7	77160-K26-B00	F-17	83490-K26-B00ZA	F-16
45510-K26-901	F-5	51000		53215-200-000	F-7	77200-K26-B00ZA	F-17	83490-K26-B00ZB	F-16
45512-MA6-006	F-5	51400-K26-B01	F-9	53215-KTR-900	F-7	77205-MFE-670	F-17	83490-K26-B00ZC	F-16
45513-HA2-006	F-5	51410-K26-901	F-9	53219-K26-900	F-7	77206-KPK-900	F-17	83490-K26-B00ZD	F-16
45517-166-006	F-5	51410-K26-B01	F-9	53220-KE8-010	F-7	77206-KPP-T00	F-17	83512-KZZ-900	F-19
45517-KCW-870	F-4	51412-KK4-003	F-9	53300-K26-900	F-6	77209-K26-900	F-29	83530-K26-B00ZA	F-19

ดัชนีหมายเลขอะไหล่

หมายเลขอะไหล่	หมายเลขบอล็อค								
		87000		90071-MB0-000	E-10	90130-KYJ-900	F-8	90412-187-000	E-14
		87505-K26-B00	F-35	90081-035-000	E-3	90131-KGH-900	F-10	90412-KPH-900	E-14
83540-K26-B00ZA	F-19	87507-KW6-841	F-35	90082-KWW-740	E-3	90132-KPP-T00	F-33	90432-KPT-A00	E-6
83545-K26-B00ZA	F-19	87560-KVB-900	F-35	90084-KWA-930	E-8	90133-KPP-T00	F-19	90435-HB3-000	E-15
83545-K26-B00ZB	F-19	87700-KVG-900	F-35	90085-413-781	E-7	90134-KPP-T00	F-19	90439-KWZ-900	E-9
83545-K26-B00ZC	F-19			90087-KTR-A00	E-8	90136-428-870	F-15	90441-286-000	E-1
83545-K26-B00ZD	F-19	88000		90101-GJ6-000	F-1	90140-KZZ-901	F-12	90441-KRM-840	E-14
83551-300-000	F-15	88119-KWW-640	F-3	90101-K26-B00	F-12	90145-KPH-B30	F-5	90441-ME9-000	E-1
83551-GE2-000	F-19	88210-K26-B01	F-3	90102-K26-B00	F-25		F-12	90443-KTM-970	E-1
83555-K26-B00ZA	F-19			90103-K26-B00	F-27	90160-K26-900	F-6	90443-MB0-000	E-4
83555-K26-B00ZB	F-19	89000		90104-K26-B00	F-16	90164-028-000	F-6	90452-KGH-900	E-14
83555-K26-B00ZC	F-19	89012-KZL-930	F-17		F-18	90191-K47-N41	F-6	90461-115-000	E-14
83555-K26-B00ZD	F-19	89102-538-000	F-34		F-19	90191-KWB-600	F-6	90461-GB4-770	E-14
83556-K26-B00	F-17	89103-538-000	F-34	90104-KPH-900	F-18	90203-KVB-900	F-24	90463-ML7-000	E-3
83560-K26-B00	F-16	89211-KWW-601	F-34	90105-K26-B00	F-31	90206-001-000	E-2	90475-KWB-600	E-3
83580-K26-B00ZA	F-19	89211-KWW-640	F-34	90105-KGH-900	F-11	90231-087-010	E-6	90485-286-000	F-28
83590-K26-B00ZA	F-19	89216-KVB-930	F-34		F-14	90231-KM7-700	E-6	90502-155-000	F-22
83601-MB0-000	F-20	89219-KGH-900	F-34	90107-GN1-010	F-24	90301-KWN-901	F-27	90503-KGA-900	F-6
83680-K26-B00	F-19	89221-429-000	F-34	90107-K20-T20	F-6	90301-MB9-950	F-9	90504-K26-900	F-14
83690-K26-B00	F-19			90108-K26-B01	F-3	90302-K26-B01	F-3	90535-K26-900	F-6
		90000		90111-162-000	F-18	90302-KBP-900	F-25	90544-KF0-000	E-3
	86000	90001-K26-900	E-16		F-19	90302-KWW-A00	F-15	90545-300-000	F-5
86101-K26-B00ZA	F-36	90004-GHB-620	E-1	90113-438-000	F-4		F-16		F-12
86150-KPG-901	F-6			90113-KTA-920	F-21	90304-KGH-901	F-26	90556-MB4-000	F-25
86201-K26-B00ZA	F-36	90004-GHB-640	E-12	90114-KGH-900	F-5	90304-KPG-901	F-6	90557-230-000	F-22
86201-K26-B00ZB	F-36	90005-K26-B00	E-5	90115-KWW-620	F-16	90304-KPH-700	F-21	90601-001-000	E-14
86201-K26-B00ZC	F-36	90005-MGZ-J00	E-1	90115-MV9-000	F-23	90305-KGH-900	F-6	90601-354-000	F-9
86201-K26-B00ZD	F-36			90116-KVB-900	F-20	90306-KGH-901	F-11	90601-KAF-003	F-22
86202-K26-B00ZA	F-36	90012-KWB-600	E-2	90116-MCS-G00	F-16		F-14	90605-200-000	E-14
86202-K26-B00ZB	F-36	90013-GHB-600	F-7	90117-KVG-A20	F-17		F-25	90650-KV6-003	F-27
86202-K26-B00ZC	F-36	90013-GHB-660	F-4		F-27	90307-GJ6-003	F-1	90650-KW3-000	F-4
86202-K26-B00ZD	F-36			90120-MJE-D00	F-15	90309-KPH-971	F-14	90651-MA5-671	F-5
86771-K26-B00ZA	F-36	90022-MG8-000	E-15	90122-KWB-600	F-25	90320-MM5-000	F-27	90652-KSJ-A21	F-15
86771-K26-B00ZB	F-36	90031-KPH-900	E-12	90123-K20-T21	F-9	90321-315-670	F-4	90666-K59-A11	F-16
86771-K26-B00ZC	F-36	90031-KYZ-900	E-12	90123-K26-900	F-26	90403-KPH-900	E-6		F-19
86771-K26-B00ZD	F-36	90032-KW3-008	F-2	90128-KWB-600	F-14	90404-KWB-600	E-3	90677-KAN-T00	F-16
86831-K26-B00ZA	F-36	90050-KPH-900	E-6	90130-K26-900	F-8	90407-259-000	E-12		F-17

ดัชนีหมายเลขอะไหล่

หมายเลข	หมายเลข								
อะไหล่	บล็อกด	91309-425-003	E-10	94000		95005-35530-20	F-15	96001-06012-00	F-7
90677-KAN-T00	F-27	91320-MB0-000	E-10	94001-06000-0S	F-25	95005-80350-20	F-15	96001-06016-00	E-9
90683-GAZ-003	F-33	91356-KWV-000	E-8	94002-08000-0S	F-4	95011-62000	F-24	96001-06020-00	E-1
90683-SA0-003	F-29	91372-KPH-900	E-1		F-12	95014-72102	F-24		E-16
90684-ZA0-601	E-8	91456-371-770	F-6	94021-06070-0S	F-8	95015-54000	F-12	96001-06022-00	E-9
90702-KFM-900	E-5	91504-SL0-003	E-1	94030-08000	F-4	95015-83000	F-23	96001-06025-00	E-8
	E-8			94050-06000	F-4	95701-06012-00	E-1	96001-06028-00	E-8
	E-11	92000			F-5		F-15	96001-06035-00	E-8
90741-003-010	E-13	92101-06010-0A	E-14		F-15		F-30	96001-06040-00	E-5
90741-KGH-900	E-13	92101-06020-4J	F-31		F-28		F-31	96001-06060-00	E-12
90753-051-003	F-14	92501-08008-0A	F-23		F-29	95701-06014-00	E-6	96001-06090-00	E-1
		92800-12000	E-12	94050-08000	F-21		E-12	96100-60010-00	E-14
		92900-08028-0E	E-1	94050-10080	F-32		E-14	96100-62000-00	E-6
91000				94050-12000	E-9		F-12	96100-62010-00	E-14
91001-KWS-901	E-13	93000		94101-06000	F-23		F-31	96100-62030-00	E-14
91007-KPH-901	E-5	93301-05012-0J	E-11	94101-06200	F-21	95701-06016-00	E-6	96211-08000	F-23
91011-KWW-741	E-7	93414-05025-08	E-1	94102-08000	F-23		F-31	96220-30085	E-15
91053-K03-H01	F-11	93600-04012-1G	F-5	94103-05700	F-2	95701-06018-00	E-3	96220-40238	E-11
	F-14	93892-05012-18	E-16	94103-06000	F-29		E-12	96300-08016-04	F-21
91053-K03-H02	F-11	93892-05020-07	F-4	94103-06800	F-27	95701-06020-00	F-22	96300-08025-04	F-21
	F-14	93893-04012-17	F-5	94103-08200	F-21	95701-06025-00	E-10	96600-06016-00	E-15
91054-K03-H01	F-14		F-12	94201-16120	F-23	95701-06030-00	E-1	96600-08025-00	F-7
91054-K03-H03	F-14	93901-24480	F-27	94201-20120	F-12	95701-06035-00	E-11	96700-08035-00	F-6
91105-KTM-970	E-11	93901-25110	F-25		F-22	95701-06060-00	F-15		
91105-KYZ-901	E-2	93901-343G0	F-28	94201-20150	F-23	95701-08014-00	F-32	98000	
91204-KPH-901	E-14	93903-22420	F-2	94301-10120	E-4	95701-08025-00	E-3	98200-41000	F-27
91208-KPH-901	E-12	93903-24210	F-19		E-12	95701-08030-00	F-23		F-31
91212-422-006	F-12	93903-24310	F-27	94303-03050	E-13	95701-08035-00	F-23	98200-41500	F-27
91251-KGH-902	F-14	93903-24380	F-16	94511-15000	F-22	95701-08045-02	F-21		F-31
91252-KGH-902	F-11	93903-25380	F-27	94540-06018	E-11	95801-06012-00	F-17		
91254-GAA-003	F-9	93903-25580	F-20	94591-27000	F-27	95801-06014-00	F-15		
91301-GGL-J01	E-16	93903-34310	F-18			95801-10110-08	F-32		
91301-PH8-005	E-1		F-33	95000		95801-10130-08	F-32		
91303-377-000	E-8	93903-34380	F-16	95001-45600-40	F-15				
91304-KPH-700	E-1	93903-35220	F-1	95002-02080	F-15	96000			
91305-K26-900	E-5	93913-142J0	F-1	95002-41300-08	F-20	96001-06008-02	F-21		
91307-KRM-840	E-5	93913-25380	F-2	95002-80000	F-20	96001-06010-00	F-12		

ดัชนีชื่ออะไหล่

รายละเอียด	หมวดบล็อก	รายละเอียด	หมวดบล็อก	รายละเอียด	หมวดบล็อก
ก					
กระจกมองหลัง	F-3	ขาบังคับเกียร์	E-15	คลีปล็อค	F-5
กระเดื่องวาล์วไอดี	E-2	ขาข้างคันโซ่	E-3		F-12
กระเดื่องวาล์วไอเสีย	E-2	ขายึดแตร	F-31		F-16
กระปุกเกียร์	E-15	ขายึดบังโคลนหลัง	F-27		F-19
กระปุกน้ำมันเบรกหลัง	F-12	ขายึดเบตเตอร์	F-30	คลีปล็อค, 6 มม.	E-11
กล่อง ECU	F-31	ขายึดฝาครอบไฟหน้า	F-33	คลีปล็อคภายนอก, 15 มม.	F-22
ก้านต่อ	F-22	ขายึดพักเท้าหน้าด้านขวา	F-23	คลีปล็อคภายนอก, 17 มม.	E-14
ก้านวัดระดับน้ำมันเครื่อง	E-5	ขายึดพักเท้าหน้าด้านซ้าย	F-23	คลีปล็อคสลักลูกสูบ, 13 มม.	E-13
ก้ามปูเปลี่ยนเกียร์ตัวขวา	E-15	ขายึดรีเลย์ไฟเลี้ยว	F-1	คลีปล็อคสายไฟ	E-1
ก้ามปูเปลี่ยนเกียร์ตัวซ้าย	E-15	ขายึดเรือนไส้กรองอากาศ	E-1	คอยล์จุดระเบิด	F-31
กุญแจล็อคเบาะ	F-17	ขายึดสายคัลท์	E-5	คันคัลท์	F-4
เกียร์ขับเคลื่อนคลัทช์สตาร์ท (57 ฟัน)	E-7	ขายึดสายแตร	F-7	คันเบรกหน้า	F-5
เกียร์ทดกำลังคลัทช์สตาร์ท (17 ฟัน/55 ฟัน)	E-7	เข็มขัดรัดท่อ (44)	F-20	คันเบรกหลัง	F-22
แกนกระเดื่องวาล์วไอดี	E-2	เข็มขัดรัดท่อ (8.0)	F-15	คันเปลี่ยนเกียร์	F-22
แกนกระเดื่องวาล์วไอเสีย	E-2	เข็มขัดรัดท่อ (D13)	F-20	เครื่องหมาย (125 SF)	F-36
แกนก้ามปูเปลี่ยนเกียร์	E-15	เข็มขัดรัดท่อน้ำมันแม่ปั๊มเบรกหลัง	F-12	เครื่องหมายติดฝาครอบข้าง	F-36
แกนเกียร์ทดกำลัง	E-7	เข็มขัดรัดสายไฟ	F-4	เครื่องหมายปีกนก (MARUI)	F-6
แกนชุดปรับตั้งความตึง	E-3	เข็มขัดรัดสายไฟ, 95 มม.	F-27	เครื่องหมายปีกนกด้านขวา	F-36
แกนเปลี่ยนเกียร์	E-15	ไขควงแฉกและแบน	F-34	เครื่องหมายปีกนกด้านซ้าย	F-36
แกนพักเท้าหน้าด้านขวา	F-23			เครื่องหมายซอนด้า	F-36
แกนพักเท้าหน้าด้านซ้าย	F-23	ค		แคลิมป์ยึดท่อน้ำมันเบรกหน้า A	F-7
แกนพักเท้าหลังด้านขวา	F-23	ครอบท่อไอเสีย	F-21	แคลิมป์ยึดท่อน้ำมันเบรกหน้า B	F-8
แกนพักเท้าหลังด้านซ้าย	F-23	ครอบรางลูกปืนคอตัวบนและตัวล่าง	F-7	แคลิมป์ยึดท่อน้ำมันเบรกหลัง	F-12
แกนแม่ปั๊มเบรก	F-12	คัลท์สตาร์ทตัวนอก	E-7	แคลิมป์ยึดสายไฟ	F-1
		คลีป	E-5	โครงตัวถัง	F-32
			F-33		
ข		คลีป, 2x70	F-27	จ	
ข้อต่อ	F-12	คลีปรัดหัวสายไฟ	F-27	จานดิสก์เบรกหน้า	F-11
ข้อต่อแกนแม่ปั๊มเบรก	F-12	คลีปรัดหัวสายไฟ, 25 มม.	F-29	จานดิสก์เบรกหลัง	F-14
ข้อต่อขาเปลี่ยนเกียร์	F-22	คลีปรัดชุดสวิทช์ไฟเบรกหลัง	F-22	จุกปิด (4P)	F-31
ข้อต่อโซ่	F-25	คลีปรัดท่อ	F-15	จุกปิดสกรูใส่ลมเบรก	F-10
ข้อต่อท่อ (รูปตัว T)	F-15		F-20		F-13
ซากคัลท์	E-5	คลีปรัดปลอกวาล์ว	E-1	จุกปิดสลักยึดผ้าดิสก์เบรก	F-13
ขาตั้งข้าง	F-24	คลีปรัดสายไฟ	E-8		

ดัชนีชื่ออะไหล่

รายละเอียด	หมวดบล็อก	รายละเอียด	หมวดบล็อก	รายละเอียด	หมวดบล็อก
ฉนวนท่อไอดี	E-1	ชุดไฟเลี้ยงหน้าด้านขวา	F-28	ซีลกันน้ำมัน, 11.6x24x10	E-12
		ชุดไฟเลี้ยงหน้าด้านซ้าย	F-28	ซีลกันน้ำมัน, 17x30x5	E-14
		ชุดไฟเลี้ยงหลังด้านขวา	F-28	ซีลกันฝุ่น	F-7
		ชุดไฟเลี้ยงหลังด้านซ้าย	F-28		F-9
ชุดกรองน้ำมันเชื้อเพลิง	F-15	ชุดไฟส่องป้ายทะเบียน	F-27		F-15
ชุดกุญแจทั้งชุด	F-6	ชุดไฟหน้า	F-1	ซีลกันฝุ่น, 23x37x7	F-11
ชุดแกนคอรถ	F-7	ชุดมอเตอร์สตาร์ท	E-10	ซีลกันฝุ่น, 26x37x6	F-14
ชุดแกนใช้คอปหน้าด้านขวา	F-9	ชุดมาตรวัด LCD	F-2	ซีลกันฝุ่น, 27x40x4.5	F-14
ชุดแกนใช้คอปหน้าด้านซ้าย	F-9	ชุดแม่ปั๊มเบรกหน้า	F-5	ซีลกันวาล์ว	E-2
ชุดชุดลดสเตรเตอร์	E-9	ชุดแม่ปั๊มเบรกหลัง	F-12	ซีลฝาครอบเรือนได้กรองอากาศ	F-20
ชุดขายึดคาร์ลิปเปอร์เบรกหน้า	F-10	ชุดยกกันกระชาก	F-14	ซีลเรือนได้กรองอากาศ	F-20
ชุดขายึดคาร์ลิปเปอร์เบรกหลัง	F-13	ชุดเรือนลิ้นแ่ง	E-16	ซีลหัวฉีด	E-16
ชุดคันเปลี่ยนเกียร์	F-22	ชุดเรือนได้กรองอากาศ	F-20	โซ่ขับเคลื่อน	F-25
ชุดคาร์ลิปเปอร์เบรกหน้า	F-10	ชุดโรเตอร์ปั๊มน้ำมันเครื่อง	E-11	โซ่ร้าวลิ้น	E-3
ชุดคาร์ลิปเปอร์เบรกหลัง	F-13	ชุดล้อหน้า	F-11		
ชุดใช้คอปหน้าด้านขวา	F-9	ชุดล้อหลัง	F-14		
ชุดใช้คอปหน้าด้านซ้าย	F-9	ชุดลูกกลอยวัดระดับน้ำมันเชื้อเพลิง	F-15	ด้ามไขควง	F-34
ชุดใช้คอปหลัง	F-26	ชุดลูกสูบแม่ปั๊มเบรก	F-5	ไดโอด	F-31
ชุดซีลปลดกแกนใช้คอปหน้า	F-9		F-12		
ชุดซีลลูกสูบคาร์ลิปเปอร์	F-10	ชุดสกรูปรับอากาศวงจรเดินเบา	E-16		
	F-13	ชุดสวิทช์เกียร์ว่าง	E-12	ตะแกรงกรองน้ำมันเครื่อง	E-11
ชุดตัวตรวจจับการเอียงของรถ	F-31	ชุดสวิทช์ไฟเบรกหน้า	F-5	ตัวคดคลัทช์	E-6
ชุดตัวตรวจจับความเร็วของรถ	E-12	ชุดสวิทช์ไฟเบรกหลัง	F-22	ตัวตรวจจับอุณหภูมิน้ำมันเครื่อง	E-4
ชุดตัวตรวจจับปริมาณออกซิเจน	E-1	ชุดสวิทช์สตาร์ท	F-6	ตัวปรับตั้ง	F-4
ชุดถังน้ำมันเชื้อเพลิง	F-15	ชุดสวิทช์แฮนด์ด้านขวา	F-4	ตัวปรับตั้งโซ่	F-25
ชุดท่อไอเสีย	F-21	ชุดสวิทช์แฮนด์ด้านซ้าย	F-4	ตัวยึดชุดปั๊มน้ำมันเชื้อเพลิง	F-15
ชุดปั๊มน้ำมันเชื้อเพลิง	F-15	ชุดสายไฟ	F-31	ตัวยึดแปลงถ่าน	E-10
ชุดแปรงถ่าน	E-10	ชุดสายไฟย่อยด้านหน้า	F-1	ตัวยึดแผ่นติดคิตาแห่งเกียร์	E-15
ชุดผ้าดิสก์เบรกหน้า	F-10	ชุดหน้าแปลนสเตอร์หลัง	F-14	ตัวยึดฝาครอบข้างไฟหน้าด้านขวา	F-33
ชุดผ้าดิสก์เบรกหลัง	F-13	ชุดหัวฉีดน้ำมันเชื้อเพลิง	E-16	ตัวยึดฝาครอบข้างไฟหน้าด้านซ้าย	F-33
ชุดแผงคอบน	F-6			ตัวยึดสายไฟตัวตรวจจับปริมาณออกซิเจน	E-5
ชุดแผ่นยึดที่ล้อคเบาะ	F-17			ตัวยึดสายไฟตัวตรวจจับอุณหภูมิน้ำมันเครื่อง	E-8
ชุดฝาครอบเรือนได้กรองอากาศ	F-20	ของใส่เครื่องมือ, 160 มม.	F-34	ตุ้มน้ำหนักปลายแฮนด์	F-6
ชุดไฟท้าย	F-29	ซีล	E-10	แตร	F-31

ดัชนีชื่ออะไหล่

รายละเอียด	หมวดบล็อด	รายละเอียด	หมวดบล็อด	รายละเอียด	หมวดบล็อด
ท					
ท่อ	F-15	น็อตล็อคสลกรูปรับตั้งวาล์ว	E-2	ไบลท์, 4x25	F-15
ท่อจ่ายน้ำมันเชื้อเพลิง	E-16	น็อตสปริง, 4 มม.	F-15	ไบลท์, 6 มม.	E-7
ท่อดักอากาศ	F-20		F-16	ไบลท์, 6x16	E-15
ท่อน้ำมันเชื้อเพลิง, 4.5x600	F-15	น็อตสปริง, 6 มม.	F-27	ไบลท์, 8x25	F-7
ท่อน้ำมันเบรกหน้า	F-5	น็อตหกเหลี่ยม, 10 มม.	F-3	ไบลท์, 8x35	F-6
ท่อน้ำมันเบรกหลัง	F-12	น็อตหกเหลี่ยม, 6 มม.	F-25	ไบลท์กันร้ว, 14 มม.	E-3
ท่อน้ำมันแม่ปั้มเบรกหลัง	F-12	น็อตหกเหลี่ยม, 8 มม.	F-4	ไบลท์ข้อต่อกระจกมองหลัง, 10 มม.	F-3
ท่อยาง, 11x15x35	F-20		F-12	ไบลท์ถ่ายน้ำมัน, 12 มม.	E-12
ท่อระบายไส้กรองอากาศ	F-20	น็อตหกเหลี่ยมหัวหมวก, 8 มม.	F-21	ไบลท์น้ำมันเบรก, 10x22	F-5
ท่อระบายอากาศ	F-15	น็อตหน้าแปลน, 10 มม.	F-32		F-12
	F-20	น็อตหน้าแปลน, 12 มม.	E-9	ไบลท์ปรับตั้ง	F-1
ท่อไอดี	E-1	น็อตหน้าแปลน, 6 มม.	F-4	ไบลท์ปิดแกนโซ้คัพหน้า	F-9
ทับทิมสะท้อนแสง	F-27		F-5	ไบลท์พร้อมแหวน, 5x25	E-1
			F-15	ไบลท์พร้อมแหวน, 8x22	E-3
			F-28	ไบลท์ยึดแกนพักเท้าหน้า	F-23
			F-29	ไบลท์ยึดจานดิสก์เบรก, 8x24	F-11
น			F-21		F-14
น็อต, U, 10 มม.	F-26	น็อตหน้าแปลน, 8 มม.	F-21	ไบลท์ยึดจุดหมุนคันคลัทช์	F-4
น็อต, U, 12 มม.	F-11	น็อตหัวหมวก, 6 มม.	F-8	ไบลท์ยึดจุดหมุนคันเบรกหน้า	F-5
	F-14	น็อตหัวหมวก, 8 มม.	E-1	ไบลท์ยึดจุดหมุนสวิงอาร์ม	F-25
	F-25			ไบลท์ยึดแผ่นยึดสวิทช์สตาร์ท	F-6
น็อต, U, 5 มม.	F-27	บ		ไบลท์ยึดยางกดโช้ตัวล่าง	E-3
น็อต, U, 8 มม.	F-6	บังโคลนหน้า	F-8	ไบลท์ลิ้อคขาบังคับเกียร์	E-15
	F-14	บังโคลนหลัง A	F-27	ไบลท์สตัด, 8x18	F-14
น็อตคัลลิป, 5 มม.	F-16	บังโคลนหลัง B	F-27	ไบลท์สตัด, 8x196	E-12
	F-17	บังโช้	F-25	ไบลท์สตัด, 8x28	E-1
	F-27	บูช, 15 มม.	E-14	ไบลท์สตัดเสื้อสูบ, 8x203	E-12
น็อตปรับตั้งแกนคอ	F-7	บูชแกนโซ้คัพ	F-9	ไบลท์สลักขาตั้งข้าง	F-24
น็อตพร้อมแหวนรอง, 6 มม.	E-10	บูชขายึดฝาครอบไฟหน้า	F-33	ไบลท์หกเหลี่ยม, 5x12	E-11
น็อตพิเศษ, 6 มม.	F-25	บูชปลอกแกนโซ้คัพหน้า	F-9	ไบลท์หกเหลี่ยม, 6x10	E-14
น็อตยึดขาตั้งข้าง	F-24	บูชยางหุ้มสลักดิสก์เบรก	F-10	ไบลท์หกเหลี่ยม, 6x20	F-31
น็อตล็อค	F-4		F-13	ไบลท์หน้าแปลน, 10x110	F-32
น็อตล็อค, 12 มม.	F-9	เบาะนั่งทั้งชุด	F-17	ไบลท์หน้าแปลน, 10x130	F-32
น็อตล็อค, 14 มม.	E-6	แบตเตอรี่	F-30	ไบลท์หน้าแปลน, 10x47	F-26
น็อตล็อคแผงคอน	F-6	ไบลท์	E-10		

ดัชนีชื่ออะไหล่

รายละเอียด	หมวดบล็อก	รายละเอียด	หมวดบล็อก	รายละเอียด	หมวดบล็อก
ใบ้ลท์หน้าแปลน, 6 มม.	F-18	ใบ้ลท์หน้าแปลน, 6x22	F-12	ปลอกกรอง, 1.0 มม.	E-12
	F-19	ใบ้ลท์หน้าแปลน, 6x25	E-8	ปลอกกรอง, 12.2 มม.	E-15
	F-20		E-10	ปลอกกรอง, 5.1 มม.	E-14
ใบ้ลท์หน้าแปลน, 6x10	F-27	ใบ้ลท์หน้าแปลน, 6x28	E-8	ปลอกกรองแกนเกียรทกกำลัง	E-7
	F-7	ใบ้ลท์หน้าแปลน, 6x30	E-1	ปลอกกรองข้างลื้อหน้า	F-11
	F-12	ใบ้ลท์หน้าแปลน, 6x35	E-8	ปลอกกรองข้างลื้อหลังด้านขวา	F-14
ใบ้ลท์หน้าแปลน, 6x12	F-31		E-11	ปลอกกรองข้างลื้อหลังด้านซ้าย	F-14
	E-1	ใบ้ลท์หน้าแปลน, 6x40	E-5	ปลอกกรองขาแตร	F-31
	E-5	ใบ้ลท์หน้าแปลน, 6x60	E-12	ปลอกกรองขาข้างคันโซ	E-3
ใบ้ลท์หน้าแปลน, 6x14	F-7		F-15	ปลอกกรองชุดไฟส่องป้ายทะเบียน	F-27
	F-15	ใบ้ลท์หน้าแปลน, 6x8	F-21	ปลอกกรองถังน้ำมันเชื้อเพลิง	F-15
	F-17	ใบ้ลท์หน้าแปลน, 6x90	E-1	ปลอกกรองท่อเก็บเสียง	F-21
ใบ้ลท์หน้าแปลน, 6x16	F-30	ใบ้ลท์หน้าแปลน, 8x14	F-32	ปลอกกรองบังโคลนหน้า	F-8
	F-31	ใบ้ลท์หน้าแปลน, 8x16	F-21	ปลอกกรองบังโคลนหลัง	F-27
	E-1	ใบ้ลท์หน้าแปลน, 8x25	E-3	ปลอกกรองเพลาลื้อหน้า	F-11
ใบ้ลท์หน้าแปลน, 6x18	E-4		F-10	ปลอกกรองเพลาลื้อหลัง	F-14
	E-6		F-21	ปลอกกรองเฟืองขับขึ้นต้น	E-13
	E-12	ใบ้ลท์หน้าแปลน, 8x30	F-23	ปลอกกรองเรือนคลัทซ์ตัวนอก	E-6
ใบ้ลท์หน้าแปลน, 6x20	E-14	ใบ้ลท์หน้าแปลน, 8x32	F-6	ปลอกวาล์ว	E-1
	F-12	ใบ้ลท์หน้าแปลน, 8x35	F-23	ปลอกสลัก, 10x12	E-4
	F-15	ใบ้ลท์หน้าแปลน, 8x45	F-21		E-12
ใบ้ลท์หน้าแปลน, 6x22	F-31	ใบ้ลท์หน้าแปลนพิเศษ, 6x20	E-6	ปลอกสลัก, 3x5	E-13
	E-6	ใบ้ลท์หัวหมวก, 8x8	F-23	ปลอกสลัก, 8x12	E-5
	E-9				E-8
ใบ้ลท์หน้าแปลน, 6x18	F-31				E-11
	E-3	ประแจขันหัวเทียน	F-34	ปลอกแฮนด์ด้านซ้าย	F-4
	E-12	ประแจปากตาย, 10x14	F-34	ปลั๊กหัวเทียน	F-31
ใบ้ลท์หน้าแปลน, 6x20	E-1	ประแจปากตาย, 8x10	F-34	ปะกับยึดแม่ปั้มเบรก	F-5
	E-16	ประแจหกเหลี่ยม, 5 มม.	F-34	ปะกับยึดเรือนยึดคั่นคลัทซ์	F-4
	F-22	ปลอกเกลียวลื้อหลัง	F-14	ปะกับยึดแฮนด์ตัวบน	F-6
ใบ้ลท์หน้าแปลน, 6x22	E-9	ปลอกแกนโซ่คัทหน้า	F-9	ปะกับยึดแฮนด์ตัวล่าง	F-6
	E-16	ปลอกคันเร่ง	F-4	ปะเกินปากท่อไอเสีย	F-21
	F-4	ปลอกคันลูกปืน	E-12	ปะเกินฝาครอบกรองน้ำมันเครื่อง	E-6
	F-5	ปลอกกรอง	F-15	ปะเกินฝาครอบเครื่องด้านขวา	E-5

ดัชนีชื่ออะไหล่

รายละเอียด	หมวดบล็อค	รายละเอียด	หมวดบล็อค	รายละเอียด	หมวดบล็อค
สกรู, 4x45	F-12	สกรูพิเศษ	F-19	สลักยางนำโช้	E-3
สกรู, 5x13	F-17	สกรูพิเศษ, 5 มม.	F-18	สลักยึดผ้าดิสก์เบรก	F-10
	F-27	สกรูล็อคหน้าแปลน, 6x12	F-6		F-13
สกรู, 5x14	F-19	สกรูใส่ลมเบรก	F-10	สลักลูกสูบ	E-13
สกรู, 6x10	F-33		F-13	สลักสปริงรั้งกลับ	E-15
สกรู, 6x12	F-21	สเตอร์หน้า (15 ฟัน)	E-14	สลักสวิทช์เปลี่ยนเกียร์	E-15
	F-25	สเตอร์หลัง (34 ฟัน)	F-14	สวิงอาร์ม	F-25
สกรู, 6x14	F-19	สปริง	F-23	สวิทช์คัทท์	F-4
สกรู, 6x18	F-8	สปริงขาคดคัลท์	E-5	สายคัลท์	F-4
สกรู, 6x22	F-8	สปริงขาตั้งข้าง A	F-24	สายคันเร่ง A	F-4
สกรู, 6x45	F-6	สปริงขาบังคับเกียร์	E-15	สายคันเร่ง B	F-4
สกรูเกลียวปล่อย, 3x16	F-2	สปริงแขนเปลี่ยนเกียร์	E-15	สายมอเตอร์สตาร์ท	E-10
สกรูเกลียวปล่อย, 4x10	F-19	สปริงคัลท์	E-6	สายรัดเครื่องมือ	F-27
สกรูเกลียวปล่อย, 4x12	F-1	สปริงชุดปรับตั้งความตึง	E-3	สายรัดของเก็บเอกสาร	F-17
	F-16	สปริงปลดก้านลูกปืน	E-12	สายล็อคเบาะ	F-17
	F-18	สปริงแปรงถ่าน	E-10	เลื้อยสูบ	E-4
	F-27	สปริงผ้าดิสก์เบรก	F-10	ได้กรองอากาศ	F-20
	F-28		F-13		
	F-33	สปริงรั้งกลับ	E-15		
สกรูเกลียวปล่อย, 4x14	F-1	สปริงรั้งกลับคันเบรกหลัง	F-22	หลอดไฟเลี้ยว	F-28
	F-2	สปริงรั้งกลับพักเท้าหน้าด้านขวา	F-23	หลอดไฟส่องป้ายทะเบียน	F-27
สกรูเกลียวปล่อย, 4x16	F-27	สปริงรั้งกลับพักเท้าหน้าด้านซ้าย	F-23	หัวเทียน	E-1
สกรูเกลียวปล่อย, 5x10	F-25	สปริงล็อคกุญแจล็อคเบาะ	F-17	แหวนกันรุน, 15 มม.	E-14
สกรูเกลียวปล่อย, 5x12	F-1	สปริงล็อคเบาะ	F-17	แหวนกันรุน, 17 มม.	E-6
สกรูเกลียวปล่อย, 5x14	F-2	สปริงวาล์ว	E-2	แหวนเซาะร่อง, 17 มม.	E-14
สกรูเกลียวปล่อย, 5x16	F-27	สปริงสวิทช์เปลี่ยนเกียร์	E-15	แหวนเซาะร่อง, 20x1.2	E-14
สกรูเกลียวปล่อย, 5x25	F-20	สปริงสวิทช์ไฟเบรกหลัง	F-22	แหวนบังคับซีลกันน้ำมัน	F-9
สกรูปรับตั้งวาล์ว	E-2	สลัก	F-2	แหวนรอง	F-9
สกรูพร้อมแหวน, 4x12	F-5	สลัก, 3x8.5	E-15		F-10
	F-12	สลัก, 4x23.8	E-11		F-25
สกรูพร้อมแหวน, 5x12	E-16	สลักแกนแม่ปั๊มเบรก	F-12	แหวนรอง, 12.5x20	E-12
สกรูพร้อมแหวน, 5x20	F-4	สลักดิสก์เบรก	F-10	แหวนรอง, 12x24x2.3	E-9
สกรูพิเศษ	F-16	สลักพักเท้าหน้า	F-23	แหวนรอง, 14.2x26x3	E-6
	F-18	สลักพักเท้าหลัง C	F-23	แหวนรอง, 15.2x25	F-22

ดัชนีชื่ออะไหล่

รายละเอียด	หมวดบล็อค	รายละเอียด	หมวดบล็อค	รายละเอียด	หมวดบล็อค
แหวนรอง, 5 มม.	F-2	แหวนลูกสูบโซ้ค B	F-9		
แหวนรอง, 6 มม.	F-21	แหวนลูกสูบทั้งชุด	E-13		
	F-23				
	F-27	อ			
	F-28	โอรัง	E-16		
	F-29		F-9		
แหวนรอง, 6.1 มม.	E-15		F-15		
แหวนรอง, 7 มม.	F-22	โอรัง, 13.8x2.5	E-8		
แหวนรอง, 8 มม.	E-3	โอรัง, 14.8x2.4	F-12		
	F-21	โอรัง, 18x3	E-5		
	F-23	โอรัง, 24.4x3.1	E-10		
แหวนรอง, 8.5x26x2.3	E-3	โอรัง, 29x2.4	E-1		
แหวนรองกันรั้ว	F-5	โอรัง, 30 มม.	E-8		
	F-12	โอรัง, 40.5x3	F-14		
แหวนรองกันรั้ว, 10 มม.	E-4	โอรัง, 4x2	E-10		
แหวนรองกันรั้ว, 14 มม.	E-3	โอรัง, 6.3x2.2	E-16		
แหวนรองกันรั้ว, 6.5 มม.	E-3	โอรัง, 74.5x2.5	E-1		
แหวนรองกันรั้ว, 8 มม.	E-1	โอรัง, 8.8x1.9	E-5		
แหวนรองคอยล์จุดระเบิด	F-31	โอรังปั้มน้ำมันเชื้อเพลิง	F-15		
แหวนรองคันเปลี่ยนเกียร์	F-22	โอรังฝาปิดช่องปรับตั้งวาล์ว	E-1		
แหวนรองซีล	F-9				
แหวนรองซีลกันฝุ่น	F-7	ฮ			
แหวนรองถังน้ำมันเชื้อเพลิง	F-15	แวนด์บังคับลิ้น	F-6		
แหวนรองปั้ลมที่ยึดจุดหมุนสวิงอาร์ม	F-25				
แหวนรองปะกั้ยึดแวนด์ตัวล่าง	F-6				
แหวนรองแผงคอบน	F-6				
แหวนรองพิเศษ, 12 มม.	E-14				
แหวนรองพิเศษ, 12x23	E-14				
แหวนรองเพลาล้อหลัง	F-14				
แหวนรองสปริงวาล์ว	E-2				
แหวนลิ้น	F-10				
	F-13				
แหวนลิ้น, 20 มม.	E-14				
แหวนลิ้น, 6 มม.	F-1				

